

Verpackung Schweiz

2026



KOENIG & BAUER

XD Pro

„Best in Class“
CI-Flexodruckmaschine



Koenig & Bauer (CH) AG
info@koenig-bauer-ch.com

we're on it.



Verlag Garzetti & Staiger

www.verpackungskatalog.ch
www.industriekataloge.ch



Moplast – das bunte Verpackungs-Sortiment!

Besuchen Sie uns im Internet:
www.moplast.ch



Verpackungsbeutel
PE-Folien
Wellkarton-Verpackungen
Selbstklebebänder
Polster- und Füllmaterial
Karton-Verschnürungen
Palettensicherungen
Versandtaschen, Planrohre, etc.

Dokumentationen auf Anfrage erhältlich!



Günstige Preise
Schnelle und zuverlässige Lieferung
Grosses Standard-Lager



Moplast Kunststoff AG
CH-4410 Liestal, Telefon 061 / 926 86 00, Fax 061 / 926 86 09, eMail: info@moplast.ch

Moplast



Inserentenverzeichnis

	Ø	Fax	Anzeigenseite ▼
Aeberhard AG, Langenhag 34, 9424 Rheineck	071 888 14 20		16, 62
BA-Coding, Wynentalstr. 1, 5723 Teufenthal	062 768 70 70	062 768 70 71	79
Becker AG, Pfadackerstr. 10, 8957 Spreitenbach	058 590 18 18		94, 128
Betschart Kartonagen AG, Bremgarterstr. 97, 5610 Wohlen	056 622 12 32	056 622 58 32	56

Koenig & Bauer – Innovations-Treiber und Weltmarktführer im Verpackungsdruck

Die Unternehmensgruppe Koenig & Bauer ist der älteste Druckmaschinenhersteller der Welt mit dem breitesten Produktportfolio der Branche. Kernkompetenz von Koenig & Bauer ist die Entwicklung und Herstellung technologisch innovativer und wirtschaftlicher Drucksysteme und dazugehöriger peripherer Anlagen. Produziert wird an elf Standorten in Europa – primär in Deutschland. Mit Leidenschaft arbeiten 5600 Mitarbeitende bei Koenig & Bauer an kundenorientierten, massgeschneiderten Lösungen. Seit über 208 Jahren steht der Name Koenig & Bauer für Fortschritt und Innovation im Druckmaschinenbau.



Koenig & Bauer: Gesamtes Produktportfolio & Dienstleistungen

Koenig & Bauer bedient die komplette Wertschöpfungskette mit Druck- und Stanzmaschinen sowie Faltschachtelklebemaschinen. Einzigartig in Qualität und Leistung sind die Digitaldruckmaschinen für den industriellen Druck: Für die Faltschachtelproduktion die VariJET 106 (Bogen) von Koenig & Bauer Durst, für eine grosse Vielzahl von Verpackungsdruck-Applikationen die RotajET (Rolle, 77–225 cm Bahnbreite), für die Wellpappenproduktion mit beeindruckender Qualität die SPC130 sowie die CorruJET, beide von Koenig & Bauer Durst. Neben den im Verpackungs- und Akzidenzdruck bekannten Bogendruckmaschinen, den Rapidas, zählen auch die CI-Flexo-Druckmaschinen (siehe Titelseite und Artikel auf den Seiten 118 bis 122) dazu. Ergänzend zum breitgefächerten Produktportfolio von Koenig & Bauer gehören Maschinen für «Banknoten», Blech- und Glasdruck sowie Coding (Kennzeichnungstechnik).

Koenig & Bauer (CH) AG

Als Tochtergesellschaft der Koenig & Bauer AG sind wir seit über 35 Jahren Ansprechpartner für die Schweizer Druck- und Medienhäuser für Bogen- und Rollenmaschinen, aber auch für leistungsfähige Peripherieanlagen. Mit unserem Vertriebs- und Serviceteam vor Ort begleiten wir Sie gerne mit cleveren und massgeschneiderten Lösungen sowie Dienstleistungen.

Koenig & Bauer (CH) AG
Steinhaldenstrasse 30
8954 Geroldswil
Telefon 044 872 33 00

info@koenig-bauer-ch.com
www.koenig-bauer.com



Verlag Garzetti & Staiger AG
Bühlstrasse 2
8125 Zollikerberg

www.verpackungskataloge.ch

Tel. 044 206 40 70

Fax 044 206 40 71

vgs@industriekataloge.ch

www.industriekataloge.ch

Inserentenverzeichnis

	☎	Fax	Anzeigenseite ▼
Biesterfeld Plastic Suisse AG, Oristalstr. 19, 4410 Liestal	061 201 31 50		91
Biplast AG, Langäckerstr. 13, 8589 Sitterdorf	071 424 22 80	071 424 22 88	43
Bourquin SA, Nordringstr. 23, 4702 Oensingen	062 388 01 23		30, 55
Bruhin A. AG, Brügglistr. 2, 8852 Altendorf	055 451 12 20	055 451 12 29	81, 94
BVS Verpackungs-Systeme AG, In der Luberzen 3, 8902 Urdorf	044 755 50 00		53
Corpac AG, Fabrikstr. 26, 9220 Bischofszell	071 420 02 02		59
Easyfairs Switzerland GmbH, Kägenstr. 17, 4153 Reinach	061 228 10 00		23
Egloff Gravuren AG, Dorfstr. 22, 5436 Würenlos	056 424 11 09		4, 106
Exxtra Pack GmbH, Brunastr. 185, 8951 Fahrweid	044 747 55 55		78, 125
Fankhauser Verpackungs-Service AG, Schürmattstr. 2, 5643 Sins	041 781 10 80		19
Fischer Söhne Extrusion AG, Luzernerstr. 105, 5630 Muri	056 675 49 00		45, 95
FRIMA-PAC AG, Buchmattstr. 19, 3400 Burgdorf	034 408 11 11		79
Fromm AG, Händlistr. 4, 8957 Spreitenbach	056 419 10 20	056 419 10 30	129
GEA Food Solutions Switzerland AG, Industrie Neuhof 28, 3422 Kirchberg	062 785 30 30	062 785 30 33	127
Gramag AG, Kreuzmatte 1e, 6260 Reiden	062 749 51 51	062 749 51 50	117
Heidelberg Schweiz AG, Brunnmattstr. 20, 3001 Bern	031 385 01 11	031 385 03 33	96
Heizmann Kunststoffe AG, Weidstr. 6, 9545 Wängi	052 378 20 13	052 378 20 08	91
Hunkeler Systeme AG, Industriestr. 2, 4806 Wikon	062 745 77 77		107, 133
KAISER+KRAFT AG, Erlenweg 8, 6312 Steinhausen	041 747 10 10		47
KAPAG Karton + Papier AG, Fabrikstr. 2, 5037 Muhen	062 737 17 47	062 737 17 48	82, 93
KIFA AG, Sägestr. 2, 8355 Aadorf	052 368 41 21		27/28
Koenig & Bauer (CH) AG, Steinhaldenstr. 30, 8954 Geroldswil	044 872 33 00	044 872 33 50	Titelseite, 119, 123
Kopp Andreas AG, Brühlmattweg 1, 4107 Ettingen	061 725 25 55	061 725 25 50	58
Lenzlinger P. AG, Noyers 11, 2001 Neuchâtel 1	032 731 93 31		77, 87, 91
Logo-Plastic AG, Salinenstr. 63, 4133 Pratteln	061 337 90 90	061 337 90 95	53, 79
MBZ Converting AG, Fabrikstr. 7, 5037 Muhen	062 737 02 02	062 723 32 00	29
MCO Service (Meuwly & Co.), Sagi 4, 3324 Hindelbank	034 411 26 51	034 411 26 88	15
Minebea Intec Switzerland AG, Moosmattstr. 36, 8953 Dietikon	044 746 50 00		134
Model AG, Industriestr. 30, 8570 Weinfelden	071 626 71 11		51, 62
Moplast Kunststoff AG, Lausenerstr. 22, 4410 Liestal	061 926 86 00	061 926 86 09	2. Umschlag
MULTIVAC Export AG, Bösch 65, 6331 Hünenberg	041 785 65 65		103, 133

Inserentenverzeichnis

	Ø	Fax	Anzeigenseite ▼
Package Line GmbH, Looäcker 4, 9247 Henau	071 955 66 66	071 955 66 60	39,
			3. Umschlag
Packpool swiss GmbH, Nauenstr. 41, 4052 Basel	061 201 10 20	061 201 10 21	21
PRIM PAC AG, Steinhaldenring 7, 8954 Geroldswil	044 749 33 00		41, 63
Primcut AG, Toggenburgerstr. 42, 9652 Neu St. Johann	071 995 50 00		95
PRODINGER Verpackung AG, Hohenrainstr. 24, 4133 Pratteln	061 335 90 00		49,
			4. Umschlag
Qualiroil GmbH, Grossackerstr. 6, 5644 Auw	056 675 30 30	056 675 30 31	80, 135
Schoeller Allibert Swiss Särl, 11, Route de la Condemine, 1680 Romont	026 651 92 10		62
Schubert Gerhard GmbH, Hofackerstr. 7, D-74564 Crailsheim	+49 7951 400-0	+49 7951 8588	64, 111
Schütz GmbH & Co. KGaA, Schützstr. 12, D-56242 Selters, Westerwald	+49 2626 77 0		60
Sealpac Schweiz GmbH, Hilagstr. 24, 8360 Eschlikon	071 973 96 60		114
Storit-Werke AG Schaumstoff-Technik, Fabrikstr. 50, 9478 Azmoos	081 750 25 50	081 750 25 51	53
Storopack Schweiz AG, Industriestr. 1, 5242 Birr	056 677 87 00	056 677 87 01	89
SWISS PAC AG, Joweid Zentrum 1, 8630 Rütli	044 905 28 60	044 905 28 61	61
Swiss Waagen DC GmbH, Usterstr. 31, 8614 Bertschikon	043 843 95 90	043 843 95 92	19, 58, 71, 77
TELSONIC AG, Industriestr. 6b, 9552 Bronschhofen	071 913 98 88	071 913 98 77	130
Torex Handels AG, Durisolstr. 1b, 5612 Villmergen	056 622 49 22	056 622 13 63	46, 62, 114
VC999 Verpackungssysteme AG, Melonenstr. 2, 9100 Herisau	071 353 59 00	071 353 59 01	52, 105
Verpa Folie St. Gallen AG, Hofenstr. 18, 9300 Wittenbach	071 292 34 40		73
Vibraplast AG, Wittenwilerstr. 25, 8355 Aadorf	052 368 00 50	052 368 00 51	6, 71
Videojet Technologies Suisse GmbH, Gummertliweg 7, 4702 Oensingen	062 388 33 33	062 388 33 44	109
Vogel Kunststoffe AG, Hauptstr. 77, 4243 Dittingen	061 761 40 80	061 761 42 30	4, 57
Wegmüller AG, Bahnstr. 14, 8544 Attikon	052 320 99 11		17
Zaugg Schlieren AG, Ballonstr. 16, 8952 Schlieren	044 732 36 36	044 732 36 00	25
Zellweger Kartonagen, Windeggstr. 16, 9113 Degersheim	071 371 12 33	071 371 33 12	46
Zünd Systemtechnik AG, Industriestr. 8, 9450 Altstätten	071 554 81 00		135

GRAVUREN

Für Industrie und Gewerbe

Stahlstempel Prägewerkzeuge Schrifteinsätze
Prägestempel Prägewalzen Einrollstempel
Codiertypen Brennstempel Numerierwerkzeuge
Zahlen- und Buchstabensätze Prägevorrichtungen
Erodiererelektroden Schriftelektroden Formengravuren
Gravuren Kopierfräsen Feinmechanik Eigene Härterei

EGLOFF
GRAVUREN AG
Gravier- und Kopierfrästechnik

5436 Würenlos
Tel. 056 424 11 09
info@egloff-gravuren.ch
www.egloff-gravuren.ch

VOGEL
Kunststoffe AG

Individuelle Lösungen
und Standardverpackungen



Vogel Kunststoffe AG
Hauptstrasse 77
CH-4243 Dittingen

Tel. 061 761 40 80
info@vogelkunststoffe.ch
www.vogelkunststoffe.ch

Verzeichnis redaktioneller Beiträge

	Seite
	▼
Ohne Karton läuft nichts	9
Naturpflege anders – Nachhaltigkeit und ökologisches Denken	10
Sparen beim Versandprozess	16
Mit Robotertechnik Verpackungen fertigen	18
Alles unter einem Dach	19
Verpackung im Wandel – eine Herausforderung	20
Trends, Talks und Innovation – der Branchentreff: «EMPACK 2026»	22
Seit über 40 Jahren hochstehende Verpackungen für den Export	25
Vollendete Verpackungskompetenz	26
Gut geplant. Perfekt verpackt.	40
Massgeschneiderte Kunststoff-Lösungen	42
Aus einer Hand – aus zwei Häusern: Packaging Solutions mit System	44
Von der Gründung über gesundes Wachstum bis zur nachhaltigen Zukunft	46
Verpackung mit Weitblick und mit Herz	48
Wie Innovationskraft den CO ₂ -Footprint von Wellpappe noch mehr verringert	51
Partner für Verpackungen in der Lebensmittelindustrie	52
Prozessorientierte Verpackungsaufgaben	53
Naturpflege anders – Nachhaltigkeit und ökologisches Denken	54
Alles aus Karton und Wellkarton	56
Flaschen, Dosen, Kanister und vieles mehr ...	57
Über 30 Jahre Kreativität	58
Umfassender Korrosionsschutz	58
Vibra [®] pac Schaumstoff-Verpackungen	71
Weniger reden ... Mehr machen.	71
Professionalität ohne Kompromisse mit HP Indigo	74
TTR Folien	81
Nachhaltigkeit entlang der gesamten Wertschöpfungskette	87
Nachhaltig ist, heute schon an morgen zu denken	88
Leistungsstark und nachhaltig zugleich	91
Be a changemaker too!	92
Hier läuft alles rund!	95
Transparenz über die gesamte Lieferkette	103
Verpackungskompetenz mit System	104
Entstaubungsanlagen von Hunkeler Systeme: Eine Investition, die sich auszahlt	106
Benutzerfreundlichkeit, Anpassungsfähigkeit und Beständigkeit neu definiert	108
Effizienter Nachfolger für bewährte Pickerlinie	110
Traysealer und Thermoformer aller Leistungsklassen: Flexibler Einsatz, geringe Gesamtbetriebskosten	115
Connecting for the Best	117

Verzeichnis redaktioneller Beiträge

	Seite ▼
Die Verpackung der Zukunft: Interaktiv, sicher und hochautomatisiert	118
Experts in Packaging Systems	124
Neue Verpackungslösung für kleine und mittelständische Unternehmen	126
Mit Vakuumpumpen Ihre Produktion zukunftsorientiert gestalten	128
Der Einfluss nachhaltiger Materialien auf Kunststoffverbindungen mit Ultraschall	129
Zehn Jahre Partnerschaft und gemeinsamer Blick auf die Zukunft	132
Red Dot Award: Blue HMI überzeugt auf ganzer Linie	134
Gewinn maximieren und Kosten reduzieren mit der Q-Line mit BHS180	136



**Schaumstoff
Verpackungstechnik**

vibrapiast

Lärmschutz / Schwingungsisolierung
Gummitechnik / Kunststoffe
Antriebstechnik / Schläuche

Vibrapiast AG
Wittenwilerstrasse 25 / 8355 Aadorf
Telefon 052 368 00 50 / Fax 052 368 00 51
info@vibrapiast.ch / www.vibrapiast.ch

Ohne Karton läuft nichts

Karton ist im Grundsatz ein Naturprodukt und entsprechend abbaubar. Denn das Material ist ein Folgeprodukt von Papier, das seinerseits aus den Fasern von pflanzlichen Zellwänden (Zellulose) hergestellt wird. Aus recyceltem Altpapier entsteht in einem geschlossenen Wasserkreislauf Wellkarton, der seinerseits nach Gebrauch wiederverwertet werden kann. Deshalb ist Karton ein Teil nachhaltigen und effizienten Recyclings.



Und die Menschheit macht regen Gebrauch davon. Im täglichen Leben dient Karton in Form von Schachteln, Rollen, Versandtaschen usw. zum Schutz von Gütern beim Versand, beim Wohnungsumzug, beim Transport oder beim Verstauen. Weil Karton nach wie vor äusserst beliebt ist, hat sich die 1986 gegründete Moplast Kunststoff AG als ursprünglicher Anbieter von Kunststoffverpackungen auch auf Karton als das Verpackungsmaterial Nummer 1 spezialisiert. Packmittel aus Wellkarton wie Faltboxen, Stulp-schachteln, Palettboxen und Rollenware stehen mengenmässig im Angebot der Liestaler Firma ganz oben. Moplast liefert nicht nur spezifisch geeignete Produkte für viele Bereiche in der Industrie. Sie entwickelt auch Ideen bei Lösungen im Sektor Logistik.



Das lückenlose Sortiment richtet sich laufend nach den Marktbedürfnissen mit allen gängigen Grössen und Stärken. Neben den einwelligen Standardverpackungen werden auch robuste 2- bis 3-wellige Boxen oder stapelfähige Palettboxen angeboten. In Kleinmengen sind da auch Anfertigungen nach Kundenwünschen möglich. Grundsätzlich werden bei Moplast etwa 40 % des Umsatzes mit kundenindividuellen Massverpackungen erzielt. Die Qualitätsgarantie und die kostenfreie Hauslieferung ab einem Auftragsvolumen von Fr. 400.– sind weitere Gründe, weshalb sich das Unternehmen der Familie Walter Moos (Gründer) und Sohn Thomas im Verlauf der Jahre einen beachtlichen Stamm von rund 8000 Kunden aufgebaut hat.

Abhollager: Industriestrasse 30, 4313 Möhlin
Öffnungszeiten 7.00 bis 16.30 Uhr

Moplast Kunststoff AG
Lausenerstrasse 22
4410 Liestal
Telefon 061 926 86 00
Fax 061 926 86 09

info@moplast.ch
www.moplast.ch

Lohnarbeiten Verpackung, Veredelung von Verpackungen, Dienstleistungen

1

Verpackungen, Beutel, Schachteln

2

Zubehör für Verpackungen, Etiketten, Folien, Packhilfsmittel

3

Materialien zur Verpackungsherstellung, Karton, Klebstoffe, Papiere

4

Verpackungsmaschinen, Füllmaschinen, Sammelpackmaschinen, Zubehör, Qualitätssicherung

5



Naturpflege anders – Nachhaltigkeit und ökologisches Denken

Statt Rasenmäher auf unseren Grünflächen haben wir auch schon eine ungewöhnliche, aber sehr effiziente Lösung eingesetzt: schottische Hochlandrinder. Diese robusten Tiere pflegen unsere Wiesen auf natürliche Weise – sie fressen das Gras, düngen den Boden, fördern die Artenvielfalt und reduzieren gleichzeitig den Einsatz von Maschinen, Kraftstoffverbrauch und Lärm.

Wir gewinnen damit gleich mehrfach:

- Umweltschonung: Kein Benzin, kein Öl, kein damit verbundener CO₂-Ausstoss durch das Mähen.
- Artenvielfalt: Die Rinder schaffen durch ihr Weideverhalten abwechslungsreiche Strukturen in der Flora, bodennahe Pflanzen erhalten neue Chancen.
- Bodengesundheit: Natürliches Düngen durch die Tiere unterstützt ein intaktes Bodenleben und verbessert die Wasseraufnahme.
- Erlebnis: Für Mitarbeitende, Kunden und Nachbarschaft sind die Tiere ein schöner Anblick – Natur live.

Unser Beitrag – Nachhaltigkeit heute

Neben unserer «Rasenmäher-Initiative» gab und gibt es bei uns vielfältige weitere Engagements und Projekte, mit denen wir Verantwortung übernehmen – ökologisch, wirtschaftlich und sozial.

1. Recycling & nachhaltige Verpackungen – BREEN

Unter dem Label BREEN – <https://www.bourquinsa.ch/breen/> denken wir Verpackungen ganzheitlich neu:

- Unsere Verpackungsentwicklung achtet darauf, möglichst recycelte Materialien und nachwachsende Rohstoffe zu verwenden.
- Wir optimieren Designs, um Material einsparen zu können und als Verpackungsunternehmen möglichst wenig Abfall zu erzeugen.
- Zudem leben wir Nachhaltigkeit nicht nur in der Herstellung, sondern auch in der Beratung – wir unterstützen Kunden dabei, Verpackungen effizienter und umweltfreundlicher zu gestalten.

2. Energieversorgung & Photovoltaiktechnik

Ein zentraler Pfeiler unserer Umweltverantwortung ist die Nutzung erneuerbarer Energie:

- Wir investieren an unseren Produktionsstandorten in Photovoltaik-Anlagen, um einen Teil unseres Strombedarfs aus sauberer Solarenergie zu decken. Damit reduzieren wir Abhängigkeit von fossilen Energieträgern.

- Wir verfolgen Entwicklungen in der Photovoltaik sehr genau – etwa zur Effizienzsteigerung der Module, zur besseren Nutzung des Sonnenlichtspektrums und zu Recyclingverfahren für Solarmodule.

3. Weitere Massnahmen

- Labels, Zertifizierungen und Mitgliedschaften: Wir engagieren uns langfristig, übernehmen soziale Verantwortung und verpflichten uns zu Umweltstandards.
- Transparenz und Beratung: Wir informieren offen über unsere Nachhaltigkeitsstrategie und beraten sowohl intern als auch bei Kunden, wie man umweltfreundlicher produzieren und konsumieren kann.



Bourquin – Schweizer Familientradition seit 1905

Die Bourquin SA mit Sitz in Couvet, Oensingen und Schlieren ist einer der führenden Schweizer Hersteller von Verpackungslösungen aus Voll- und Wellkarton. Als Verpackungshersteller entwickelt, produziert und vertreibt Bourquin SA Lösungen innerhalb einer wertschätzenden und familiengeführten Eigentümerstruktur. Die Kunden erleben ein zukunftsorientiertes Dienstleistungsangebot rund ums Verpacken. Der Fokus zielt auf schlanke Prozesse mit moderner Informationstechnologie und passende Betriebs- und Wartungsmodelle.

Bourquin SA
Nordringstrasse 23
4702 Oensingen
Telefon 062 388 01 23

bourquin@bourquinsa.ch
www.bourquinsa.ch

So schnell finden Sie Ihre Geschäftspartner in unserem Katalog!

Suchbeispiel aus Stichwort- und Adressenverzeichnis

Sie suchen beispielsweise in diesem Register Firmen,
die **Verpackungsberatung** anbieten:

Verpackungsberatung 3, 4, 5, 6, 7, 8, 10, 11, 12, 13, 16, 17, 19,
20, 21, 22, 23, 24, 26, 30, 31, 32, 33, 34, 35, 36, 38, 39, 40, 51, 53,
57, 60, 62, 63, 64, 67, 68, 70, 73, 74, 76, 77, 79, 81, 82, 87, 88, 89,
90, 92, 93, 95, 97, 100, 103, 104, 107, 108, 109, 110, 111, 113, 115,
117, 119, 128, 129, 130, 131, 132, 133, 135, 136, 138, 141, 142,
144, 145, 146, 147, 148, 149, 150, 152, 153, 154, 155, 157, 158,
161, 162, 165, 167, 170, 171, 173, 177, 178, 180, 183, 185, 191,
192, 193, 201, 202, 203, 204, 208, 210, 213, 214, 216, 217, 218,
219, 221, 225, 226, 230, 231, 232, 233, 234, 235, 237, 238, 240,
244, 246, 248, 249, 251, 252, 253, 254, 256, 258, 260, 262, 263,
265, 266, 267, 271, 272, 273, 275, 276, 278, 280, 282, 283, 285,
287, 288, 293, 294, 296, 297, 298, 299, 300, 301, 304, 305, 306,
314, 315, 317, 320, 321, 323, 324, 328, 332, 333, 334, 337, 338

- 1 Aaberhard AG, Langenhag 34, 9424 Rheineck
- 2 BA Coding, Wynentalstr. 1, 5723 Teufenthal
- 3 Betschart Kartonagen AG, Bremgarterstr. 97, 5610 Wohlen
- 4 Biplast AG, Langackerstr. 13, 8589 Sitterdorf
- 5 Bourquin SA, Nordringstr. 23, 4702 Oensingen
- 6 Brohin A. AG, Brügglistr. 2, 8852 Altendorf
- 7 BVS Verpackungs-Systeme AG, In der Luberzen 3, 8902 Urdorf
- 8 Corpac AG, Fabrikstr. 26, 9220 Bischofszell
- 9 Easyfairs Switzerland GmbH, Kägenstr. 17, 4153 Reinach

Lohnarbeiten Verpackung, Veredelung von Verpackungen, Dienstleistungen

1

Abpacken nach verschiedenen Kriterien

Aggressive Güter verpacken 39, 220
Allgemeine Handarbeit 3, 11, 19, 33, 51, 52, 60, 78, 95, 98, 99,
102, 104, 105, 107, 118, 131, 135, 137, 141, 177, 178, 179, 212,
217, 229, 248, 253, 271, 273, 307, 322, 328, 338
Aromatische Produkte verpacken 34, 64, 78, 112, 118, 119, 179,
220, 324
Aseptisch verpacken 10, 236, 272, 277, 309, 324
Begastes Füllgut verpacken 65, 119, 177, 178, 237, 272, 307,
340
Chemische Produkte verpacken 6, 35, 39, 66, 139, 194, 220, 323
Empfindliche Produkte verpacken 3, 6, 19, 31, 34, 38, 39, 51, 79,
102, 105, 118, 137, 167, 177, 178, 232, 263, 322, 324, 328, 333, 334

Etikettierservice 33, 54, 66, 79, 95, 102, 105, 118, 121, 131, 135,
139, 171, 177, 178, 179, 200, 222, 234, 248, 250, 253, 259, 272,
322, 325, 341
Fette und Öle verpacken 66, 78, 91, 105, 119, 179, 237, 263, 322,
324
Flüssigkeiten verpacken 10, 31, 34, 35, 60, 65, 78, 85, 91, 99, 105,
119, 131, 139, 179, 220, 263, 307, 323, 324, 325, 340
Getränke verpacken 20, 35, 322, 324
Kindersicher verpacken 20, 60, 65, 78, 139, 177, 179, 280
Kosmetische Produkte verpacken 6, 10, 20, 135, 161, 179, 220,
248, 280, 322, 333, 334, 340
Lebensmittel verpacken 10, 20, 30, 34, 35, 100, 118, 176, 179,
220, 252, 280, 306, 322, 324, 342
Lettershop 11, 19, 33, 100, 102, 105, 135, 171, 175, 212, 229, 327,
338
Lichtgeschützt verpacken 3, 20, 104, 155, 220, 324, 328

Medizinische Produkte verpacken 6, 7, 10, 20, 30, 33, 34, 79, 179, 213, 220, 248, 252, 306, 322, 324, 328, 333, 334, 340
Nahrungsmittel verpacken 7, 10, 20, 30, 34, 35, 100, 118, 176, 179, 220, 252, 324, 342
Palettiert verpacken 3, 7, 20, 51, 66, 79, 95, 100, 118, 135, 137, 139, 220, 248, 252, 306, 324, 325, 328
Pharmazeutische Produkte verpacken 6, 7, 10, 20, 35, 100, 179, 220, 306, 322, 323, 324, 328, 340
Rieselfähige Produkte verpacken 7, 20, 34, 35, 64, 85, 99, 100, 105, 118, 177, 179, 220, 252, 323
Salben verpacken 10, 20, 34, 65, 100, 105, 131, 179, 307, 340
Schockabsorbierend verpacken 3, 20, 38, 39, 328, 333, 334
unter Schutzgas verpacken 30, 65, 91, 237, 252
Sperriges Füllgut verpacken 3, 20, 35, 38, 51, 135, 167, 323, 324, 328
Staubfrei verpacken 31, 34, 35, 98, 102, 131, 213, 220, 248, 299, 323, 324, 340
Sterilisierbar verpacken 10, 34, 131, 143, 176, 177, 178, 213, 220, 299, 324, 340
Süßwaren verpacken 7, 10, 20, 34, 100, 176, 179, 252, 306, 322, 324, 342
Tabletten verpacken 7, 10, 60, 177, 179, 306, 322, 340
Tiefkühlprodukte verpacken 20, 35, 105, 176, 237, 252, 272, 306, 323
Umverpackungsservice 3, 19, 20, 33, 39, 95, 100, 102, 109, 114, 118, 131, 167, 179, 229, 234, 241, 322, 328
Verpackungsservice 3, 11, 19, 20, 33, 36, 38, 39, 51, 65, 79, 95, 100, 102, 105, 107, 118, 134, 135, 137, 140, 141, 154, 167, 171, 177, 178, 179, 212, 221, 229, 231, 232, 234, 237, 241, 271, 287, 306, 322, 324, 328, 338
unter Wasserdampf verpacken 155, 322

Abpacken in verschiedene Verpackungen

Aerosoldosen 20, 61, 65, 104, 236
Aktionspackungen 10, 20, 74, 102, 105, 118, 137, 171, 179, 234, 303, 322, 338
Blisterlohnverpackungen 20, 60, 67, 68, 79, 89, 105, 140, 165, 171, 173, 177, 178, 213, 266, 322, 338, 339
Dosen
 – Aluminiumdosen 60, 65, 66, 74, 99, 104, 105, 131, 179, 236
 – Kunststoffdosen 60, 65, 74, 99, 104, 105, 131, 165, 179, 236, 307
Durchdrückpackungen 60, 67, 79, 177
Geschenkverpackungsservice 20, 102, 234, 324
Glas
 – Enghalsglas 60, 65, 74, 78, 99, 104, 105, 131, 179, 239, 307, 324, 325
 – Weithalsglas 60, 74, 78, 99, 104, 105, 131, 179, 307, 324, 325
Kartonblister 40, 64, 79, 100, 105, 137, 266, 283, 338
Mehrfachpackungen 7, 20, 31, 35, 64, 91, 100, 105, 118, 171, 179, 234, 263, 287, 303, 304, 322, 323
Mehrnahtbeutel, spezielle 60, 91, 105, 206
Schlauchbeutelverpackungen 7, 10, 24, 35, 91, 105, 119, 131, 143, 170, 171, 179, 213, 234, 241, 252, 272, 322, 323, 338
Schrumpfverpackungen 7, 10, 11, 24, 35, 60, 65, 79, 91, 102, 105, 170, 171, 175, 179, 204, 224, 231, 234, 242, 250, 252, 272, 303, 307, 322, 323, 325, 338
Skinverpackungen 7, 24, 30, 36, 79, 91, 119, 171, 213, 234, 252, 272, 338
Sleevepackungen 7, 10, 24, 35, 91, 105, 171, 234, 298, 322, 323
Standbeutelverpackungen 7, 10, 24, 35, 131, 139, 179, 252, 323, 328, 342
Tube
 – Aluminiumtuben 65, 66, 99, 105, 179, 307
 – Kunststofftuben 65, 66, 104, 179, 244, 280, 307
Vakuumverpackungen 24, 30, 34, 79, 119, 128, 213, 244, 252, 324, 328

Drucken von Verpackungen

Blechoffsetdruck 104, 197
Blindprägdruck 33, 40, 55, 64, 76, 77, 88, 89, 93, 95, 98, 100, 104, 108, 122, 123, 126, 138, 141, 142, 144, 145, 156, 157, 160, 166, 177, 178, 188, 190, 192, 201, 203, 221, 240, 244, 249, 266, 267, 271, 281, 287, 288, 312, 317, 336
Buchdruck 19, 33, 52, 88, 90, 93, 104, 121, 123, 125, 126, 135, 138, 142, 156, 200, 203, 274, 312, 336
Digitaldruck 5, 11, 19, 20, 32, 33, 64, 77, 87, 95, 96, 100, 110, 114, 119, 123, 124, 128, 132, 135, 141, 142, 143, 156, 166, 172, 192, 198, 203, 213, 216, 217, 226, 228, 240, 244, 250, 255, 260, 267, 274, 280, 287, 288, 317, 324, 327, 330, 336, 337

Digitaldruck auf Rolle 23, 59, 93, 98, 101, 121, 123, 124, 125, 135, 140, 156, 163, 184, 189, 190, 198, 203, 212, 213, 222, 228, 240, 244, 255, 266, 272, 274, 281, 336, 337
Flexodruck 5, 19, 20, 25, 35, 59, 72, 75, 87, 90, 93, 97, 107, 109, 110, 114, 119, 121, 123, 125, 126, 128, 132, 138, 140, 143, 156, 166, 173, 189, 190, 193, 198, 203, 208, 216, 226, 228, 233, 240, 244, 250, 251, 257, 260, 264, 266, 268, 269, 281, 282, 287, 288, 289, 293, 312, 321, 323, 336, 341
Folienheissprägdruck 1, 25, 33, 40, 56, 59, 64, 71, 76, 77, 88, 93, 95, 98, 100, 104, 107, 108, 119, 121, 122, 123, 125, 126, 128, 138, 141, 142, 144, 145, 146, 156, 157, 161, 166, 172, 190, 196, 197, 198, 200, 201, 203, 221, 240, 244, 249, 267, 271, 274, 279, 280, 281, 285, 287, 288, 312, 327, 336
Hologrammprägdruck 25, 50, 56, 64, 93, 100, 108, 121, 123, 138, 146, 156, 166, 200, 203, 240, 249, 271, 287, 288, 312, 336
Kaltfolienprägdruck 25, 56, 59, 77, 98, 100, 104, 121, 123, 125, 138, 146, 156, 190, 192, 198, 201, 203, 240, 244, 267, 271, 274, 281, 287
Lithografie 93, 104, 135, 203, 240, 287, 288
Offsetdruck 5, 19, 33, 40, 55, 64, 67, 77, 89, 90, 93, 95, 96, 100, 104, 107, 109, 114, 122, 123, 128, 132, 135, 138, 141, 142, 145, 146, 149, 156, 166, 173, 174, 180, 192, 193, 196, 201, 203, 208, 221, 222, 226, 228, 233, 240, 244, 249, 260, 266, 267, 271, 274, 276, 285, 287, 288, 298, 317, 324, 327, 331, 336
Siebdruck 4, 19, 33, 37, 40, 59, 67, 86, 88, 93, 95, 98, 104, 119, 121, 123, 125, 126, 128, 131, 156, 157, 161, 163, 166, 172, 173, 190, 193, 198, 203, 220, 239, 244, 246, 247, 274, 276, 280, 281, 294, 312, 324, 330, 336
Tampondruck 71, 76, 79, 104, 105, 119, 123, 131, 163, 188, 193, 196, 209, 239, 246, 280, 302, 322
Thermotransferdruck 25, 54, 56, 93, 105, 121, 123, 126, 156, 169, 197, 198, 200, 203, 205, 215, 223, 244, 250, 255, 259, 274, 279, 287, 290, 291, 311, 322, 336, 341
Tiefdruck 23, 72, 96, 123, 128, 140, 156, 166, 189, 228, 244, 257, 266, 292, 293, 321, 337
Verpackungsdruck 3, 19, 20, 33, 35, 59, 77, 79, 96, 97, 100, 104, 109, 125, 127, 132, 135, 141, 142, 145, 201, 216, 240, 244, 249, 250, 255, 267, 268, 271, 322, 327, 328

Kartonage

Folienlohnschneiden, Folienlohnstanzen 25, 27, 52, 97, 108, 173, 175, 193, 205, 207, 244, 248, 330
Kaschieren, Karton 1, 5, 15, 18, 19, 20, 25, 33, 40, 52, 64, 67, 68, 76, 77, 87, 88, 89, 90, 95, 97, 102, 104, 107, 108, 109, 135, 138, 141, 142, 144, 145, 160, 173, 174, 193, 205, 207, 208, 216, 217, 221, 233, 234, 240, 242, 244, 266, 267, 271, 273, 282, 287, 288, 317, 329
Kleben, Karton 1, 3, 5, 19, 20, 33, 40, 52, 55, 64, 67, 68, 76, 77, 79, 83, 87, 88, 89, 90, 95, 100, 102, 104, 105, 107, 108, 109, 135, 138, 141, 142, 144, 145, 146, 149, 160, 167, 173, 174, 192, 193, 201, 208, 216, 217, 221, 233, 234, 240, 242, 248, 249, 260, 266, 267, 271, 273, 282, 283, 287, 288, 289, 303, 317, 318, 322
Konfektionieren, Karton 3, 5, 11, 19, 20, 25, 27, 33, 40, 52, 55, 60, 64, 67, 68, 77, 87, 88, 89, 95, 100, 102, 104, 105, 107, 108, 109, 125, 135, 138, 142, 144, 145, 146, 160, 167, 171, 173, 174, 175, 176, 193, 201, 208, 217, 221, 233, 234, 240, 248, 253, 266, 267, 271, 273, 280, 282, 283, 287, 288, 289, 317, 322, 329, 330, 332
Laminieren, Karton 5, 18, 19, 25, 67, 68, 76, 100, 104, 105, 107, 108, 135, 138, 144, 163, 173, 205, 217, 223, 240, 266, 271, 287, 329
Laserstanzen 51, 100, 144, 145, 167, 208, 240, 271, 288
Lochen, Karton 3, 19, 33, 52, 64, 77, 88, 95, 102, 107, 108, 135, 138, 141, 142, 160, 163, 173, 193, 200, 208, 217, 238, 248, 266, 267, 271, 273, 317, 330
Schneiden, Karton 3, 15, 19, 20, 33, 51, 52, 64, 68, 77, 87, 88, 95, 100, 105, 107, 108, 109, 135, 138, 141, 142, 144, 145, 146, 149, 160, 163, 167, 173, 192, 193, 201, 205, 208, 216, 217, 221, 238, 240, 244, 248, 260, 266, 267, 271, 273, 287, 288, 316, 317, 328, 330
Stanzen, Karton 1, 3, 5, 19, 20, 25, 33, 36, 40, 51, 52, 55, 64, 67, 68, 77, 87, 88, 89, 90, 93, 95, 100, 104, 107, 108, 109, 125, 135, 137, 138, 141, 142, 144, 145, 146, 149, 160, 163, 173, 174, 192, 193, 201, 205, 208, 216, 217, 221, 223, 233, 240, 242, 248, 249, 260, 266, 267, 271, 273, 282, 287, 288, 289, 316, 317, 328, 330

Veredelung von Verpackungen

3D Visualisierungen 93, 100, 103, 123, 131, 176, 182, 271
Beflocken von Verpackungen 15, 100, 136, 173, 271, 288
Beschichtung von Verpackungen 3, 15, 18, 25, 53, 64, 66, 74, 76, 100, 119, 163, 173, 205, 243, 247, 251, 266, 268, 271, 288, 312, 328, 329, 335
Bronzierung von Verpackungen 5, 77, 266, 267, 335
Cellophanierung von Verpackungen 10, 33, 60, 65, 100, 105, 107, 141, 171, 177, 178, 266, 271, 287

Etikettieren von Verpackungen 2, 4, 10, 19, 33, 54, 60, 64, 65, 66, 77, 83, 100, 102, 104, 105, 118, 121, 126, 127, 135, 142, 171, 177, 178, 192, 195, 196, 197, 212, 215, 216, 234, 240, 250, 252, 253, 267, 274, 279, 280, 287, 294, 298, 322, 324, 336, 339, 341

Lackierung

- *Acryllackierung* 64, 77, 95, 100, 123, 146, 163, 190, 205, 244, 267, 271, 274, 281, 287, 324
- *Glanzlackierung* 18, 20, 25, 33, 35, 64, 72, 77, 93, 95, 97, 100, 107, 123, 125, 126, 128, 138, 142, 143, 144, 146, 190, 192, 198, 201, 203, 205, 216, 221, 240, 244, 250, 251, 266, 267, 268, 271, 274, 276, 280, 281, 287, 288, 292, 321, 323, 327, 337
- *Heissiegel-Lackierung* 18, 25, 33, 93, 95, 100, 123, 128, 138, 203, 205, 207, 228, 244, 271, 292, 321
- *Mattlackierung* 20, 25, 33, 35, 55, 64, 72, 77, 93, 95, 97, 100, 107, 123, 125, 126, 128, 138, 142, 143, 144, 146, 161, 163, 190, 192, 198, 201, 203, 205, 221, 228, 240, 244, 250, 251, 267, 268, 271, 274, 276, 280, 281, 287, 288, 292, 321, 323, 337
- *Nitrolackierung* 72, 163, 203, 205
- *Siebdrucklackierung* 18, 33, 74, 93, 95, 107, 123, 125, 163, 190, 198, 203, 244, 274, 276, 281, 324
- *UV-Lackierung* 18, 25, 35, 64, 74, 76, 77, 93, 95, 100, 101, 107, 123, 125, 126, 128, 135, 138, 142, 146, 161, 163, 190, 192, 198, 201, 203, 216, 228, 240, 244, 266, 267, 271, 274, 281, 287, 288, 292, 323, 324, 327

Laminierung

- *Glanzlaminierung* 18, 25, 76, 93, 97, 100, 101, 107, 108, 123, 128, 135, 138, 163, 166, 190, 198, 203, 205, 244, 250, 251, 268, 271, 274, 281, 287
- *Hologrammlaminierung* 18, 25, 56, 93, 100, 123, 138, 192, 198, 203, 205, 207, 244, 266, 271, 274, 287, 335
- *Mattlaminierung* 18, 25, 76, 93, 97, 100, 101, 107, 108, 123, 128, 135, 138, 143, 163, 166, 190, 198, 203, 205, 244, 250, 251, 268, 271, 274, 281, 287
- *Silberlaminierung* 18, 25, 93, 97, 107, 123, 138, 198, 203, 205, 244, 271, 287, 335
- *Spezial Laminierung* 18, 25, 93, 97, 107, 123, 125, 126, 128, 198, 203, 205, 207, 228, 244, 266, 271, 287, 312, 335

Verpackungsbau und Verpackungsentwicklung

Engineering, Verpackung 3, 5, 6, 7, 10, 20, 32, 33, 36, 39, 51, 53, 61, 64, 69, 70, 74, 76, 77, 88, 92, 100, 103, 104, 107, 111, 113, 131, 132, 135, 136, 138, 148, 150, 151, 152, 155, 157, 158, 165, 176, 182, 191, 193, 213, 218, 220, 227, 246, 248, 249, 251, 252, 255, 256, 261, 262, 265, 267, 271, 272, 280, 283, 287, 288, 300, 301, 304, 305, 306, 328, 333, 334, 339

Entwicklung neuer Verpackungen 3, 4, 5, 6, 7, 17, 20, 21, 22, 33, 35, 39, 51, 57, 64, 67, 70, 74, 76, 77, 87, 88, 95, 97, 100, 103, 107, 108, 113, 115, 116, 119, 131, 132, 135, 137, 138, 141, 142, 145, 146, 148, 155, 157, 158, 165, 176, 180, 182, 183, 188, 191, 193, 201, 203, 208, 210, 213, 214, 216, 217, 218, 219, 221, 227, 228, 234, 240, 244, 248, 249, 251, 256, 258, 260, 261, 265, 267, 271, 272, 273, 275, 276, 280, 283, 285, 287, 288, 292, 294, 298, 299, 305, 306, 315, 317, 323, 324, 328, 333, 334, 337, 339

Etikettensoftware 2, 21, 54, 80, 121, 123, 197, 203, 215, 223, 245, 255, 259, 279, 290, 336

Maschinen und Anlagen verpacken 5, 6, 10, 16, 21, 32, 38, 39, 51, 82, 92, 113, 136, 149, 153, 154, 162, 181, 182, 187, 231, 232, 248, 252, 260, 265, 299, 306, 328, 333, 334

Modellbau von Verpackungen 3, 4, 5, 6, 20, 21, 23, 31, 32, 33, 51, 64, 67, 68, 70, 77, 88, 97, 98, 131, 135, 137, 138, 141, 148, 153, 161, 165, 168, 173, 191, 213, 217, 246, 248, 249, 267, 271, 285, 287, 299, 306, 317, 328

Prototypenbau von Verpackungen 3, 4, 5, 6, 7, 20, 21, 23, 28, 31, 32, 33, 39, 51, 53, 57, 64, 67, 68, 70, 76, 77, 82, 88, 95, 97, 98, 102, 103, 104, 107, 131, 132, 135, 137, 138, 141, 142, 146, 148, 149, 153, 157, 165, 167, 168, 173, 188, 191, 193, 208, 213, 217, 218, 240, 244, 246, 248, 251, 256, 260, 262, 265, 266, 267, 271, 275, 280, 285, 287, 294, 299, 306, 314, 317, 320, 328, 333, 334, 339

Verpackungsberatung 3, 4, 5, 6, 7, 8, 10, 11, 12, 13, 16, 17, 19, 20, 21, 22, 23, 24, 26, 30, 31, 32, 33, 34, 35, 36, 38, 39, 40, 51, 53, 57, 60, 62, 63, 64, 67, 68, 70, 73, 74, 76, 77, 79, 81, 82, 87, 88, 89, 90, 92, 93, 95, 97, 100, 103, 104, 107, 108, 109, 110, 111, 113, 115, 117, 119, 128, 129, 130, 131, 132, 133, 135, 136, 138, 141, 142, 144, 145, 146, 147, 148, 149, 150, 152, 153, 154, 155, 157, 158, 161, 162, 165, 167, 170, 171, 173, 177, 178, 180, 183, 185, 191, 192, 193, 201, 202, 203, 204, 208, 210, 213, 214, 216, 217, 218, 219, 221, 225, 226, 230, 231, 232, 233, 234, 235, 237, 238, 240, 244, 246, 248, 249, 251, 252, 253, 254, 256, 258, 260, 262, 263, 265, 266, 267, 271, 272, 273, 275, 276, 278, 280, 282, 283, 285, 287, 288, 293, 294, 296, 297, 298, 299, 300, 301, 304, 305, 306, 314, 315, 317, 320, 321, 323, 324, 328, 332, 333, 334, 337, 338

Verpackungsdesign 3, 4, 5, 6, 7, 11, 17, 19, 20, 21, 22, 23, 31, 32, 33, 35, 39, 40, 51, 52, 53, 57, 58, 63, 64, 67, 68, 70, 74, 76, 77, 82, 87, 88, 89, 90, 93, 95, 97, 98, 100, 104, 107, 108, 109, 113, 117, 119, 120, 128, 129, 131, 132, 133, 135, 136, 142, 146, 147, 148, 157, 162, 165, 171, 173, 177, 178, 183, 191, 192, 193, 201, 204, 208, 213, 216, 217, 218, 219, 221, 240, 246, 248, 249, 251, 256, 262, 265, 267, 271, 272, 273, 277, 280, 282, 287, 288, 294, 297, 305, 306, 314, 315, 320, 323, 328, 333, 334, 338

Verpackungsentwicklung 3, 4, 5, 6, 7, 16, 17, 19, 20, 21, 22, 23, 26, 28, 31, 32, 33, 34, 35, 36, 38, 39, 40, 51, 52, 53, 55, 57, 58, 60, 62, 63, 64, 67, 68, 70, 72, 74, 76, 77, 82, 87, 88, 89, 90, 92, 93, 95, 97, 98, 100, 101, 104, 107, 108, 109, 110, 115, 116, 117, 119, 128, 129, 130, 131, 132, 135, 136, 138, 141, 142, 144, 145, 146, 148, 149, 153, 154, 155, 157, 158, 161, 162, 165, 167, 171, 173, 177, 178, 180, 182, 183, 188, 191, 192, 193, 201, 204, 208, 210, 213, 214, 216, 217, 218, 219, 220, 221, 226, 230, 233, 234, 235, 240, 244, 246, 248, 249, 251, 252, 256, 260, 263, 265, 266, 267, 271, 272, 273, 275, 276, 280, 282, 285, 287, 288, 294, 297, 298, 299, 305, 306, 314, 315, 317, 320, 323, 324, 328, 332, 333, 334, 337, 338

Verpackungsgestaltung 3, 4, 5, 6, 7, 17, 19, 20, 21, 22, 23, 24, 26, 31, 32, 33, 34, 39, 40, 51, 52, 53, 58, 64, 67, 68, 70, 76, 77, 82, 87, 88, 89, 93, 97, 100, 101, 104, 107, 108, 109, 115, 119, 129, 132, 135, 136, 141, 142, 145, 146, 148, 157, 161, 162, 165, 167, 171, 173, 177, 178, 188, 191, 192, 193, 201, 204, 208, 210, 213, 216, 217, 219, 220, 221, 226, 233, 240, 244, 246, 248, 249, 251, 256, 260, 265, 267, 271, 272, 273, 275, 280, 282, 287, 288, 294, 297, 298, 305, 306, 320, 328, 332, 333, 334, 338

Verpackungskonzepte, nachhaltig 5, 10, 17, 19, 21, 22, 26, 28, 30, 32, 33, 35, 51, 81, 82, 87, 97, 100, 106, 117, 129, 132, 135, 142, 144, 145, 159, 162, 167, 176, 190, 191, 193, 210, 211, 214, 234, 240, 241, 244, 252, 256, 260, 265, 270, 271, 280, 288, 293, 319, 327, 333, 334, 337

Verpackungsmanagement 3, 6, 7, 19, 20, 26, 33, 35, 39, 77, 88, 100, 117, 131, 162, 249, 256, 265, 267, 271, 299, 306, 323, 328

Verpackungssoftware 20, 33, 100, 162, 248, 271

Werbefotografie von Verpackungen 20, 23, 64, 67, 77, 119, 240, 267

Verpackungsprüfung und Verpackungsberatung

Beständigkeitsprüfung 20, 32, 72, 109, 140, 155, 191, 216, 231, 251, 256, 271, 287, 308, 328

Dokumentenerstellung 10, 131, 176

Durchlässigkeitsprüfung, Oberflächeneigenschaften-Prüfung 20, 35, 72, 77, 109, 134, 155, 216, 251, 252, 256, 267, 271, 286, 287, 288, 323, 328

Gefahrgut Verpackungsprüfung 20, 39, 87, 109, 113, 134, 216, 231, 256, 260, 287, 289, 295, 308, 328

Hygieneüberprüfung 100, 140, 199, 271, 284, 292, 324, 337

Kindersicherheitsprüfung 191, 287, 308

Mechanische Prüfung 20, 35, 72, 98, 109, 134, 135, 155, 191, 192, 213, 216, 251, 256, 260, 271, 287, 288, 292, 308, 313, 323, 328

Migrationsabklärung 20, 35, 64, 77, 100, 110, 132, 140, 155, 199, 244, 251, 267, 271, 284, 287, 299, 323

Personalberatung, Verpackungsbranche 95

Technologische Verpackungsprüfung 20, 32, 94, 100, 103, 135, 146, 155, 191, 192, 214, 216, 244, 251, 252, 260, 271, 286, 287, 292

Verarbeitungsfehler Prüfung, Verarbeitungseigenschaften Prüfung 20, 32, 72, 169, 191, 192, 251, 255, 271, 286, 287, 289

Verpackungsausbildung 20, 33, 64, 77, 87, 100, 107, 113, 155, 192, 208, 216, 221, 240, 244, 249, 251, 260, 267, 271, 282, 287, 289, 324

Verpackungslogistik 3, 7, 12, 20, 32, 39, 51, 79, 94, 100, 107, 113, 115, 135, 137, 165, 177, 178, 197, 208, 216, 231, 234, 240, 251, 252, 253, 260, 271, 278, 280, 282, 287, 289, 295

Verpackungsmesse Organisation 9, 20, 51

Verpackungsverbände, Verpackungsinstitutionen 20, 326

Werbepsychologische Verpackungsprüfung 64, 271, 287

Verwertung von Verpackungen

Aktenverwertung 14, 84, 186, 310

Altglasverwertung 84, 186, 324

Entsorgung von Verpackungen 20, 157, 164, 186, 211, 216, 248, 260, 324

Kartonverwertung 12, 14, 20, 84, 164, 186, 208, 216, 248, 260

Kunststoffverwertung 32, 35, 84, 98, 164, 186, 211, 280, 310, 323

Recyclingkonzepte 12, 14, 20, 29, 32, 35, 84, 98, 135, 157, 164, 186, 208, 211, 263, 280, 298, 304, 323, 333, 334

Verpackungsrecycling 3, 20, 30, 35, 84, 164, 186, 211, 216, 260, 323, 324, 333, 334

Weissblechverwertung 84, 186

	☎	Fax	Anzeigenseite ▼
1 Aeberhard AG, Langenhag 34, 9424 Rheineck	071 888 14 20		16, 62
2 BA-Coding, Wynentalstr. 1, 5723 Teufenthal	062 768 70 70	062 768 70 71	79
3 Betschart Kartonagen AG, Bremgarterstr. 97, 5610 Wohlen	056 622 12 32	056 622 58 32	56
4 Biplast AG, Langäckerstr. 13, 8589 Sitterdorf	071 424 22 80	071 424 22 88	43
5 Bourquin SA, Nordringstr. 23, 4702 Oensingen	062 388 01 23		30, 55
6 Bruhin A. AG, Brügglstr. 2, 8852 Altendorf	055 451 12 20	055 451 12 29	81, 94
7 BVS Verpackungs-Systeme AG, In der Luberzen 3, 8902 Urdorf	044 755 50 00		53
8 Corpac AG, Fabrikstr. 26, 9220 Bischofszell	071 420 02 02		59
9 Easyfairs Switzerland GmbH, Kägenstr. 17, 4153 Reinach	061 228 10 00		23

10 Exextra Pack GmbH, Brunastr. 185, 8951 Fahrweid	044 747 55 55		78, 125
11 Fankhauser Verpackungs-Service AG, Schürmattstr. 2, 5643 Sins	041 781 10 80		19
12 FRIMA-PAC AG, Buchmattstr. 19, 3400 Burgdorf	034 408 11 11		79
13 Heizmann Kunststoffe AG, Weidstr. 6, 9545 Wängi	052 378 20 13	052 378 20 08	91
14 Hunkeler Systeme AG, Industriestr. 2, 4806 Wikon	062 745 77 77		107, 133
15 KAPAG Karton + Papier AG, Fabrikstr. 2, 5037 Muhen	062 737 17 47	062 737 17 48	82, 93
16 KIFA AG, Sägestr. 2, 8355 Aadorf	052 368 41 21		27/28
17 Logo-Plastic AG, Salinenstr. 63, 4133 Pratteln	061 337 90 90	061 337 90 95	53, 79
18 MBZ Converting AG, Fabrikstr. 7, 5037 Muhen	062 737 02 02	062 723 32 00	29
19 MCO Service (Meuwly & Co.), Sagi 4, 3324 Hindelbank	034 411 26 51	034 411 26 88	15

20 Model AG, Industriestr. 30, 8570 Weinfelden	071 626 71 11		51, 62
21 MULTIVAC Export AG, Bösch 65, 6331 Hünenberg	041 785 65 65		103, 133
22 Package Line GmbH, Looäcker 4, 9247 Henau	071 955 66 66	071 955 66 60	39, 3. Umschlag
23 Packpool swiss GmbH, Nauenstr. 41, 4052 Basel	061 201 10 20	061 201 10 21	21
24 PRIM PAC AG, Steinhaldenring 7, 8954 Geroldswil	044 749 33 00		41, 63
25 Primcut AG, Toggenburgerstr. 42, 9652 Neu St. Johann	071 995 50 00		95
26 PRODINGER Verpackung AG, Hohenrainstr. 24, 4133 Pratteln	061 335 90 00		49, 4. Umschlag
27 Qualiroll GmbH, Grossäckerstr. 6, 5644 Auw	056 675 30 30	056 675 30 31	80, 135
28 Schubert Gerhard GmbH, Hofäckerstr. 7, D-74564 Crailsheim	+49 7951 400-0	+49 7951 8588	64, 111
29 Schütz GmbH & Co. KGaA, Schützstr. 12, D-56242 Selters, Westerwald	+49 2626 77 0		60

30 Sealpac Schweiz GmbH, Hilagstr. 24, 8360 Eschlikon	071 973 96 60		114
31 Storit-Werke AG Schaumstoff-Technik, Fabrikstr. 50, 9478 Azmoos	081 750 25 50	081 750 25 51	53
32 Storopack Schweiz AG, Industriestr. 1, 5242 Birr	056 677 87 00	056 677 87 01	89
33 SWISS PAC AG, Joweid Zentrum 1, 8630 Rütli	044 905 28 60	044 905 28 61	61
34 VC999 Verpackungssysteme AG, Melonenstr. 2, 9100 Herisau	071 353 59 00	071 353 59 01	52, 105
35 Verpa Folie St. Gallen AG, Hofenstr. 18, 9300 Wittenbach	071 292 34 40		73
36 Vibraplast AG, Wittenwilerstr. 25, 8355 Aadorf	052 368 00 50	052 368 00 51	6, 71
37 Vogel Kunststoffe AG, Hauptstr. 77, 4243 Dittingen	061 761 40 80	061 761 42 30	4, 57
38 Wegmüller AG, Bahnstr. 14, 8544 Attikon	052 320 99 11		17
39 Zaugg Schlieren AG, Ballonstr. 16, 8952 Schlieren	044 732 36 36	044 732 36 00	25

40 Zellwegger Kartonagen, Windeggstr. 16, 9113 Degersheim	071 371 12 33	071 371 33 12	46
--	---------------	---------------	-----------

Spät dran?

Kundengeschenke und
Versand-Service

Keine Panik!

Wir behalten einen kühlen Kopf,
auch wenn's brennt.

5 Kreative Ideen...

...und du musst dir nicht mehr den Kopf zerbrechen
Von der Karte bis zum liebevoll verpackten Präsent.
Entdecke 5 Ideen die Freude bereiten.

3 Gezielte Fragen...

...die dir Geld, Zeit und Nerven sparen
Wir kümmern uns vom Druck über die Verpackung
bis zum Versand. Zuverlässig, schön und pünktlich.



Mehr Infos

Papier

Karton

Druck

Versand

Logistik

Deine persönlichen Experten für alle Dienstleistungen rund um Papier, Karton, Druck und Versand.



MCO SERVICE

Brauchst du einen kompetenten Ansprechpartner?
Wir freuen uns auf deine Kontaktaufnahme!

MCO Service (Meuwly & Co.) | Sagi 4 | 3324 Hindelbank | mco-service.ch | T 034 411 26 51

- 50** 3D AG Holographic Solutions, Lättichstr. 4a, 6342 Baar, 041 768 25 25, Fax 041 768 25 55
- 51 abc verpackungen ag, Kesselbachstr. 34, 9450 Altstätten, 071 755 55 22
- 52 abDruck AG, Suhrenmattstr. 34, 5035 Unterentfelden, 062 724 05 60, Fax 062 724 05 64
- 53 Abena Schaumstoff AG, Meierhofweg 5, 6032 Emmen, 041 269 88 99, Fax 041 269 88 90
- 54 ADES AG, Ruchstückstr. 19, 8306 Brüttsellen, 044 835 20 60
- 55 Adtec GmbH, Ahornstr. 3A, 9323 Steinach, 071 841 44 55, Fax 071 841 44 05
- 56 advast suisse AG, Bösch 69, 6331 Hünenberg, 043 377 82 82
- 57 Aebi Industrievertretungen GmbH, Ipsachstr. 10, 2560 Nidau, 032 333 30 60, Fax 032 333 30 61
- 58 Aisapack SA, Avenue de la Praise 31, 1896 Vouyry, 024 482 06 00, Fax 024 482 06 01
- 59 All4Labels Schweiz AG, Martinsbruggstr. 85, 9016 St. Gallen, 071 228 43 83

- 60** Allpack Group AG, Pfeffingerstr. 45, 4153 Reinach, 061 716 65 65, Fax 061 716 65 75
- 61 Amasyt AG, Herbergstr. 11, 9524 Zuzwil, 071 534 73 57
- 62 Amcor Flexibles Burgdorf GmbH, Kirchbergstr. 168, 3400 Burgdorf, 034 421 51 11, Fax 034 421 53 83
- 63 Antalis AG, Industriestr. 20, 5242 Lupfig, 056 464 51 11
- 64 AR Packaging, Kellerhausstr. 28, D-52078 Aachen, +49 241 92 84 40
- 65 ASM Aerosol-Service AG, Industriestr. 11, 4313 Möhlin, 061 855 67 67, Fax 061 855 67 00
- 66 ASTORtec Dichten AG, Zürichstr. 59, 8840 Einsiedeln, 055 418 37 37, Fax 055 418 37 38
- 67 BACHMANN DISPLAY AG, An der Ron 5, 6280 Hochdorf, 041 914 73 00
- 68 BACHMANN FORMING AG, An der Ron 4, 6280 Hochdorf, 041 914 72 00
- 69 BakerHicks AG, Badenstr. 3, 4057 Basel, 061 335 30 30, Fax 061 335 30 50
- 70** Balcart AG, Erlenstr. 29, 4106 Therwil, 061 723 05 00, Fax 061 723 05 05
- 71 Baumann AG, Auerstr. 41, 9442 Berneck, 071 737 96 00, Fax 071 737 96 01
- 72 BBC CELLPACK Packaging Illfurth SAS, 20 Rue Bumkirch, F-68720 Illfurth, +33 38925 5100
- 73 Beck Packautomaten GmbH & Co. KG, Steinbeisstr. 9, D-72636 Frickenhausen, +49 7022 4009-0, Fax +49 7022 49315
- 74 Berlin Packaging Switzerland AG, Bahnhofstr. 2, 8852 Altendorf, 071 577 51 20, Fax 071 577 51 29
- 75 Biennaplast SA, Eckweg 10, 2504 Biel, 032 342 13 13, Fax 032 342 15 15
- 76 Bijewa, Stampfstr. 70, 8645 Jona, 055 225 40 80, Fax 055 225 40 88
- 77 Birkhäuser + GBC AG, Römerstr. 54, 4153 Reinach, 058 360 48 00, Fax 058 360 45 00
- 78 Blidor AG, Blegistr. 23, 6340 Baar, 044 714 72 72, Fax 044 713 32 69
- 79 Blipack AG, Industriestr. 10, 9300 Wittenbach, 071 298 55 22

- 80** Bluhm Systeme GmbH, Industriestr. 24, 4658 Däniken, 062 788 70 90, Fax 062 788 70 99
- 81 Blumer Maschinenbau AG, Im Brühl 11, 8526 Oberneunforn, 044 847 65 65, Fax 044 847 65 66
- 82 Bodmer AG, Schachenstr. 9, 5013 Niedergösgen, 062 849 11 22, Fax 062 849 34 52
- 83 Bodo Möller Chemie Schweiz AG, Commercialstr. 36, 7000 Chur, 052 203 19 30
- 84 Borema Umwelttechnik AG, Poststr. 7, 9536 Schwarzenbach, 071 929 57 77, Fax 071 929 57 78
- 85 Boss Chemie AG, Industriestr. 28, 9300 Wittenbach, 071 298 17 77, Fax 071 298 17 78
- 86 Brac-Werke AG, Passwangstr. 35, 4226 Breitenbach, 061 785 30 00, Fax 061 785 30 30
- 87 Brieger Verpackungen, Nordringstr. 23, 4702 Oensingen, 044 497 32 32, Fax 044 497 32 22
- 88 Bühler Emil GmbH & Co. KG, Allmendstr. 20, D-77971 Kippenheim, +49 7825 8443 0, Fax +49 7825 8443 50
- 89 Cafag by Walke, Rue Jacques-Gachoud 3, 1700 Fribourg, 026 426 21 11

- 90** CAG Cartonnagen AG, Stansstaderstr. 104, 6370 Stans, 041 619 21 21, Fax 041 619 21 00
- 91 CARBAGAS AG, Hofgut, 3073 Gümliigen, 031 950 50 50, Fax 031 950 50 51
- 92 cargopack group ag, Schiffmühlestr. 8, 5417 Untersiggenthal, 056 298 55 00, Fax 056 298 55 10
- 93 CARINI GmbH, Bildgasse 42, A-6890 Lustenau, +43 5577 86969-0
- 94 Cartonal AG, Ruggühli 2, 5453 Remetschwil, 056 485 60 60
- 95 Cartonnages Delavry SA, Zone Industrielle C 62, 1844 Villeneuve, 021 966 40 50, Fax 021 968 19 78
- 96 CCL Label GmbH, Dr. Walter-Zumtobel-Str. 10, A-6850 Dornbirn, +43 5572 949646100
- 97 Cellocclair AG, Oristalstr. 96, 4410 Liestal, 061 927 84 44
- 98 Cellwar GmbH, Im Schoren 28, 3645 Gwatt, 033 334 90 00
- 99 Cenovis AG, Berstelstr. 16, 4422 Arisdorf, 061 831 57 00, Fax 061 831 33 11

VERPACKUNGEN

Aus Karton und Wellpappe.
Anfertigungen nach Mass.
Montiert oder flach.
Preisgünstig auch in kleinen
und mittleren Auflagen.

AUSRÜSTEN

Stanzen
bis Format 95x140 cm.
Kaschieren
von Rotairs / Steller.
Heissfolienprägen.



Aeberhard AG

Kartonagenfabrik
9424 Rheineck
Tel. 071 886 40 00
Tel. 071 888 14 20

Sparen beim Versandprozess

In der aktuellen Situation müssen exportierende Firmen ihre Kosten extrem drücken. Jedoch sind die Preise für Verpackungen und die Versandkosten oft bereits ausgereizt. Und besonders beim Versand von Investitionsgütern nach Übersee kann eine zu billige Verpackung Schäden in schmerzhafter Höhe verursachen. Gerade deshalb ist es sinnvoll, den gesamten Prozess von Profis unter die Lupe nehmen zu lassen: Vom Produktdesign über den Verpackungsvorgang bis zur Ankunft beim Endkunden. Es ist möglich, Kosten und gleichzeitig auch Risiken beträchtlich zu senken.

Schweizer Exportfirmen haben oft eines gemeinsam: Sie bauen einzigartige, qualitativ hochwertige Investitionsgüter. Viele sind in ihrem Marktgebiet sogar Weltmarktführer und verkaufen ihre Produkte in der ganzen Welt. Vom Herstellungsort bis zum Einsatzort müssen die Maschinen, Apparate und Anlagen vermehrt ganze Ozeane überqueren. Damit sie beim Endkunden heil ankommen und auf der langen Reise nicht an Wert verlieren, müssen sie vor mechanischen und klimatischen Belastungen geschützt werden.



Kompetenzen im eigenen Haus?

Das übergeordnete Ziel, dass die weltweit versendeten Güter schadenfrei ankommen und beim Endkunden nach wie vor den erwarteten «Swiss Made» Eindruck hinterlassen, sollte man nicht aus den Augen verlieren. Stellen Sie dem Verpackungsprofi deshalb so viele Angaben wie möglich zur Verfügung, damit er die optimale Verpackung entwerfen kann. Je nach Abmessungen, Gewicht, verfügbarer Zeit und Zielregionen fallen Verpackung und Versand unterschiedlich komplex aus. Da die Kernkompetenz bei den Herstellern sinnvollerweise bei der Herstellung und nicht beim Versand

liegt, fällt dem Versandprozess vielfach zu wenig Aufmerksamkeit zu. Entsprechend schwierig – sprich kostenintensiv – fällt manchmal der Versandprozess aus. Es lohnt sich, früh hinzuschauen und sich die Frage nach dem geeigneten Versand und der geeigneten Verpackung zu stellen.



Fragen Sie den Profi

Sprechen Sie schon bei der Planung oder beim Entwickeln des Produktes mit Profis, die mit den Themen Verpackung und Versand täglich arbeiten. Oft spart zum Beispiel ein Flansch, der angeschraubt statt angeschweisst wird, tausende von Franken beim Transport; weil er sich abmontieren lässt und somit die ganze Anlage in einen Standardcontainer statt in eine teure massgefertigte Verpackung passt. Fragen Sie Ihren Verpackungspartner auch, wie man Güter mit minimalem Personaleinsatz einpackt. Es gibt viele schlaue Hilfsmittel, die für den Profi selbstverständlich sind.



Lager minimieren, schneller einpacken

Weitere Einsparmöglichkeiten gibt es zum Beispiel bei der Anlieferung. Just-in-Time-Anlieferungen sparen Platz und befreien Kapital. Es gibt interessante Lösungen, mit denen Verpackungen, Verschlusstechniken und Hilfseinrichtungen besser aufeinander abgestimmt werden können. Das minimiert kostenintensive Arbeitsstunden. Und eine Verpackung, die auf die vorgesehene Transportart optimiert ist, senkt die Transportkosten.

Prozesse auslagern und professionalisieren

Sparpotential birgt auch die Auslagerung von einzelnen Verpackungs- und Versandschritten. Beauftragen Sie Ihren Verpacker, Güter bei Ihnen abzuholen und bei ihm in der Verpackungshalle zu verpacken. So gewinnen Sie Platz und sparen Kosten, weil der Packer bei sich im Werk effizienter arbeiten kann. Gerade für kleinere bis mittlere Betriebe kann es sich lohnen, den gesamten Verpackungsprozess auszulagern. Der vollumfängliche Versand-

service minimiert administrative Arbeiten und Risiken im gesamten Versandprozess: Der Kunde baut die Maschine, Verpackungs- und Versandprofis übernehmen vom Abtransport über die Verpackung bis zum weltweiten Transport sämtliche Leistungen. Auf Wunsch mit elektronischer Transportüberwachung. So wickeln Sie den gesamten Versand mit einem einzigen Ansprechpartner ab. Eine eigene Export- oder Versandabteilung brauchen Sie dafür nicht.



Kosten und Risiken minimieren: Finden Sie mit Ihrem Verpackungs- und Versandpartner Einsparmöglichkeiten im Verpackungs- und Versandprozess.

Wegmüller AG
Bahnstrasse 14
8544 Attikon
Telefon 052 320 99 11

info@wegmueller-attikon.ch
www.wegmueller-attikon.ch



EXPORTVERPACKUNGEN

SICHER UND SCHNELL

Für Ihre Güter produzieren wir die optimale Verpackungslösung. Die kommt gut an und begeistert Ihre Kund*innen weltweit.



WEITERE INFOS



SICHER RICHTIG VERPACKT.

- 100** colordruck Biersbronn W. Mack GmbH & Co. KG, Saarstr. 2-10, D-72270 Biersbronn, +49 7442 830 0, Fax +49 7442 830 300
- 101 Comro Rohner AG, Sonnatthof 9, 6023 Rothenburg, 041 349 50 70, Fax 041 349 50 71
- 102 Crosspack AG, Prattelerstr. 27, 4052 Basel, 061 821 12 41, Fax 061 821 12 47
- 103 Digipack AG, Binzackerstr. 37, 8620 Wetzikon, 044 931 30 30, Fax 044 931 30 40
- 104 dilco packaging consulting ag, Route de Planafin 42, 1723 Marly, 032 392 66 55, Fax 032 392 66 77
- 105 Dima Service AG, Hagenthalerstr. 150, 4124 Schönenbuch, 061 485 75 75
- 106 Dimer W. GmbH, Luttingerstr. 68, D-79725 Laufenburg, +49 7763 8020 0, Fax +49 7763 8020 20
- 107 Dinkhauser Kartonagen Swiss AG, Bösch 25, 6331 Hünenberg, 041 780 67 12, Fax 041 780 67 14
- 108 Drisag Polytechnik AG, Unterdorfstr. 21, 9413 Oberegg, 071 898 33 11, Fax 071 891 33 06
- 109 DS Smith Packaging Switzerland AG, Industriestrasse, 4665 Oltringen, 062 788 23 23
- 110** Ebner AG, Bürerfeld 16a, 9245 Oberbüren, 071 912 27 27, Fax 071 912 27 29
- 111 Econopac AG, Rishaldenweg 31, 4852 Rothrist, 076 230 95 90
- 112 Egli Plastic AG, Industriest. 2, 8108 Dällikon, 044 291 29 11
- 113 Egolf Verpackungs AG, Vulkanstr. 122, 8048 Zürich, 044 437 90 90, Fax 044 437 90 95
- 114 EJS Verpackungen AG, Lysstr. 37, 3054 Schüpfen, 031 879 09 02
- 115 ELITEC AG, Gewerbeweg 1, FL-9486 Schaanwald, +423 375 18 18, Fax +423 375 18 19
- 116 Envasas Aesch AG, Industriest. 37, 4147 Aesch, 061 756 13 13
- 117 Equisa AG, Gewerbeweg 11, 9486 Schaanwald, +423 375 88 77
- 118 Erbo Spraytec AG, Industriest. 17, 4922 Bützberg, 062 958 88 88, Fax 062 958 88 84
- 119 ERME AG Swiss Vacuum Solutions, Grossmattstr. 25, 8964 Rudolfstetten, 056 633 74 18, Fax 056 633 75 18
- 120** Esko Graphics GmbH, Wankelstr. 14, D-70563 Stuttgart, +49 79 4579466
- 121 Etica Druck AG, Meienfeldweg 10, 3052 Zollikofen, 031 741 95 04
- 122 ETIDRUCK AG, Weisbrod-Areal 4, 8915 Hausen am Albis, 044 496 10 00, Fax 044 496 10 09
- 123 etifix GmbH, Riedercherstr. 68, D-72661 Grafenberg, +49 7123 382 0, Fax +49 7123 382 101
- 124 etiketten-online.ch, Grubenstr. 4, 8902 Urdorf, 043 455 60 30, Fax 043 455 60 33
- 125 Etimark AG, Werdenstr. 90, 9472 Grabs, 081 750 34 34, Fax 081 750 34 35
- 126 Etitex AG, Meienfeldweg 10, 3052 Zollikofen, 031 919 45 45, Fax 031 919 45 69
- 127 Eurebis AG, Eichtalstr. 55, 8634 Hombrechtikon, 044 928 30 00, Fax 044 928 30 01
- 128 EUROPAC AG, Herdem 17, 6373 Ennetbürgen, 041 612 22 88, Fax 041 612 22 89
- 129 European Brand & Packaging Design Association, Rue du Simplon 40, 1800 Vevey, +49 2102 1029940, Fax +49 2102 1029941
- 130** Fischer Papier AG Fulenbach, Industrie Allmend 36, 4629 Fulenbach, 062 387 74 31
- 131 Flaigo AG Verpackungstechnik, Pfeffingerring 201, 4147 Aesch, 061 756 99 77, Fax 061 756 99 79
- 132 Flatz Verpackungen Styropor GmbH, Funkenstr. 6, A-6923 Lauterach, +43 5574 83290, Fax +43 5574 83290-305
- 133 Flex Precision Plastics Solutions (Switzerland) AG, Sonnhalde, 5607 Hägglingen, 056 616 93 93, Fax 056 616 93 30
- 134 flex-pac AG, Kirchbannstr. 8, 4703 Kestenholz, 062 393 25 70, Fax 062 393 19 45
- 135 Flyerline Schweiz AG, Landstr. 30, 8595 Altnau, 071 686 84 70
- 136 FoamPartner Büttikofer AG, Zetzliwilerstr. 763, 5728 Gontenschwil, 062 767 00 00, Fax 062 767 00 01
- 137 Fondation POLYVAL, Rte des Dragons 9 - CP 191, 1033 Cheseaux-sur-Lausanne, 021 642 70 70, Fax 021 642 70 77
- 138 Fratelli Roda SA, Zona Industriale 2, 6807 Taverne Lugano, 091 935 75 75, Fax 091 935 75 76
- 139 FRIPPO Produkte AG, Hüferen 8, 8627 Grüningen, 044 936 78 28, Fax 044 935 21 89
- 140** Früh Verpackungstechnik AG, Allmendstr. 47, 8320 Fehraltorf, 058 258 22 11, Fax 058 258 22 00
- 141 Furrer GmbH Kartonagen, Mühlaustr. 1, 9602 Bazenheid, 071 931 10 46, Fax 071 931 48 49
- 142 Gantenbein AG, Talstr. 40, 4144 Arlesheim, 061 319 97 97, Fax 061 319 97 98
- 143 Geissmann Papier AG, Güterstr. 5, 5605 Dottikon, 056 616 77 77, Fax 056 616 77 78
- 144 Glanzmann Veredelungen AG, Hubelweg 5, 2556 Scheuren, 032 356 03 60, Fax 032 356 03 61
- 145 Glanzmann Verpackungen AG, Hubelweg 5, 2556 Scheuren, 032 356 03 03, Fax 032 356 03 00
- 146 GPI Swiss AG, Schuppisstr. 8, 9016 St. Gallen, 071 282 87 87
- 147 GPS Reisacher GmbH & Co. KG, Hinter den Gärten 8, D-87730 Bad Grönenbach, Allgäu, +49 8334 989 10 0, Fax +49 8334 989 10 99
- 148 Grütter Kunststoff + Formen AG, Grossacherstr. 45, 8634 Hombrechtikon, 055 254 10 40, Fax 055 254 10 41
- 149 Haass AG, Hardstr. 47, 4132 Muttenz, 061 467 95 00

Mit Robotertechnik Verpackungen fertigen

KIFA AG investiert in den Verpackungsbereich. «Mit der Installation und Inbetriebnahme der hochmodernen Kistenfabrikationsstrasse treten wir in eine neue Ära ein. Wir können noch schneller und kostenoptimierter für unsere Kunden arbeiten», so Ruedi Heim, Unternehmensleiter der KIFA AG.



Der Roboterarm stellt die Bestandteile der Holzverpackungen in Windeseile her.

Technikinnovation für Kistenherstellung

Traditionell ist die KIFA AG seit beinahe 100 Jahren bei der professionellen Herstellung von Holzverpackungen und -kisten Marktleader in der Schweiz. Diese Stellung wird mit der Investition in die moderne Kistenfabrikationsanlage nicht nur unterstrichen, sondern weiter ausgebaut.



Die Anlage mit ihrer hohen Kapazität macht Vieles möglich – auch in Sachen Termine.

Die Digitalisierung hat auch bei den Handwerksberufen Einzug gehalten. So werden heute Holzverpackungen – egal, ob Serien- oder Einzelanfertigung – am Computer geplant, gezeichnet und dann direkt auf die moderne Produktionsanlage geschickt. Dort werden in Windeseile und durch ausgeklügelte Roboter- und Fertigungstechnik Kisten oder Bestandteile von Kisten hergestellt – und das alles mit Qualitätsholz aus der Region. Es ist imposant, wenn man vor dieser modernen Anlage steht. Nicht alleine die Dimension ist beeindruckend. Es ist vor allem auch die Geschwindigkeit in Kombination mit der höchstmöglichen Präzision, die restlos überzeugt. «Wir werden noch effizienter und schneller sein. Ein Vorteil, der sich für unsere Kunden in der Flexibilität, den Lieferzeiten und schlussendlich auch in attraktiven Preisen niederschlägt», erklärt Claus Bauer, Betriebsleiter, die Investition in den Verpackungsbereich.

1 oder 100 Stück

«Es spielt für uns heute keine Rolle mehr, ob wir für unsere Kunden 1 oder 100 Stück produzieren», beschreibt Jörg Schenk, Projektleiter Verpackungen, die Vorteile der neuen Anlage. Die Grundlagen für eine Verpackung, ob komplex oder einfach, werden im Computer gelegt. Die Erfassung der Daten ist dabei elementar. Denn ab diesem Zeitpunkt wird alles nur noch über digitale Datenwege ausgetauscht. Und das bis zum Schluss, damit dort Verpackungen in höchster Qualität erstellt werden können. «Dieser Schritt ist für unsere Verpackungsabteilung sehr wichtig. Es lohnt sich sicherlich, bei uns ein Angebot einzuholen, ob für eine Einzelverpackung oder für Verpackungsserien», so Jörg Schenk.

KIFA AG
Schützenstrasse 25
8355 Aadorf
Telefon 052 368 41 21
Fax 052 368 41 41

info@kifa.ch
www.kifa.ch

Fahren und Wägen... ...in einem Arbeitsgang!

- **NEU: geeicht lieferbar!**
- Extrem grosses Display
- Überlastschutz, robust
- Wägen und Tarieren
- Tara-Eingabe (Pre-Tara)
- Wägebereich 2000 kg
- Teilung 0,5 kg
- Autonomie über 60 Stunden

Viele weitere Waagen
auf Anfrage!



Swiss Waagen

info@swisswaagen.ch
www.swisswaagen.ch

Swiss Waagen DC GmbH
Usterstrasse 31, 8614 Bertschikon
Telefon +41 (0)43 843 95 90
Fax +41 (0)43 843 95 92

Alles unter einem Dach

Seit über 25 Jahren sind wir Ihr kompetenter Partner im Bereich Brief- und Paketversand sowie Logistik. Profitieren Sie von unserer langjährigen Erfahrung. Qualität, Flexibilität, Schnelligkeit sind bei uns nicht nur Schlagwörter, sondern gelebte Unternehmensphilosophie.

Unser Lettershop

Für den personalisierten Feinschliff Ihrer Werbung verfügen wir über die idealen Ressourcen. Ob Ink-Jet Adressierungen, Laserpersonalisieren, maschinelles Kuvertieren, Punktverschliessen, Schrumpfen, Falzen etc. – wir sorgen für einen reibungslosen Ablauf Ihres Auftrages von der Datenaufbereitung bis zur Postaufgabe.

Im Bereich der manuellen Dienstleistungen können Sie von unserem eingespielten Team profitieren. Sei es im Falzen von komplexen Dokumentenmappen, Einkleben von Mustern in Broschüren oder Zusammenstellen von Sets oder Ordnern. Wir verarbeiten Ihren Auftrag in kürzester Zeit.



Unser Versandzentrum

Betreiben Sie einen Webshop? Hat Ihr Produkt eine Preisänderung oder ein neues Outfit erhalten? Müssen Ihre Produkte weltweit versandt werden?

Für all diese Fragen haben wir die Antworten. Wir lagern, konfektionieren, verpacken und versenden Ihre Produkte. Verarbeiten Bestellungen und erledigen die Retouren. Sie können Ihre Produkte bei uns outsourcen und müssen sich um nichts mehr kümmern.

Wir verfügen über eine grosse Lagerfläche von über 4000 m². Gerne übernehmen wir für Sie das Ein- und Auslagern sowie die gesamte Lagerverwaltung.

Fankhauser Verpackungs-Service AG
Schürmattstrasse 2
5643 Sins
Telefon 041 781 10 80

info@fankhauser-ag.ch
www.fankhauser-ag.ch



*Alles für Ihre Mailings
und Paketversände*

fankhauser

Fankhauser Verpackungs-Service AG
Schürmattstrasse 2
5643 Sins

Telefon 041 781 10 80
www.fankhauser-ag.ch

- 150** HABAPACK Verpackungstechnik, Generationenweg 5, 5707 Seengen, 081 771 70 00
- 151 Haehnle Urs W. Ing. HTL, Chemin des Ages 8, 2533 Evillard, 032 322 29 14, Fax 032 322 45 43
- 152 Harro Höfliger (Schweiz) AG, Pfiffingerstr. 19, 4153 Reinach, 061 716 30 00
- 153 HedingerHolz AG Sägen - Handeln - Verpacken, Sägereistr. 8, 8217 Wichingen, 052 687 05 50
- 154 Heer Verpackungen, Piccardstr. 19, 9015 St. Gallen, 071 313 94 94, Fax 071 313 94 95
- 155 HEIG-VO Packaging Laboratory, Route de Cheseaux 1, 1401 Yverdon, 024 557 62 76, Fax 024 557 64 98
- 156 Helvetikett AG, Werdenstr. 85, 9472 Grabs, 081 552 20 20
- 157 Herba-Plastic AG, Grellingerstr. 41, 4208 Nunningen, 061 795 95 95, Fax 061 795 95 96
- 158 Herrmann AG, Nord 27, 9428 Wälzenhausen, 071 886 47 00, Fax 071 886 47 09
- 159 Herrmann Ultraschalltechnik GmbH & Co. KG, Descostr. 3-9, D-76307 Karlsbad, +49 7248 790, Fax +49 7248 7911
- 160** Hinnen Kartonagen AG, Rütisbergstr. 12, 8156 Oberhasli, 044 851 02 42, Fax 044 851 03 79
- 161 HK Cosmetic Packaging GmbH, Fabrikweg 3, D-96450 Coburg, +49 9561 240 0, Fax +49 9561 240 5000
- 162 Homag (Schweiz) AG, Haldenstr. 5, 8181 Höri, 044 872 51 51, Fax 044 872 51 52
- 163 Howigra AG, Rutenstr. 24a, 9413 Oberegg, 071 891 91 88
- 164 HSM GmbH + Co. KG, Austr. 1-9, D-88699 Frickingen, Baden, +49 7554 2100-0, Fax +49 7554 2100-160
- 165 hvb Haist Verpackungsberatung, Grabenstr. 21, 8213 Neunkirch, 052 681 39 11, Fax 052 681 30 56
- 166 HWB Kunststoffwerke AG, Alpenblickstr. 7, 8853 Lachen, 071 898 37 00
- 167 HwR AG, Moos 1, 3772 St. Stephan, 033 729 16 20
- 168 Identico & Partner AG, Glatttalstr. 63, 8052 Zürich, 044 315 65 75, Fax 044 315 65 77
- 169 ID-Systems AG, Grenzstr. 20A, 3250 Lyss, 032 374 71 11
- 170** Ilapak International SA, Via al Molino 49, 6916 Grancia, 091 960 59 00, Fax 091 960 59 00
- 171 Inlopac AG, Güterstr. 8, 4402 Frenkendorf, 061 901 31 41, Fax 061 901 75 55
- 172 Innique AG, Hüferen 6, 8627 Grüningen, 043 833 77 33, Fax 043 833 77 34
- 173 Inno-Pack GmbH, Allmendstr. 4, 5612 Villmergen, 056 619 50 70, Fax 056 619 50 77
- 174 Interprint AG, Feldwiesstr. 26, 9450 Altstätten, 071 755 75 75, Fax 071 755 75 92
- 175 InTralog Hermes AG, Dürrenhübelstr. 7, 4133 Pratteln, 061 467 15 03
- 176 ITECH AG, Riedstr. 1, 6343 Rotkreuz, 041 790 74 47, Fax 041 790 74 49
- 177 Ivers-Lee AG, Kirchbergstr. 160, 3400 Burgdorf, 034 421 81 21, Fax 034 421 83 38
- 178 Ivers-Lee MedTec AG, Kirchbergstr. 160, 3400 Burgdorf, 034 421 81 11
- 179 JOGA Med AG, Seezelgstr. 6, 8595 Altnau, 071 694 10 20
- 180** Jokey-Plastik Gummersbach GmbH, Gutenbergstr. 9, D-51645 Gummersbach, +49 2261 544 1348, Fax +49 2261 544 191348
- 181 Kander-Paletten und Holzwerk AG, Chalberweg 2, 3713 Reichenbach, 033 676 14 44, Fax 033 676 14 05
- 182 Kappeler Verpackungs-Systeme AG, Grubenstr. 11, 3322 Schönbühl-Urtenen, 032 387 07 97
- 183 Kern AG, Freimettigenstr. 3, 3510 Konolfingen, 031 790 35 35
- 184 Kern-Etiketten AG, Grubenstr. 4, 8902 Urdorf, 043 455 60 30
- 185 KHS GmbH, Juchostr. 20, D-44143 Dortmund, +49 231 10916
- 186 KIBAG Entsorgungstechnik AG, Winterthurerstr. 34, 8303 Bassersdorf, 058 387 18 18, Fax 058 387 18 19
- 187 Kistag Dekopack AG, Industriestr. 10, 6170 Schüpfheim, 041 485 70 00, Fax 041 485 70 01
- 188 KK Werk GmbH, Hinterofenstr. 23, 5322 Koblenz, 056 267 40 70, Fax 056 246 10 63
- 189 Kleiner O. AG Flexible Packaging, Schützenmattweg 26, 5610 Wohlen, 056 618 47 00, Fax 056 618 47 01
- 190** Koch AG Etiketten und Veredelungen, Flurhofstr. 154, 9006 St. Gallen, 071 282 21 21, Fax 071 282 21 22
- 191 KOCH Pac-Systeme GmbH, Dieselstr. 13, D-72285 Pfalzgrafenweiler, +49 7445 181 0, Fax +49 7445 181 50
- 192 Körper Pharma Packaging Materials AG, Gewerbestr. 11, 4123 Allschwil, 061 486 87 87, Fax 061 486 87 50
- 193 Kriemler Verpackungen AG, Lerchensangstr. 14-14a, 8552 Felben-Wellhausen, 052 765 22 32
- 194 Krones AG, Kapellenweg 5, 5632 Buttwil, 056 675 50 40
- 195 Kumagra AG, Schachenweg 24, 3250 Lyss, 031 382 44 42
- 196 Kunststoff-Packungen AG, Irseestr. 5, 8280 Kreuzlingen, 071 677 07 07, Fax 071 677 07 08
- 197 Labelcode AG, Usserdorf 1, 4624 Härkingen, 062 388 80 90, Fax 062 388 80 99
- 198 Labelpack AG, Neue Industriestr. 69, 9602 Bazenheid, 071 987 12 00, Fax 071 987 12 01
- 199 Labor Veritas AG, Engimattstr. 11, 8002 Zürich, 044 283 29 30, Fax 044 201 42 49

Verpackung im Wandel – eine Herausforderung

Bei der Gestaltung neuer Verpackungen versteht sich die Packpool swiss GmbH als Schnittstelle zwischen Auftraggebern, Kreativagenturen und Druckereien.

Das Unternehmen mit Standorten in Basel und Offenburg in Deutschland sorgt mit einem hochqualifizierten Team von 30 Mitarbeitern für einen reibungslosen Kreativ- und Abstimmungsprozess – von der ersten Verpackungsidee bis hin zur Druckvorlage. Dabei setzt Packpool auf Komplettservice, der Hilfestellungen bei der digitalen Designentwicklung ebenso umfasst wie die Erstellung des farblich verbindlichen Druckmusters oder Dummies.

Packpool steht mit einem Softwarehersteller derzeit in einer Entwicklungspartnerschaft: für den Softwarehersteller der Türöffner in einen neuen Markt, für Packpool die Chance, mit der Optimierung der Freigabeprozesse neue Dienstleistungen für Kunden und Geschäftspartner zu implementieren.



Mit kritischem Blick hält Andreas Brunner, Geschäftsführer der Packpool swiss GmbH, den Folienproof für eine neue Verpackung gegen das Licht. Stimmt der Farbverlauf im Hintergrund? Hat die Food-Abbildung den richtigen Glanz? Mit bedeutenden Markenartiklern und Brands auf der Referenzliste läuft ein Grossteil der Entwürfe neuer Verpackungen für Food und Nonfood weltweit über die Bildschirme und Schreibtische der Packpool-Spezialisten.

Je nach Auftrag setzen sie die Entwürfe in eine Formatzeichnung um, passen Texte und Elemente ein, erstellen Reinzeichnungen und übernehmen das Änderungsmanagement. Für diesmal ist der Geschäftsführer von Packpool mit dem Ergebnis zufrieden. Bald schon wird die Verpackung im neuen Outfit im Supermarkt Premiere haben.

Der erste Eindruck zählt

Verpackung – das ist heute weit mehr als eine hübsche Hülle zum Schutz des Inhalts. Im Werben um die Gunst des Verbrauchers erfüllt sie gleich mehrere wichtige Aufgaben.

Hat sich der Kunde bereits auf eine Marke festgelegt, möchte er «sein» Produkt in der bunten Vielfalt des Angebots auf Anhieb wiedererkennen. Aber auch Unentschlossene kaufen auf Sicht: Gefällt das Äussere und verspricht es zugleich, dass die Erwartungen an die Güte des Inhalts erfüllt werden, ist der erste Schritt zur Kaufentscheidung getan. Zudem muss die Verpackung heute darüber hinaus eine Fülle an Informationen bieten. Zum einen die vom Gesetzgeber geforderten oder solche, die noch mehr über das Produkt aussagen.

Das sind Herausforderungen, die noch an Bedeutung gewinnen werden – und ein Ende ist diesbezüglich noch lange nicht in Sicht. Denken wir an das neulich getroffene Handelsabkommen CETA zwischen der EU und Kanada.

Die Diversitäten und die Anzahl der Verpackungen nehmen stetig zu. Die Zeiten für die Einführung am Markt oder Änderungen verkürzen sich. Dank grosser Flexibilität innerhalb der Supply Chain wird heute schon vieles ermöglicht. Aber irgendwann kommen diese Ressourcen an ihre natürliche Grenzen. Was dann? «Die grösste Herausforderung sehe ich in der Bereitstellung von Informationen zum richtigen Zeitpunkt am richtigen Ort.

Trotz Einsatz digitaler Workflows und bester Kommunikationsmittel bin ich noch immer erstaunt, wie viele Extrarunden bei der Erstellung von Verpackungen gedreht werden. Manche sind wichtig, andere vermeidbar», sagt Andreas Brunner.

Was bedeutet das für die Hersteller: Nicht nur, dass die Verpackung Unterscheidungsmerkmal und Imageträger ist – misslingt der Auftritt, kann das ohne Weiteres das Aus für ein Produkt bedeuten. «Insbesondere in der Lebensmittelindustrie, wo viele in Qualität und Preis vergleichbare Waren auf dem Markt sind, wählen Käufer gerne nach subjektiv empfundenem Gefallen», weiss Andreas Brunner. «Die Hülle erfüllt eine funktionale Aufgabe und gewinnt als Marketinginstrument immer mehr an Bedeutung.»

Also stecken nicht nur grosse Markenartikel, sondern auch kleine und mittelständische Produzenten vergleichsweise grossen Aufwand in die Gestaltung und Herstellung ihrer Verpackungen.

Sind Markt- und Zielgruppenforschung abgeschlossen und Trends analysiert, wird sich Entwurf für Entwurf an das Ergebnis heran gearbeitet, werden Änderungen diskutiert und umgesetzt, bis schliesslich ein von den Entscheidern freigegebenes Muster in die Produktion geht.

Reibungsverluste vermeiden

Für alle am Gestaltungs- und Entwurfsprozess Beteiligten endet damit ein in der Regel intensiver Abstimmungsprozess. Keine Frage, dass es hier auf eine genaue Kommunikation ankommt und dass nur ein sorgfältiges Änderungsmanagement in der vorgegebenen Zeit zu einem gelungenen Ergebnis führt.

Denn Fehlerquellen lauern überall: Nicht selten sind mehrere Versionen des Verpackungsentwurfs im Umlauf, werden Korrekturen auf unterschiedliche Weise dokumentiert und weitergegeben, führen Änderungen an der einen Stelle zu negativen Auswirkungen an einer anderen.

Je grösser das Unternehmen, desto mehr Personen sind ausserdem an der Freigabe beteiligt. In kleinen, kundenbezogenen Teams sorgen die Packpool-Mitarbeiter für Struktur und versuchen, maximal flexibel auf allen Input einzugehen.

Den gesamten Workflow immer weiter zu optimieren, sieht man bei Packpool als wichtige Aufgabe. «Unsere Kunden haben erkannt, dass hier ein grosses Potenzial an Effizienzsteigerung liegt», sagt Brunner. «Deswegen sind wir immer auf der Suche nach der noch besseren Lösung.»

Mit der Software wird Packpool seinen Kunden zukünftig ein Tool zur Verfügung stellen, das den gesamten Kommunikationsprozess vereinfacht: Keine Doppelerfassung von Metadaten, reduzierte Darstellung via Webbrowser.

Der Zugriff auf die Daten erfolgt in Echtzeit und unabhängig vom Standort der Beteiligten. Die Software setzt auf Standards, was für Packpool ebenso ein Entscheidungskriterium ist, weil es ein hohes Mass an Sicherheit und Transparenz verspricht.

«Damit erfüllen wir genau den Handlungsbedarf, den der Kunde bei der Qualitätssicherung erkannt hat», ist sich Brunner sicher. «Änderungen werden nachvollziehbar und Fehler vermieden, was letztlich Zusatzaufwand und Kosten spart.»

Packpool swiss GmbH
Nauenstrasse 41
4052 Basel
Telefon 061 201 10 20
Fax 061 201 10 21

brunner@packpool.ch
www.packpool.ch

Wir lieben Präzision – in Form und Farbe!

PACKPOOL.
SWISS

Wenn Ihnen die Qualität Ihrer Verpackungen und Drucksachen am Herzen liegt, sprechen Sie mit uns!

Wir bieten Ihnen Lösungen in der Druckvorstufe (Lithografie, Artwork, Change Management), Fotografie, Dummy/Mock-up sowie Druckberatung und Daten-Management. Wir arbeiten nach dem Qualitätsstandard der ISO Norm 9001 und sind ein GMP auditiertes Unternehmen.

Tel. 061 201 10 20 | Email: info@packpool.ch | www.packpool.ch



- 200** Lange AG, Steinackerstr. 31, 8902 Urdorf, 044 777 00 30, Fax 044 777 00 31
 201 Läser AG, Zetzlerstr. 786, 5728 Gontenschwil, 062 767 10 10, Fax 062 767 10 24
 202 LerCHolz Sägewerk + Kistenfabrik AG, Trachselwaldstr. 4, 3452 Grünenmatt, 034 432 40 40, Fax 034 432 40 41
 203 Lerchmüller AG, Brunnengässli 1, 5107 Schinznach-Dorf, 056 463 61 11
 204 Lindner Suisse GmbH, Bleikenstr. 98, 9630 Wattwil, 071 987 61 51, Fax 071 987 61 59
 205 Lobra AG, Rüteli 1, 9425 Thal, 071 844 54 00
 206 Loomis Schweiz AG, Steinackerstr. 45, 8302 Kloten, 043 488 99 11, Fax 043 488 99 01
 207 Looser & Braun AG, Blatten 494, 9426 Lutzenberg, 071 880 00 70, Fax 071 880 00 74
 208 LxBxH Zimmermann AG, Althardstr. 246, 8105 Regensdorf, 044 743 80 70, Fax 044 743 80 79
 209 Mafix AG, Elsterweg 2, 4564 Obererlafingen, 032 675 63 16, Fax 032 675 39 50
- 210** Masterpack Packaging Solutions GmbH, Kalkofenweg 5, A-6840 Götzis, +43 5523 216 90, Fax +43 5523 216 90 88
 211 Mauser-Werke GmbH, Schildgesstr. 71-163, D-50321 Brühl, +49 2232 78-1000, Fax +49 2232 78-1208
 212 Media Mail AG, Hertiistr. 23, 8304 Wallisellen, 043 233 44 44, Fax 043 233 44 45
 213 Medipack AG, Mühlenalstr. 184-188, 8200 Schaffhausen, 052 630 36 36
 214 Meier Verpackungen GmbH, Diepoldsauer Str. 37, A-6845 Hohenems, +43 5576 7177-0, Fax +43 5576 7177-30
 215 mobit ag mobit - mobilise your IT, Fabrikweg 2, 8306 Brüttsellen, 044 800 16 30, Fax 044 800 16 36
 216 Model Emballages SA, Z.I. Le Devin, 1510 Moudon, 071 626 72 55
 217 MONOPAC AG, Thayngerstr. 27, 8207 Schaffhausen, 052 644 02 02
 218 Mopac Wasen AG, Deleweg 4, 3457 Wasen im Emmental, 034 437 77 77, Fax 034 437 77 00
 219 MP Multipack AG, Nordstr. 14, 4665 Oftringen, 062 788 20 80, Fax 062 788 20 88
- 220** Müller AG Plastics, Falkensteinerstr. 4, 4132 Muttenz, 061 467 93 93, Fax 061 467 93 99
 221 Müller Kartonagen AG, Am Linthli 6, 8752 Näfels, 055 618 40 00, Fax 055 612 43 18
 222 NEUE Etiketten AG, Willestr. 9, 8957 Spreitenbach, 056 618 35 00, Fax 056 618 35 04
 223 Neuhaus AG, Mülligerstr. 80, 5210 Windisch, 056 448 99 22, Fax 056 441 70 14
 224 Neumeyer AG, Landstr. 60, 5426 Lengnau, 056 266 50 50, Fax 056 266 50 51
 225 NNZ AG, Im Wanneboden 10, 4133 Pratteln, 061 337 89 89, Fax 061 337 89 80
 226 Nordpack GmbH, Gerberstr. 5, D-30916 Isernhagen, +49 5136 8004100
 227 Novindustria AG, Gewerbestr. 1, 4450 Sissach, 061 976 70 70, Fax 061 976 70 71
 228 Nyco Kirchberg AG, Solothurnstr. 28, 3422 Kirchberg, 034 447 00 47, Fax 034 447 02 28
 229 Oeschger Verpackungsservice AG, Schwimmbadstr. 43, 5430 Wettingen, 056 437 35 50, Fax 056 437 35 55
- 230** Oliveri Verpackungstechnik GmbH, Industriest. 9, D-79805 Eggingen, +49 7746 2081, Fax +49 7746 2121
 231 Optimo Service AG, Franz-Burckhardt-Str. 11, 8404 Winterthur, 052 262 25 25
 232 Packexport AG, Aufhafenstr. 117, 4132 Muttenz, 061 319 60 00, Fax 061 319 60 01
 233 Packmat AG, Haslistr. 41, 4601 Olten, 062 212 26 26
 234 Packservice Schweiz AG, Lohagstr. 15, 4133 Pratteln, 061 813 60 70, Fax 061 813 60 77
 235 Packstar GmbH, Ipsachstr. 10, 2560 Nidau, 032 333 30 58, Fax 032 333 30 61
 236 Pamasol Willi Mäder AG, Driesbüelstr. 2, 8908 Pfäffikon, 055 417 40 40, Fax 055 417 40 44
 237 PariGas AG, Industriepark 10, 6252 Dagmersellen, 0844 800 300, Fax 0844 800 301
 238 Papyrus Schweiz AG, Zürcherstr. 68, 8800 Thalwil, 058 580 58 00
 239 Parco-Pack AG, Kastanienweg 5, 9402 Mörschwil, 071 868 60 80, Fax 071 868 60 86
- 240** PAWI Packaging Schweiz AG, Grüzefeldstr. 63, 8404 Winterthur, 052 234 42 42, Fax 052 232 11 17
 241 PAXMATIC AG, Oldisstr. 55, 7023 Haldenstein, 081 354 10 00, Fax 081 354 10 01
 242 PEG Kartonagen AG, Birmensdorferstr. 20, 8902 Urdorf, 044 734 02 22, Fax 044 734 09 27
 243 Perlen Packaging AG, Perlen, Perlenring 3, 6035 Perlen, 041 455 88 00, Fax 041 455 88 01
 244 Permapack AG, Reitbahnstr. 51, 9401 Rorschach, 071 844 12 12
 245 Peyer Marking AG, Bahnhofstr. 134, 8957 Spreitenbach, 056 201 41 00, Fax 056 201 41 01
 246 Plastic AG, Elestastr. 6, 7310 Bad Ragaz, 081 303 57 00, Fax 081 303 57 99
 247 Plastifil SA, Piazza Roncà 2, 6850 Mendrisio, 091 640 54 24, Fax 091 640 59 29
 248 Polystanz AG, Lerchensangstr. 14a, 8552 Felben-Welhausen, 071 886 49 79
 249 Prävag AG, Sägestr. 73, 3098 Köniz-Bern, 031 972 33 88, Fax 031 972 33 89

Trends, Talks und Innovation – der Branchentreff: «EMPACK 2026»

Am 28. und 29. Januar 2026 trifft sich die Schweizer Verpackungsbranche wieder auf der Fachmesse «EMPACK» in der BERNEXPO in Bern. Parallel findet die «LOGISTICS & AUTOMATION» statt. Die Veranstalter erwarten gemeinsam über 3300 Fachleute. Für viele zahlreiche Firmen ist die Fachmesse wieder ein wichtiger Treffpunkt und Hotspot für Wissenstransfer und Networking in persönlicher Atmosphäre. Bereits 70 Ausstellerinnen und Aussteller haben sich angemeldet und die verbleibenden Standflächen sind fast vollständig vergeben. Das Rahmenprogramm wird vom Schweizerischen Verpackungsinstitut (SVI) gestaltet und sorgt wieder für spannende Inhalte und wertvolle Impulse. Als Partnerverband unterstützt zusätzlich der VLI die Messe.

Das bekannte Motto der Fachmesse lautet «The future of packaging» – und die Veranstaltung wird diesem Anspruch erneut gerecht. Führende Firmen aus der gesamten Schweizer Verpackungsbranche zeigen dort die neuesten Entwicklungen und Trends. Premiumpartner sind die Biplast AG, die peyer marking ag und Videojet Technologies Suisse GmbH. Sie stellen ihre Ideen für nachhaltige Verpackungen und modernes Design zur Kennzeichnung vor. Die Biplast AG setzt auf individuell gestaltete Kunststoffverpackungen wie PET- und PE-Flaschen, produziert mit Verfahren wie «extrusion blow moulding» und «stretch blow moulding» und veredelt über Siebdruck und Sleeve-Applikationen, wobei Nachhaltigkeitsaspekte wie Rezyklate und materialoptimierte Designs besonders im Fokus stehen. Aber auch viele andere grosse Firmennamen der Branche sind dabei: BVS Verpackungs-Systeme AG, Cargopack Group AG, Collamat AG, egolf verpackungs ag und Videojet Technologies Suisse GmbH. Letztere zeigt unter anderem ihre Kennzeichnungslösung «Videojet 1880 UHS», ideal für extrem schnelle Verpackungslinien, sowie die Thermotransferdrucker «DataFlex 6330/6530», die mit einer optimierten Technologie längere Laufzeiten und einen reduzierten Wartungsaufwand versprechen.

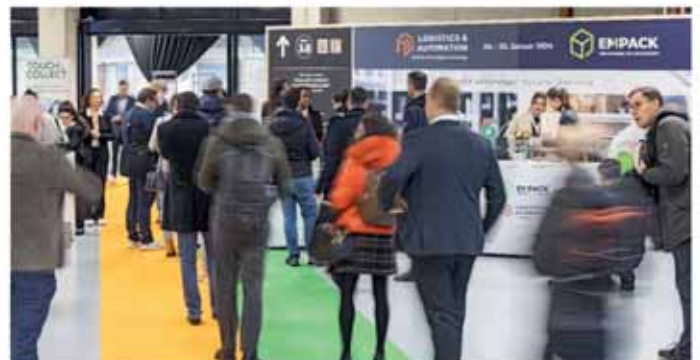

«Packaging Talks» und Gewinner des «Swiss Packaging Award» 2025

Ein Höhepunkt im zweitägigen Facheventprogramm sind wieder die «Packaging Talks», die das Schweizerische Verpackungsinstitut (SVI) veranstaltet. Am ersten Fachmessedag geht es unter anderem um das Thema «Verpackung im Wandel». Experten aus Wirtschaft und Politik sprechen über Nachhaltigkeit und neue Gesetze wie die PPWR. Am zweiten Tag lautet das Motto «Verpackung 4.0». Themen sind zum Beispiel 2D-Codes, Künstliche Intelligenz und Digitalisierung.

Besonders spannend: Die «EMPACK 2026» zeigt die Gewinnerprojekte des «Swiss Packaging Award» 2025. Diese liefern neue Ideen, Vergleichsmöglichkeiten und wertvolle Impulse für Expertinnen und Experten. Andreas Zopfi, Geschäftsführer des SVI, betont: «Die Gewinnerprojekte des «Swiss Packaging Award» stehen exemplarisch für die Innovationskraft unserer Branche. Mit der Ausstellung an der «EMPACK» erhalten sie die verdiente Sichtbarkeit und gleichzeitig schaffen wir mit den «Packaging Talks» eine Plattform,

um aktuelle Herausforderungen gemeinsam zu diskutieren und Lösungen zu entwickeln. Für uns ist die «EMPACK» ein wichtiger Treffpunkt und ein wiederkehrendes Jahreshighlight.»

Nachfolgend findet sich eine Übersicht über die diesjährigen Gewinnerkategorien und -unternehmen:

- Nachhaltigkeit: der Doppelkammerbecher der Säntis Packaging AG. Dieser Becher ist besonders leicht und wiegt nur noch 8,8 statt 12,8 Gramm. So verbindet er einen leichten Aufbau mit praktischer und nachhaltiger Nutzung.
- Marketing: die Verpackung «Daily Dose Stick Pack» von Körber Pharma Packaging Materials. Sie hat ein klares und einfaches Design. Damit dosieren Nutzer Granulat-Medikamente leicht und übersichtlich.
- Design: das Musterset «Snapfix/Edizio.liv» von Aroma AG und Optipac GmbH. Es ist eine schlichte Verpackung aus Wellpappe. Ihr minimalistisches Design verbindet die Funktion optimal mit der Marke.
- Convenience: die Sterilverpackung der Medipack AG. Sie ist nutzerfreundlich und nachhaltig. Die Verpackung mit mehreren Lagen schützt chirurgische Implantate sicher und lässt sich einfach und sicher öffnen.
- Technik und Konstruktion: die MAP-Schalen der Bachmann Group. Ein besonderer Boden nimmt Fleischsaft auf, sodass keine extra Einlagen mehr benötigt werden. Das spart bis zu 30 Prozent Kunststoff. Die Verpackung besteht nur aus einem Material und lässt sich gut recyceln.
- «EMPACK»-Publikumspreis: die Verpackung von PAWI Packaging Schweiz AG für die Pralinés Hausassortiment/Truffes von Sprüngli. Sie erhielt den «EMPACK»-Publikumspreis der Verbraucherinnen und Verbraucher.

Weitere Infos finden Sie unter svi-verpackung.ch/swiss-packaging-award-gewinner-2025/.

Sonderbereich «Science Experience Area» zur Zukunft der Verpackungsforschung

Auch 2026 dürfen sich Besucherinnen und Besucher wieder auf die «Science Experience Area» freuen. In diesem Sonderbereich präsentieren Hochschulen ihre neuesten Forschungsergebnisse und geben Einblicke in innovative, nachhaltige Materialien und Technologien für Verpackungen. Damit wird die «Science Experience Area» zu einem Schaufenster der Zukunft der Verpackungsforschung und zeigt, wie Wissenschaft und Praxis Hand in Hand arbeiten.

Nachhaltiges Networking mit digitalem Tool

«Touch & Collect»

Neben dem Erkunden und Lernen ist der intensive Austausch und Kontakt mit anderen Expertinnen und Experten wichtig. Die «EMPACK 2026» bietet für den Wirtschaftsstandort der Hauptstadt und den Einzugsbereich der Westschweiz die optimale Gelegenheit, direkt mit Fachleuten, Führungskräften und möglichen Geschäftspartnerinnen und -partnern zu sprechen und sich zu vernetzen. Besuchende können sich kostenlos vorab anmelden – der Eintritt im Wert von 30 Franken ist dann frei. Sie erhalten damit Zugang zu allen Fachmessebereichen und bekommen gratis Kaffee. Mit dem digitalen Werkzeug «Touch & Collect» sammeln Besuchende und Ausstellende einfach Kontaktdaten und Informationen von den Ausstellenden und kontaktierten Personen. Das geht schnell und ist umweltfreundlich. So bleibt man auch nach der Fachmesse leicht im Gespräch, um weitere Kooperationen oder wertvolle Geschäftsbeziehungen aufzubauen. Mehr erfahren Sie unter www.empack-schweiz.ch/de/touch-collect/.

Nachhaltigkeit spielt für den Veranstalter Easyfairs eine sehr grosse Rolle. Er achtet deshalb auf eine umweltfreundliche An-

Fortsetzung Seite 24



EMPACK
THE FUTURE OF PACKAGING

28.-29.
JANUAR 2026
BERNEXPO

27.-28.
JANUAR 2027
MESSE ZÜRICH

WWW.EMPACK-SCHWEIZ.CH

by EASYFAIRS

- 250** PrintPapier AG, Passwangstr. 20, 4226 Breitenbach, 061 766 91 00
 251 ProAmpac Flexibles AG, Industrie Neuhof 5, 3422 Kirchberg, 034 448 44 44, Fax 034 448 44 80
 252 Productus GmbH, Im Wyl 31, 8055 Zürich, 044 811 11 22
 253 Promail AG, Eschenstr. 5, 8603 Schwerzenbach, 044 821 82 72, Fax 044 821 82 90
 254 Propack S.p.A., Via Genova 5b, I-10098 Rivoli, +39 11 950 77 77, Fax +39 11 950 78 00
 255 QualiVision AG, Tödistr. 50, 8810 Horgen, 043 500 55 00, Fax 043 500 55 01
 256 Qubic Packaging GmbH, Keltweg 17, 4460 Gelterkinden, 061 971 80 46, Fax 061 971 80 48
 257 Quanzler Walter R. AG, Neustr. 49, 5430 Wettingen, 056 437 60 30, Fax 056 437 60 31
 258 Regapack AG, Luzernerstr. 61, 5630 Muri, 056 621 80 40, Fax 056 621 84 12
 259 Rodata AutoID AG, Industriestr. 14, 8305 Dietlikon, 044 824 36 00, Fax 044 824 36 25

- 260** Rondo Ganahl Aktiengesellschaft, Rotfarbweg 5, A-6820 Frastanz, +43 5522 51841 0, Fax +43 5522 51841 115
 261 RonTech AG, Rheinstr. 59, 7012 Felsberg, 081 257 01 00, Fax 081 257 01 01
 262 Ruba Thermoplast AG, Bummerten 25, 4315 Zuzgen, 061 871 08 08, Fax 061 871 08 47
 263 Sack Container AG, Unterdorfstr. 26, 5707 Seengen, 062 849 02 02, Fax 062 849 02 03
 264 Sanpac SA, Rue des Champs-Lovats 18, CP 1324, 1401 Yverdon, 024 473 20 00, Fax 024 473 20 01
 265 Sarna Plasteac AG, Industriestr. 19, 6055 Alpnach Dorf, 041 676 60 00
 266 Säuberlin & Pfeiffer SA, Ch. des Asses 101, 1618 Châtel-St-Denis, 021 925 42 00, Fax 021 925 42 42
 267 SCHELLING AG, Industriestr. 11, 5102 Ruppelswil, 058 360 44 00, Fax 058 360 44 01
 268 Scheyer Verpackungstechnik AG, Nefenfeldstr. 3, 9443 Widnau, 071 722 62 12, Fax 071 722 62 90
 269 Schlatter Plastic AG, Niederstettenstr. 8, 9536 Schwarzenbach, 044 850 29 21, Fax 044 850 61 55

- 270** Schur Star Systems GmbH, Liebigstr. 7, D-24941 Flensburg, +49 461 99 750, Fax +49 461 99 7527
 271 Schwarzach Packaging GmbH, Hofsteigstr. 104, A-6858 Schwarzach, +43 5572 38080
 272 Sealed Air GmbH, D4 Pk. 4, 6039 Root, 041 349 45 00
 273 Seifert Kartonagen GmbH, Birmensdorferstr. 20, 8902 Urdorf, 043 817 33 80, Fax 043 734 09 27
 274 Selfix AG, Industriestr. 53, 8112 Otelfingen, 044 308 66 88
 275 Semadeni AG, Tagetstr. 35-39, 3072 Ostermündigen, 031 930 18 18, Fax 031 930 18 28
 276 Seufert Transparente Verpackungen GmbH, Hans-Sachs-Str. 3, D-63110 Rodgau, +49 6106 6903-0, Fax +49 6106 6903-5011
 277 SIG Combibloc Systems GmbH, Runstr. 58, D-52441 Linnich, +49 2462 790
 278 Signode Switzerland GmbH Strapex & Orgapack Vertrieb Schweiz, Silberstr. 14, 8953 Dietlikon, 044 745 50 50, Fax 044 745 52 33
 279 SIGTECH AG Kennzeichnungstechnik mit Automation, Hauptstr. 72, 5037 Muhen, 062 738 32 32

- 280** Silac AG, Kunststoffwerk, 8844 Euthal, 055 418 44 00, Fax 055 418 44 01
 281 SK Etikettenfabrik AG, Flurhofstr. 154, 9006 St. Gallen, 071 282 21 26, Fax 071 282 21 22
 282 Smurfit Westrock Swisswell AG, Industriestr. 1, 4313 Möhlin, 061 855 61 61, Fax 061 855 62 62
 283 Soldati AG, Haslring 1, 6032 Emmen, 041 269 50 90, Fax 041 269 50 91
 284 SQTS - Swiss Quality Testing Services, Lerzenstr. 16, 8953 Dietlikon, 058 577 10 00, Fax 058 577 10 10
 285 Stäger & Co. AG, Luzernerstrasse, 5630 Muri, 056 675 73 73, Fax 056 675 73 74
 286 STEMMER IMAGING AG, Churerstr. 54, 8808 Pfäffikon SZ, 055 415 90 90
 287 STI - Gustav Stabernack GmbH, Richard-Stabernack-Str. 1, D-36341 Lauterbach, +49 6641 81-0, Fax +49 6641 81-407
 288 STI-Gustav Stabernack GmbH, Aeschengraben 13, 4051 Basel, 079 330 41 33
 289 Straub-Verpackungen GmbH, Donaueschinger-Str. 2, D-78199 Bräunlingen, +49 771 9202-0, Fax +49 771 9202-400

- 290** Strico AG Professional Barcoding, Allmendstr. 14, 8320 Fehraltorf, 043 377 30 10, Fax 043 377 30 11
 291 Strico AG SATO-Distribution, Allmendstr. 14, 8320 Fehraltorf, 043 377 30 10, Fax 043 377 30 11
 292 Südpack Bioggio SA, via Mulini, 6934 Bioggio, 091 874 82 00, Fax 091 874 82 01
 293 Südpack Europe AG, Neuhoferstr. 20, 6340 Baar, 041 767 31 11, Fax 041 767 31 10
 294 Supermatic Kunststoffverpackungen GmbH, Ackerstr. 46, 8610 Uster, 044 941 33 22, Fax 044 941 33 24
 295 Swiss Post Cargo Holding AG, Lagerstr. 12, 5606 Dintikon, 058 386 65 03
 296 Swisscarton, Bahnhofstr. 86, 5001 Aarau, 062 823 07 72, Fax 062 823 37 84
 297 Swisspack AG, Industriestr. 53, 9443 Widnau, 071 722 85 85
 298 SwissPrimePack AG, Oberrietstr. 53/55, 9450 Altstätten, 071 757 71 11, Fax 071 757 71 10
 299 Synopac AG, Pfeflingerring 201, 4147 Aesch, 061 756 99 70

Fortsetzung von Seite 23

und Abreise und will Müll vermeiden. Die Fachmessestände sollen zudem wenig Energie verbrauchen. Mehr darüber lesen Sie unter www.empack-schweiz.ch/de/nachhaltigkeit/.



Jetzt Ticket sichern – kostenlos mit Einladungscode

Unter dem Motto «Discover, Learn, Connect» lädt die «EMPACK 2026» alle Fachleute der Verpackungsbranche nach Bern ein. Mit dem Einladungscode «1600» erhalten Besuchende kostenlose Tickets. Der Code gilt sowohl für die «EMPACK» als auch für die parallel stattfindende «LOGISTICS & AUTOMATION 2026» (www.logistics-automation.ch).

Informationen über Easyfairs

Easyfairs organisiert und veranstaltet Events, die Communities unter dem Motto «Visit the future» zusammenbringen. Wir organisieren derzeit 110 marktführende Events in 16 Ländern (Algerien, Österreich, Belgien, Dänemark, Finnland, Frankreich, Deutschland, Italien, Norwegen, die Niederlande, Portugal, Spanien, Schweden, die Schweiz, Grossbritannien und die Vereinigten Staaten) und betreiben acht eigene Fachmessegelände in Belgien, den Niederlanden und Schweden (Antwerpen, Gent, Mechelen-Brüssel Nord, Namur, Gorinchem, Hardenberg, Malmö und Stockholm).

In der D-A-CH-Region organisiert Easyfairs u.a. die «all about automation», die «KPA Kunststoff Produkte Aktuell», «Kuteno», «AQUA Suisse», die «EMPACK», die «FMB», die «LOGISTICS & AUTOMATION», die «LOGISTICS & DISTRIBUTION», die «maintenance», die «PUMPS & VALVES», die «RECYCLING-TECHNIK» und die «SOLIDS».

Unser Ziel ist es, das Geschäftsleben unserer Kunden zu vereinfachen und den Return on Investment für professionelle Communities durch unsere All-in-Formate, fortschrittliche Technologien und einen kundenzentrierten Ansatz zu erhöhen.

Unsere digitalen Formate und Initiativen bieten unseren Communities hervorragende Möglichkeiten, sich effektiv zu vernetzen und das ganze Jahr über Geschäfte zu machen. Wir hören auf unsere Communities, um überzeugende Online-Formate zu schaffen, die zu ihren sich ständig weiterentwickelnden Bedürfnissen passen.

Die Easyfairs Gruppe beschäftigt 870 hochengagierte Talente, setzt die besten Marketing- und Technologie-Tools ein und entwickelt Marken mit einer starken Anziehungskraft für unsere Stakeholder.

Deloitte hat Easyfairs 2024 zum sechsten Mal in Folge den Status «Best Managed Company» verliehen.

«Visit the future» gemeinsam mit Easyfairs.

Easyfairs Switzerland GmbH
 Kägenstrasse 17
 4153 Reinach
 Telefon 061 228 10 00

suisse@easyfairs.com
www.empack-schweiz.ch

Seit über 40 Jahren hochstehende Verpackungen für den Export

Am 1. Januar 1977 gründete Werner Zaugg die Zaugg Emballeur AG als Verpackungsfirma für Exportgüter. Mit Weitsicht und grossem Enthusiasmus wurden im kurz zuvor stillgelegten Gaswerkareal eine 300 m² grosse Werkhalle und zwei Büros gemietet. Dieses erwies sich bereits damals als idealer Standort für das Verpacken von grossen und sperrigen Gütern, da es auch über einen eigenen Bahnanschluss verfügte.



Die kleine Firma wuchs dank der goldenen 80er Jahre zu einer respektablen Grösse mit teilweise bis zu 80 Mitarbeitern an. Dieses Wachstum verlangte auch nach neuen Räumlichkeiten, die im Jahr 1982 ebenfalls im Gaswerk bezogen werden konnten.

Werner Zaugg bewies im Jahr 1985 ein weiteres Mal grosse Weitsicht, als er sich entschied, die damals renovationsbedürftigen Gebäude zu kaufen anstatt zu mieten. In den teilweise aufwändig renovierten Gebäuden sind über 50 Firmen als Mieter beheimatet. Der Bereich Liegenschaften bildet heute das Rückgrat der Zaugg Emballeur AG.

Auf Wunsch der Grosskunden gründete die Zaugg Emballeur AG per 1. Juli 1991 die Filiale Seeland in Brugg, welche dann per 1. Juli 1996 nach Biel umzog und in Filiale Biel umbenannt wurde.

Aufgrund der sich ändernden Wirtschaftslage hat sich der Verwaltungsrat 2011 entschieden, eine eigenständige Verpackungsfirma

in China zu eröffnen. Die Zaugg (Changzhou) Packaging Co. Ltd. ist seit dem Februar 2012 operativ tätig und ist nach Anfangsschwierigkeiten seit mehr als 5 Jahren profitabel.



Auf den 1. Juli 2022 wurde die Filiale Biel verselbstständigt und darf sich weiterhin Zaugg Emballeur AG nennen. Das Mutterhaus wurde auf dieses Datum hin in Zaugg Schlieren AG umbenannt.

Seit über 40 Jahren stellen die Zaugg Schlieren AG und die Zaugg Emballeur AG erfolgreich qualitativ hochstehende Verpackungen für den Export her. Nebst der industriellen Verpackung bieten die Zaugg Schlieren AG und die Zaugg Emballeur AG auch die Verpackung, Dokumentation und Logistik von Gefahrgütern an.

Zaugg Schlieren AG
Werk Zürich
Ballonstrasse 16
8952 Schlieren
Telefon 044 732 36 36
Fax 044 732 36 00



Zaugg Emballeur AG
Werk Biel
Längfeldweg 111a
2504 Biel
Telefon 044 732 36 60
Fax 044 732 36 00

info@zauggag.com
www.zauggag.com

Wir verpacken nicht die ganze Welt, aber sonst fast alles

Nach diesem Motto unterstützen wir Sie bei Ihren Verpackungsfragen, seien es Maschinen, Kunstgegenstände, Gefahrgut oder sonstige Güter.

Massgeschneiderte Spezialverpackungen sorgen dafür, dass Ihre Waren in unversehrtem Zustand ankommen.



Ihre Logistikprozesse werden in unsere Gesamtlösungen integriert.



Zaugg Schlieren AG
Werk Zürich
Ballonstrasse 16
8952 Schlieren
Tel. +41 (0)44 732 36 36
Fax +41 (0)44 732 36 00
E-Mail: info@zauggag.com

Zaugg Emballeur AG
Werk Biel
Längfeldweg 111a
2504 Biel
Tel. +41 (0)44 732 36 60
Fax +41 (0)44 732 36 00
E-Mail: info@zauggag.com



www.zauggag.com

- 300** Syntegon Packaging Systems AG, Industriestr. 8, 8222 Beringen, 058 674 10 00
 301 Syntegon Technology GmbH, Stuttgarterstr. 130, D-71332 Waiblingen, +49 7151 140
 302 TAMPOPRINT GmbH, Lingwiesenstr. 1, D-70825 Kornal-Münchingen, +49 7150 928-0, Fax +49 7150 928-400
 303 Tanner & Co. AG Verpackungstechnik, Industriestr. 3, 5616 Meisterschwanden, 056 676 67 67
 304 Taracell AG, Fahrbachweg 1, 5444 Kürnten, 056 485 92 00, Fax 056 485 92 05
 305 Taraplast AG, Oberneuhofstr. 9, 6340 Baar, 041 766 10 10, Fax 041 766 10 20
 306 TECNOMA GmbH, Zugerstr. 76b, 6340 Baar, 41 322 25 70
 307 Temmentec AG, Lütoldstr. 6, 3454 Sumiswald, 034 432 61 11, Fax 034 432 61 91
 308 TesT AG, Bösch 63, 6331 Hünenberg, 041 785 60 10, Fax 041 785 60 15
 309 Tetra Pak (Schweiz) AG, Europastr. 30, 8152 Opfikon, 044 804 66 00

- 310** Toel Recycling AG, Ringstr. 14, 8600 Dübendorf, 044 801 10 00, Fax 044 801 10 01
 311 Toshiba Tec Switzerland AG, Herostr. 7, 8048 Zürich, 044 439 71 71, Fax 044 439 71 72
 312 Tovenca AG, Lohwis-Str. 52, 8123 Ebmatingen, 044 982 21 42
 313 Tracomme AG, Wiesenstr. 39, 8952 Schlieren, 044 515 55 60
 314 Tradepack AG, Industrie Winkel 19, 8637 Laupen, 055 256 00 20, Fax 055 256 00 22
 315 TransPak Schweiz AG, Schnydersacker 453, 8262 Ramsen, 061 711 73 56, Fax 061 711 53 57
 316 Tschudi + Cie AG, Bahnhofstrasse, 8754 Netstal, 055 646 26 26, Fax 055 646 26 27
 317 Tschudin Verpackungen, Keitenweg 17, 4460 Gelterkinden, 061 921 94 09
 318 Türmerlein AG, Hauptstr. 15, 4102 Binningen, 061 271 21 66, Fax 061 271 21 74
 319 U-Veral AG, Hofstr. 1, 8181 Höri, 044 860 09 60, Fax 044 860 94 44

- 320** VACOPACK H. Buchegger AG, Morgentalstr. 5, 9323 Steinach, 071 447 14 14
 321 Varipack AG Papier- und Folienveredlung, Ruessenstr. 7, 6340 Baar, 041 766 12 50, Fax 041 766 12 59
 322 VEBD Genossenschaft, Grienerackerweg 10, 4226 Breitenbach, 061 789 93 93
 323 Verpa Folie Weidhausen GmbH, Mödlitzerstr. 46/48, D-96279 Weidhausen, +49 9562 9822 0, Fax +49 9562 9822 50
 324 Vetropack Holding AG, Schützenmattstr. 48, 8180 Bülach, 044 863 31 31
 325 Vinota GmbH, Seetalstr. 4, 5630 Muri, 056 664 23 36, Fax 056 664 43 00
 326 VLI-Schweiz, Postfach, 4002 Basel, 032 511 94 01, Fax 032 571 94 02
 327 Vögel AG, Sägestr. 21-23, 3550 Langnau, 034 409 10 10, Fax 034 409 10 15
 328 VIT AG, Hardstr. 47, 4132 Muttenz, 061 717 98 98, Fax 061 717 98 90
 329 Walke AG, Walke 23, 9100 Herisau, 071 353 70 00, Fax 071 353 70 01

- 330** Walser Kunststoffwerk AG, Reutistr. 32/34, 8575 Istighofen-Bürglen, 071 633 22 55, Fax 071 633 29 50
 331 Wanfried H.O. Persiehl GmbH & Co. KG, Vor dem Untertor, D-37281 Wanfried, +49 5655 987-0, Fax +49 5655 987-147
 332 Weidinger GmbH, Hertha-Sponer-Str. 1a, D-82216 Germlinden, +49 8142 4289300
 333 Wetropla Kunststoffverarbeitung GmbH & Co. KG, Starkenburgstr. 2, D-64546 Mörfelden-Walldorf, +49 6105 97560, Fax +49 6105 975656
 334 Wetropla Schweiz, 8193 Eglisau, 8193 Eglisau, 052 533 06 54
 335 Wickels Papierveredelungs-Werke Buntpapierfabrik GmbH, Jahnstr. 34-36, D-90763 Fürth, Bay., +49 911 97171-0, Fax +49 911 97171-50
 336 WILLX PRINT AG, Unterfeldstr. 5, 8340 Hirwil, 055 253 24 24, Fax 055 253 24 25
 337 Wipf AG, Industriestr. 29, 8604 Volketswil, 044 947 22 11
 338 Wolfensberger AG Verpackungslösungen, Stationsstr. 31, 8306 Brüttisellen, 044 805 99 50, Fax 044 833 35 20
 339 zaugg maschinenbau ag, Parkstr. 22, 5012 Schönenwerd, 062 858 85 85, Fax 062 858 85 86

- 340** Zellwag Pharmtech AG, Juchstr. 1, 8500 Frauenfeld, 052 354 30 30
 341 Zetes autoID Systems AG, Brunnenstr. 1, 8604 Volketswil, 044 823 16 16, Fax 044 823 16 17
 342 Zimmermann, Steiner AG, Talstr. 10, 8852 Altendorf, 055 442 25 35, Fax 055 442 61 35

Vollendete Verpackungskompetenz

Wer seine Güter sicher verpacken möchte, ist bei der KIFA AG gut beraten. Der Verpackungsspezialist gehört seit Jahrzehnten zu den innovativsten Unternehmen im Bereich Holzverpackungen. Ob als Serie oder individuell entworfen – KIFA-Verpackungen überzeugen durch Funktionalität und faire Preise.



Die von KIFA entwickelten Hightech-Systemverpackungen sind universell einsetzbare Transportverpackungen für Industrie und Handel.

Als Spezialist für Verpackungen bietet die KIFA AG alles aus einer Hand: von allen erdenklichen Holzverpackungen, Spezialkisten, Paletten und sämtlichem Zubehör bis hin zu kompletten Verpackungslösungen inklusive Verpackungsservice. Selbstverständlich fertigt das Traditionsunternehmen auch massgenaue Transportverpackungen für Güter aller Art und Grössen.



Der KIFA-Verpackungsservice sorgt für optimalen Rundumschutz – wie hier beispielsweise für ein Raketenbauteil.

Serien- und Massverpackungen

Kundenspezifische Transportverpackungen aus Holz und Wellpappe für Land-, See- und Luftfracht konzipiert und realisiert die KIFA AG hauptsächlich für Industrie und Grossunternehmen. Ob individuelle Massverpackungen in allen erdenklichen Grössen und Formen oder Serienverpackungen – jedes Gut wird stets optimal

Fortsetzung Seite 29

SICHER UND SCHNELL VERPACKEN



Nah bei Ihnen. Wir begleiten Sie im gesamten Verpackungsprozess nur mit einem einzigen Ziel: Ihre Produkte und Güter effizient und sicher zu verpacken. Wir sind Ihr Verpackungsspezialist.



1,2,3... FERTIG!

Ab bereits einem Stück produzieren wir Holzverpackungen auf unserer modernen Kistenfabrikationsstrasse. Und das direkt ab digitalen Daten. Kundenvorteile liegen auf der Hand: schnell, effizient und zu attraktiven Konditionen – und alles in bester Schweizer Qualität.

HOLZVERPACKUNGEN À LA CARTE

Verpackungsservice, Einzel- und Serienverpackungen, Mehrwegverpackungen, komplexe Verpackungslösungen, Massverpackungen, Logistikbegleitung, Lagerhaltung und -bewirtschaftung



VON A BIS Z – VON DER PLANUNG BIS ZUR LIEFERUNG



Exakte Planung
Unsere Planungen sind exakt und garantieren reibungslose Abläufe.



Rundum-Service
Wir holen ab, verpacken und bringen – alles aus einer Hand.



Passgenau stauen
Zeit und Platz ist Geld. Wir verpacken und stauen platzsparend.



Rundum-Schutz
Wir schützen Güter vor allen Einflüssen – professionell und sicher.



Nichts ist unmöglich
Wir verpacken Güter aller Art und Grössen individuell und sicher.



Verpacken vor Ort
Unsere Verpackungsspezialisten verpacken auch bei Ihnen vor Ort.



Beschriftung
Wir übernehmen die vorschriftsmässige Beschriftung und erledigen alle Formalitäten.



Einfaches Handling
Ob mit Hubstapler, Kran oder Rolli – wir stimmen die Verpackungen auf Ihren Arbeitsablauf ab.

DIENSTLEISTUNGEN

- Individuelle Verpackungskonzepte
- Fachgerechter Korrosionsschutz
- Verpackungslösungen zu günstigen Preisen
- Ökologisch optimale Verpackungen
- Verpacken beim Kunden

- Industrielle Produktion
- Verpackungen im Reinraum
- Lagerung / Just-in-time-Lieferung
- Grosser Fuhrpark / Logistikservice
- Abholung beim Kunden

Profitieren Sie von unserem Verpackungsservice. Was auch immer Sie verpacken oder transportieren möchten – unsere Spezialisten sind gerne für Sie da. Vereinbaren Sie am besten gleich einen Beratungstermin unter 052 368 41 21.

KIFA – natürlich gut verpackt.

Fortsetzung von Seite 26

verpackt. Abgestimmt auf Produkt, Transportweg und Spezifikationen erzielt das KIFA-Team mit möglichst wenig Material das beste Kosten-Schutz-Verhältnis.

Systemverpackungen – umfassender Schutz

KIFA-Systemverpackungen bieten den perfekten Schutz für sämtliche Güter. Das durchdachte System mit intelligent konzipierten Schutzeinlagen sichert Kundenprodukte für alle Transportwege – ob zu Land, zu Wasser oder in der Luft.

Die von KIFA entwickelten Hightech-Systemverpackungen sind universell einsetzbare Transportverpackungen für Industrie und Handel.

KIFA-Verpackungsservice rechnet sich

Die Verpackungsspezialisten messen die Güter direkt beim Kunden aus, transportieren sie ins unternehmenseigene Verpackungszentrum, verpacken dort fachgerecht und verladen auf Wunsch gleich in den dafür vorgesehenen Container. Die Spezialisten verpacken auch direkt beim Kunden – denn in den meisten Fällen ist es kostengünstiger, schneller und sicherer, den professionellen Service der KIFA-Profis zu nutzen, als die Waren selbst zu verpacken.

KIFA-Vorteile, die überzeugen

- Verpackungsservice: Von der Planung bis zur Lieferung verpackt KIFA alle Güter sicher zum besten Kosten-Schutz-Verhältnis.
- Vor-Ort-Verpacken: Das Verpacken beim Kunden senkt dessen Fixkosten im Betrieb.

- Verpackungszentrum: KIFA verpackt schnell und sicher in einem der grössten Verpackungszentren der Schweiz auf 2400 Quadratmetern und mit modernster Infrastruktur.
- Fachwissen: KIFA-Kunden profitieren vom langjährigen Know-how der Verpackungsspezialisten.



KIFA konzipiert und fertigt Transportverpackungen in allen erdenklichen Grössen und Formen zum besten Kosten-Schutz-Verhältnis.

KIFA AG
Sägestrasse 2
8355 Aadorf
Telefon 052 368 41 21
Fax 052 368 41 41

info@kifa.ch
kifa.ch



Das Thema Nachhaltigkeit ist aktueller denn je und damit auch die Suche nach anspruchsvollen Barrierebeschichtungen im Lebensmittelbereich. Mit unserer **MBZ Greenline** bieten wir Ihnen dazu vielseitige Produkte für umweltfreundliche Karton- und Papierveredelungen.

Haben wir Ihr Interesse geweckt?

Gerne lassen wir Ihnen unsere Greenline - Mustermappe zukommen oder beraten Sie persönlich vor Ort. Wir freuen uns auf Ihre Kontaktaufnahme!

MBZ Converting AG
Fabrikstrasse 7
5037 Muhlen

Tel.: +41 (0)62 737 02 02
Fax: +41 (0)62 723 32 00
info@mbzag.ch
www.mbzag.ch

mbz Converting
GREENLINE

- Folienfrei
- Rezyklierbar
- Wasserabweisend
- Fettabweisend
- Backofentauglich
- Releasefunktion



Naturpflege einmal anders

Nachhaltigkeit und biologisches Denken



So schnell finden Sie Ihre Geschäftspartner in unserem Katalog!

Suchbeispiel aus Stichwort- und Adressenverzeichnis

Sie suchen beispielsweise in diesem Register Firmen,
die **Displays** anbieten:

Displays 4, 12, 17, 18, 29, 30, 31, 39, 54, 58, 67, 71, 83, 87, 90, 93,
98, 101, 106, 107, 116, 118, 119, 125, 132, 144, 145, 147, 148, 154,
158, 164, 165, 180, 189, 190, 198, 203, 211, 219, 226, 227, 247,
254, 259, 260, 280, 289, 299, 301, 305, 309, 318, 328, 352, 353

- 1 Aeberhard AG, Langenhag 34, 9424 Rheineck
- 2 Betschart Kartonagen AG, Bremgarterstr. 97, 5610 Wohlen
- 3 Biplast AG, Langäckerstr. 13, 8589 Sitterdorf
- 4 Bourquin SA, Nordringstr. 23, 4702 Oensingen
- 5 Bruhin A. AG, Brügglistr. 2, 8852 Altendorf
- 6 BVS Verpackungs-Systeme AG, In der Luberzen 3, 8902 Urdorf
- 7 Corpac AG, Fabrikstr. 26, 9220 Bischofszell
- 8 Exxtra Pack GmbH, Brunaustr. 185, 8951 Fahrweid
- 9 Fischer Söhne Extrusion AG, Luzernerstr. 105, 5630 Muri

**Verpackungen,
Beutel,
Schachteln**

2

So schnell finden Sie Ihre Geschäftspartner in unserem Katalog!

Suchbeispiel aus Stichwort- und Adressverzeichnis

Sie suchen beispielsweise in diesem Register Firmen,
die **Displays** anbieten:

Displays 4, 12, 17, 18, 29, 30, 31, 39, 54, 58, 67, 71, 83, 87, 90, 93,
98, 101, 106, 107, 116, 118, 119, 125, 132, 144, 145, 147, 148, 154,
158, 164, 165, 180, 189, 190, 198, 203, 211, 219, 226, 227, 247,
254, 259, 260, 280, 289, 299, 301, 305, 309, 318, 328, 352, 353

- 1 Aeberhard AG, Langenhag 34, 9424 Rheineck
- 2 Betschart Kartonagen AG, Bremgartenstr. 97, 5610 Wohlen
- 3 Biplast AG, Langäckerstr. 13, 8589 Sitterdorf
- 4 Bourquin SA, Nordringstr. 23, 4702 Oensingen
- 5 Bruhin A. AG, Brügglstr. 2, 8852 Altendorf
- 6 BVS Verpackungs-Systeme AG, In der Luberzen 3, 8902 Urdorf
- 7 Corpac AG, Fabrikstr. 26, 9220 Bischofszell
- 8 Exxtra Pack GmbH, Brunastr. 185, 8951 Fahrweid
- 9 Fischer Söhne Extrusion AG, Luzernerstr. 105, 5630 Muri

Verpackungen

nach Art und Beschaffenheit

Beutel

- Aluminiumfolienbeutel** 8, 19, 20, 25, 30, 33, 38, 65, 76, 85, 96,
106, 121, 122, 129, 131, 133, 146, 180, 184, 185, 222, 224, 236,
241, 249, 258, 265, 266, 268, 271, 273, 275, 290, 293, 299, 335,
345, 347, 351, 357
- Blockbodenbeutel** 8, 12, 13, 16, 17, 21, 23, 25, 30, 33, 65, 85, 89,
96, 99, 106, 114, 121, 122, 125, 129, 131, 134, 135, 139, 151, 152,
180, 220, 222, 224, 229, 241, 249, 251, 254, 258, 265, 266, 273,
276, 288, 293, 299, 313, 318, 335, 342, 345, 351
- Cellophanbeutel** 8, 12, 13, 17, 25, 65, 82, 85, 96, 99, 106, 114, 121,
122, 125, 129, 131, 134, 151, 180, 222, 251, 254, 258, 269, 271,
273, 276, 288
- ESD-Beutel** 6, 7, 8, 10, 13, 19, 25, 30, 85, 106, 123, 222, 273, 299,
329, 335, 345, 350, 351
- Klotzbodenbeutel** 7, 8, 19, 21, 23, 25, 30, 70, 83, 85, 96, 99, 106,
114, 122, 131, 133, 134, 135, 139, 151, 152, 220, 222, 224, 241,
249, 251, 254, 258, 265, 266, 275, 276, 289, 293, 313, 345, 351
- Knotenbeutel** 19, 23, 25, 65, 82, 85, 96, 106, 114, 121, 122, 125,
131, 151, 180, 220, 222, 224, 229, 249, 258, 273, 288, 291, 318,
326, 342, 351
- Kunststoffbeutel** 6, 7, 8, 10, 12, 13, 16, 21, 23, 25, 30, 34, 65, 70,
76, 77, 81, 85, 96, 99, 104, 106, 121, 122, 125, 129, 131, 133, 134,
135, 145, 146, 151, 152, 156, 160, 165, 167, 180, 185, 200, 201,
207, 220, 222, 223, 224, 229, 236, 241, 244, 249, 252, 255, 258,
261, 265, 266, 268, 269, 271, 273, 275, 276, 282, 285, 286, 288,
291, 293, 296, 299, 315, 317, 318, 326, 328, 329, 341, 342, 345,
347, 350, 351, 357
- Papierbeutel** 6, 8, 13, 17, 19, 21, 23, 25, 30, 33, 65, 70, 76, 82, 83,
85, 89, 91, 96, 99, 104, 106, 114, 121, 122, 124, 125, 128, 131, 133,
134, 139, 151, 167, 180, 220, 222, 224, 229, 241, 247, 249, 251,
252, 254, 255, 258, 265, 268, 269, 271, 273, 275, 276, 288, 289,
293, 299, 313, 328, 329, 335, 342, 345, 351
- Schrumpfbeutel** 6, 8, 12, 20, 23, 25, 30, 33, 34, 77, 85, 96, 106,
114, 122, 125, 128, 129, 133, 134, 156, 180, 222, 224, 249, 258,
261, 266, 271, 273, 291, 296, 326, 329, 335, 336, 339, 341, 345
- Sichtstreifenbeutel** 23, 25, 30, 65, 106, 121, 122, 131, 151, 180,

- 222, 224, 249, 254, 258, 273, 288, 335, 345
- Standbodenbeutel** 8, 13, 16, 19, 20, 21, 23, 33, 83, 85, 99, 106,
131, 132, 135, 167, 220, 222, 224, 229, 241, 249, 258, 266, 289,
290, 293, 345, 357
- Trockenmittelbeutel** 13, 19, 23, 25, 34, 38, 50, 65, 96, 106, 121,
133, 134, 139, 167, 180, 195, 220, 222, 265, 269, 271, 273, 318,
329, 341, 345, 350, 351, 363
- Vakuumbbeutel** 8, 12, 19, 20, 23, 25, 30, 33, 70, 96, 100, 106, 114,
122, 125, 129, 131, 180, 201, 216, 220, 222, 223, 224, 249, 258,
261, 266, 283, 288, 291, 296, 315, 326, 335, 336, 342, 345, 350
- Verschlussbeutel** 6, 7, 10, 12, 13, 16, 19, 23, 25, 30, 34, 58, 65, 70,
76, 81, 85, 89, 96, 100, 104, 106, 114, 121, 122, 125, 129, 135, 139,
145, 151, 180, 183, 200, 216, 220, 222, 224, 229, 236, 244, 252,
258, 261, 265, 266, 268, 269, 271, 273, 279, 288, 290, 291, 293,
299, 313, 326, 328, 329, 335, 339, 341, 345, 351, 357

Dosen

- Aluminiumdosen** 68, 113, 132, 135, 196, 248, 250, 277, 316, 335
- Kartondosen, Papierdosen** 17, 21, 30, 90, 92, 125, 132, 149, 269,
294, 300, 306, 335
- Kunststoffdosen** 9, 12, 16, 19, 30, 36, 55, 58, 59, 66, 88, 90, 113,
114, 124, 127, 132, 135, 137, 151, 165, 169, 174, 187, 199, 208,
213, 219, 221, 222, 230, 240, 248, 253, 259, 269, 274, 275, 277,
284, 299, 301, 306, 316, 334, 335
- PET-Dosen** 16, 36, 90, 113, 125, 132, 135, 137, 169, 208, 228, 248,
250, 253, 275, 299, 334
- Verbunddosen** 30, 221
- Weissblechdosen** 15, 21, 68, 113, 127, 135, 202, 250, 307, 316

Flaschen

- Aluminiumflaschen** 21, 113, 132, 135, 248, 316
- Blechflaschen** 132, 202, 307
- Faltbare Kunststoffflaschen** 135, 208, 299
- Fantasiefflaschen** 16, 114, 135, 179, 342
- Flaconflaschen** 16, 66, 75, 135, 248, 253, 299, 334, 342, 343, 362
- Glasflaschen** 21, 53, 58, 66, 113, 114, 132, 135, 137, 248, 250,
253, 299, 316, 334, 342, 343, 362
- Korbflaschen** 75
- Kunststoffflaschen** 3, 12, 16, 36, 53, 58, 59, 64, 66, 113, 127, 132,
135, 137, 145, 169, 179, 208, 215, 221, 222, 240, 248, 249, 253,
274, 278, 284, 299, 304, 316, 320, 322, 334
- PET-Flaschen** 3, 16, 36, 53, 58, 59, 66, 75, 108, 113, 114, 124, 127,
132, 135, 137, 145, 169, 196, 197, 215, 248, 249, 250, 253, 274,
278, 284, 288, 299, 304, 316, 334

Verbundflaschen 343
Weithalsflaschen 3, 36, 59, 66, 75, 113, 114, 124, 127, 179, 196, 197, 208, 221, 222, 240, 248, 249, 299, 316, 334, 342, 343

Koffer

Industriekoffer 5, 32, 50, 52, 69, 110, 112, 115, 123, 125, 142, 176, 192, 213, 220, 225, 269, 299, 350, 351, 352, 353, 355
Spezialkoffer 5, 12, 50, 52, 65, 69, 88, 110, 112, 115, 118, 123, 125, 142, 148, 165, 175, 176, 192, 220, 225, 269, 299, 350, 351, 352, 353, 355
Transportkoffer 5, 32, 50, 52, 69, 112, 115, 123, 125, 142, 165, 176, 192, 220, 225, 259, 269, 299, 310, 351, 352, 353, 355
Werbekoffer 5, 12, 21, 25, 31, 50, 52, 69, 101, 112, 115, 118, 119, 125, 140, 142, 148, 175, 176, 180, 190, 192, 211, 213, 220, 225, 259, 299, 351, 352, 353

Schachteln

Azetatschachteln 2, 39, 92, 173, 262
Faltschachteln 1, 2, 4, 5, 10, 11, 13, 17, 18, 19, 21, 23, 25, 30, 31, 37, 38, 39, 50, 52, 54, 65, 67, 82, 83, 85, 89, 90, 91, 92, 93, 94, 96, 98, 104, 105, 112, 113, 114, 116, 119, 121, 125, 128, 131, 132, 133, 134, 139, 140, 145, 147, 148, 154, 155, 159, 164, 176, 180, 181, 184, 185, 193, 203, 204, 211, 216, 220, 222, 224, 226, 227, 232, 236, 238, 242, 244, 246, 247, 249, 252, 253, 254, 256, 258, 259, 262, 263, 269, 271, 273, 275, 279, 280, 287, 288, 289, 294, 297, 299, 301, 305, 306, 308, 309, 317, 318, 329, 331, 344, 345, 349, 350, 351
Feste Schachteln 1, 2, 5, 15, 17, 18, 19, 21, 23, 28, 29, 30, 31, 38, 39, 50, 65, 67, 82, 83, 85, 90, 92, 93, 98, 105, 113, 116, 119, 131, 132, 133, 134, 140, 147, 154, 159, 180, 181, 204, 211, 220, 222, 227, 232, 236, 246, 256, 259, 262, 271, 273, 279, 280, 284, 289, 294, 297, 308, 309, 329, 345, 351
Kartonschachteln 1, 2, 4, 5, 7, 10, 13, 15, 17, 18, 19, 21, 23, 25, 30, 31, 37, 38, 39, 50, 52, 54, 65, 67, 74, 78, 82, 83, 85, 89, 90, 91, 92, 93, 94, 96, 98, 104, 105, 112, 113, 114, 116, 119, 121, 125, 128, 131, 133, 134, 136, 139, 140, 145, 147, 148, 154, 155, 159, 164, 168, 176, 180, 181, 184, 185, 189, 204, 211, 214, 216, 218, 220, 222, 224, 226, 227, 232, 236, 238, 243, 244, 247, 249, 252, 253, 256, 258, 262, 263, 269, 271, 272, 273, 275, 279, 288, 289, 294, 297, 308, 309, 318, 327, 329, 331, 342, 344, 345, 350, 351, 352
Konfektionstragschachteln 2, 30, 83, 92, 96, 128, 181, 211, 220, 222, 224, 252, 262, 276, 289, 345
Kunststoffschachteln 12, 23, 25, 28, 29, 30, 88, 90, 92, 101, 112, 113, 118, 125, 128, 140, 158, 165, 173, 174, 175, 180, 199, 213, 220, 222, 259, 262, 269, 275, 277, 284, 299, 301, 306, 319, 322, 328, 350
Schachteln mit Prägefoliendruck 1, 21, 23, 31, 39, 67, 82, 85, 90, 92, 98, 101, 105, 113, 116, 118, 131, 147, 148, 154, 155, 165, 180, 181, 193, 203, 211, 220, 227, 232, 252, 254, 262, 263, 269, 271, 275, 294, 297, 306, 308, 309, 318, 344, 349
Wellkartonschachteln 1, 2, 4, 5, 10, 13, 14, 17, 18, 19, 21, 23, 25, 30, 31, 37, 38, 39, 50, 52, 65, 67, 74, 78, 83, 85, 89, 91, 93, 94, 96, 98, 104, 107, 112, 116, 119, 123, 125, 128, 131, 133, 134, 136, 139, 140, 145, 147, 148, 154, 159, 164, 168, 172, 176, 180, 181, 204, 214, 216, 220, 222, 224, 226, 227, 232, 236, 238, 242, 243, 247, 252, 256, 262, 269, 271, 273, 279, 280, 288, 289, 294, 297, 305, 308, 309, 312, 313, 318, 329, 331, 342, 345, 350, 351

Tragetaschen

Bambustragetaschen 15, 21, 25, 85, 131, 180, 282, 335
Bioguetaschen 21, 23, 25, 65, 81, 85, 96, 122, 125, 131, 151, 180, 220, 224, 229, 249, 258, 273, 276, 282, 335, 342
Filztragetaschen 15, 21, 25, 82, 85, 131, 151, 180, 251
Isoliertragetaschen 15, 21, 23, 25, 30, 85, 121, 125, 131, 151, 229, 249, 276, 282, 288, 335, 340
Jutetragetaschen 15, 21, 23, 25, 30, 82, 85, 106, 121, 131, 180, 237, 251, 276, 282
Kunststofftragetaschen 12, 15, 19, 21, 23, 25, 30, 65, 70, 81, 85, 96, 100, 104, 106, 121, 122, 124, 125, 128, 131, 151, 180, 190, 220, 222, 224, 229, 249, 251, 258, 261, 271, 273, 276, 282, 283, 288, 291, 326, 340
Papiertragetaschen 10, 13, 15, 19, 21, 23, 25, 30, 65, 70, 82, 85, 89, 91, 96, 104, 106, 114, 121, 122, 124, 125, 128, 131, 134, 151, 180, 190, 220, 222, 224, 227, 229, 247, 249, 251, 252, 254, 258, 269, 271, 273, 276, 282, 283, 288, 313, 329, 331, 340, 344
PE-Tragetaschen 10, 12, 15, 19, 21, 23, 25, 30, 65, 70, 81, 85, 96, 104, 121, 122, 125, 131, 151, 180, 216, 220, 222, 224, 229, 251, 252, 258, 261, 271, 273, 276, 282, 283, 291, 313, 326, 329, 340
PET-Recycling Tragetaschen 15, 21, 23, 25, 85, 131, 220, 222, 229, 249, 251, 282
PP-Non-Woven Tragetaschen 15, 19, 21, 23, 25, 65, 82, 85, 125, 131, 151, 180, 190, 220, 222, 224, 229, 251, 273, 276, 282, 283, 288, 335

PP-Woven Tragetaschen 15, 19, 21, 25, 65, 82, 85, 121, 125, 131, 151, 180, 190, 216, 220, 229, 251, 254, 276, 282, 283, 288, 291, 335

Recyclingtragetaschen 10, 15, 21, 23, 25, 65, 81, 85, 96, 122, 125, 131, 151, 180, 190, 224, 229, 247, 249, 251, 252, 258, 273, 276, 282, 288, 291, 313, 335

Versandtaschen

Altpapiergefüllte Versandtaschen 10, 13, 17, 21, 25, 30, 31, 85, 125, 131, 133, 134, 180, 222, 236, 269, 271, 335, 340, 351
Kartonversandtaschen 2, 4, 10, 13, 17, 18, 19, 21, 25, 30, 31, 39, 54, 65, 83, 85, 89, 91, 93, 104, 105, 116, 119, 121, 125, 133, 134, 139, 140, 148, 154, 159, 180, 204, 220, 222, 224, 226, 227, 236, 244, 246, 247, 252, 254, 269, 271, 273, 279, 288, 289, 294, 308, 318, 329, 331, 344, 350, 351
Kunststoffversandtaschen 12, 13, 19, 21, 25, 30, 34, 38, 65, 76, 77, 81, 85, 125, 131, 133, 134, 175, 180, 200, 214, 216, 220, 222, 224, 236, 261, 271, 273, 276, 277, 326, 329, 341, 351
Luftpolstergefüllte Papierversandtaschen 10, 13, 17, 18, 19, 21, 25, 30, 65, 85, 89, 91, 96, 104, 121, 125, 133, 134, 139, 151, 180, 214, 222, 224, 226, 227, 236, 244, 252, 258, 265, 269, 271, 272, 273, 288, 318, 329, 340, 350, 351
Selbstklebverschluss-Versandtaschen 2, 10, 12, 13, 17, 18, 19, 21, 25, 30, 31, 38, 65, 81, 85, 89, 91, 96, 104, 116, 119, 121, 122, 125, 131, 133, 134, 139, 154, 164, 180, 200, 210, 216, 220, 222, 224, 226, 227, 252, 258, 269, 271, 273, 276, 288, 308, 318, 329, 331, 335, 344, 351
Wellpappeversandtaschen 2, 13, 17, 18, 19, 21, 25, 31, 65, 83, 85, 89, 104, 116, 119, 121, 125, 133, 134, 139, 148, 154, 164, 180, 204, 220, 222, 224, 227, 247, 252, 269, 271, 273, 280, 288, 289, 308, 312, 329, 331, 350, 351

Sonstige Verpackungen

Aerosoldosen
- Aluminium-Aerosoldosen 132, 250
- Weissblech-Aerosoldosen 68, 113, 132, 250
Ampullen 79, 113, 135, 137, 343, 362
Antistatische Verpackungen 2, 12, 18, 19, 25, 27, 52, 65, 115, 119, 139, 142, 158, 164, 165, 222, 228, 236, 271, 273, 285, 305, 345, 350, 352, 353, 355
Banderolen 24, 31, 57, 58, 65, 86, 95, 105, 116, 132, 165, 206, 220, 247, 249, 254, 258, 264, 288, 294, 321
Becher
- Aluminiumbecher 132, 249
- Kartonbecher 25, 96, 124, 131, 132, 222, 224, 249, 252, 254, 273, 288, 309, 311, 328
- Kunststoffbecher 16, 19, 25, 28, 55, 72, 88, 92, 96, 100, 114, 124, 132, 138, 151, 158, 174, 187, 208, 215, 222, 224, 248, 249, 254, 259, 273, 284, 288, 299, 304, 320, 323, 328, 342
- Verbundbecher 25, 28, 124, 224, 249, 252, 273, 323
Behälter, Gefässe 13, 25, 29, 30, 65, 69, 75, 84, 109, 113, 135, 165, 208, 222, 228, 248, 249, 259, 271, 273, 279, 299, 304, 316, 320, 342, 343, 355
Big Bags 13, 21, 25, 30, 32, 60, 65, 106, 121, 125, 180, 222, 224, 237, 239, 248, 265, 271, 276, 282, 299, 342, 345, 359
Container (verschiedene Materialien) 3, 12, 13, 18, 26, 27, 30, 32, 65, 67, 109, 117, 119, 125, 145, 180, 221, 222, 237, 239, 259, 271, 299, 316, 345
Couverts, Umschläge 2, 13, 17, 21, 31, 65, 104, 133, 134, 148, 222, 252, 264, 271, 273
Dekorationsgegenstände 18, 29, 30, 31, 101, 107, 148, 154, 165, 222, 227, 259, 273, 279
Dispenser 2, 3, 4, 18, 30, 31, 39, 53, 66, 67, 71, 79, 83, 101, 107, 113, 116, 119, 124, 125, 132, 135, 137, 144, 147, 148, 154, 165, 180, 190, 211, 222, 226, 227, 252, 254, 259, 276, 279, 289, 298, 299, 309, 316, 331
Displays 4, 12, 17, 18, 29, 30, 31, 39, 54, 58, 67, 71, 83, 87, 90, 93, 98, 101, 106, 107, 116, 118, 119, 125, 132, 144, 145, 147, 148, 154, 158, 164, 165, 180, 189, 190, 198, 203, 211, 219, 226, 227, 247, 254, 259, 260, 280, 289, 299, 301, 305, 309, 318, 328, 352, 353
Eimer
- 2-K-Gebindeeimer 26, 55, 248, 307
- Kunststoffeimer 3, 13, 16, 25, 26, 32, 55, 124, 125, 158, 187, 199, 221, 222, 224, 240, 248, 249, 276, 279, 284, 288, 299, 310, 334
- Spezialeimer 231, 248, 334
- Verschlusssystem für Eimer 307
- Weissblecheimer 202, 307
Einschläge, Einwickler 31, 83, 222, 241, 252, 289, 338
Etuis 5, 12, 31, 82, 83, 90, 98, 112, 118, 144, 165, 175, 180, 259, 277, 289, 294, 299, 332, 353
Faltkisten 5, 18, 19, 25, 26, 30, 31, 38, 39, 65, 87, 94, 105, 119, 123, 125, 176, 180, 198, 216, 222, 236, 238, 243, 252, 259, 271, 299, 318, 333, 345, 352
Fässer 16, 25, 27, 30, 75, 110, 132, 145, 221, 230, 231, 248, 299, 334

Flacons 12, 16, 66, 113, 114, 132, 135, 137, 208, 248, 299, 343, 362
Flexible Verpackungen 16, 18, 19, 22, 23, 24, 25, 29, 30, 34, 57, 63, 65, 76, 83, 89, 102, 106, 115, 125, 130, 131, 132, 135, 145, 146, 152, 165, 174, 180, 201, 209, 220, 224, 233, 241, 252, 258, 259, 269, 276, 282, 286, 289, 290, 291, 298, 299, 315, 318, 326, 327, 331, 337, 338, 345, 352, 357

Glasverpackungen
 – *Enghals-Glasverpackungen* 66, 75, 79, 113, 114, 135, 137, 253, 304, 316, 334, 342, 343
 – *Grossglasgefäße* 75, 79, 342, 343
 – *Konservengläser* 66, 75, 114, 135, 137, 334, 342, 343
 – *Weithals-Glasverpackungen* 66, 75, 113, 114, 135, 316, 334, 342, 343

Grossbehälter 29, 75, 224, 343

Harasse
 – *Holzharasse* 50, 80, 176, 191, 212, 245, 345
 – *Kunststoffharasse* 13, 26, 199, 271, 299, 310
 – *Wellpappeharasse* 2, 13, 17, 18, 19, 30, 65, 89, 116, 119, 125, 176, 180, 204, 220, 262, 271, 280, 288, 308

Hartschaumverpackungen 5, 29, 30, 106, 112, 115, 133, 220, 262, 285, 352, 353

Hauben 7, 12, 19, 23, 30, 38, 65, 73, 96, 106, 122, 123, 125, 133, 134, 165, 176, 198, 222, 236, 237, 259, 261, 268, 271, 276, 279, 282, 285, 291, 299, 326, 328, 345, 364

Hüllen
 – *Dosenhüllen* 2, 30, 83, 113, 289
 – *Schutzhüllen* 2, 12, 19, 25, 30, 34, 38, 89, 96, 113, 118, 122, 139, 148, 150, 151, 165, 175, 184, 185, 222, 268, 285, 288, 299, 326, 328, 341, 350
 – *Spezialhüllen* 2, 5, 12, 19, 30, 38, 39, 73, 83, 118, 122, 148, 165, 175, 236, 261, 268, 279, 285, 289

Hülsen
 – *Kartonhülsen* 2, 10, 13, 17, 19, 25, 30, 38, 50, 65, 89, 90, 96, 99, 123, 125, 128, 133, 134, 149, 151, 172, 180, 204, 220, 222, 227, 236, 247, 252, 271, 288, 294, 300, 308, 318, 351
 – *Kunststoffhülsen* 13, 25, 30, 65, 88, 90, 99, 128, 149, 172, 180, 208, 222, 259, 270, 271, 277, 299, 304, 342
 – *Papierhülsen* 17, 25, 30, 125, 128, 149, 172, 294, 300

IBC Intermediate Bulk Container 26, 27, 109, 221

Kabelrollen 2, 18, 31, 119, 123, 204

Kanister
 – *Faltbare Kanister* 9, 30, 145, 172, 299
 – *Kunststoffkanister* 9, 109, 221, 230, 334
 – *Spezialkanister* 3, 9, 16, 27, 30, 109, 145, 202, 221, 222, 230, 231, 248, 273, 274, 284, 299, 316, 334
 – *Weissblechkanister* 109, 127, 307

Kartonpackungen, aseptisch 180, 302, 325

Kartuschen
 – *Aluminiumkartuschen* 358
 – *Kunststoffkartuschen* 358

Kisten 13, 14, 29, 30, 38, 61, 80, 84, 103, 123, 159, 163, 164, 176, 198, 212, 222, 236, 242, 243, 245, 259, 271, 279, 280, 295, 299, 345, 348, 354

Körbe 114, 117, 222, 259, 279, 280, 299

Life Science Verpackungen 9, 269, 293, 334

Mehrwegbehälter, Dispobox 2, 18, 25, 26, 29, 69, 84, 112, 125, 216, 222, 224, 227, 248, 259, 304, 317, 333, 345, 351, 355

Netze
 – *Kunststoffnetze* 13, 25, 65, 72, 114, 125, 126, 128, 186, 222, 224, 237, 249, 258, 273, 276, 288, 291, 318, 326, 329, 342, 345, 351
 – *Spezialnetze* 25, 72, 186, 258, 345

Paletten
 – *Aufsteckrahmen für Paletten* 9, 10, 13, 14, 19, 25, 26, 38, 50, 65, 87, 117, 120, 121, 123, 159, 163, 180, 188, 191, 194, 198, 212, 216, 222, 236, 242, 244, 271, 280, 299, 318, 329, 345, 348, 350, 351
 – *Einwegpaletten* 10, 13, 14, 19, 25, 26, 30, 37, 38, 50, 61, 65, 80, 87, 89, 94, 120, 121, 123, 125, 133, 163, 176, 180, 188, 191, 194, 198, 212, 216, 222, 236, 242, 243, 244, 245, 252, 269, 271, 288, 299, 318, 319, 329, 345, 348, 350, 351, 352
 – *Kunststoffpaletten* 10, 13, 16, 25, 26, 30, 38, 50, 65, 109, 120, 125, 177, 180, 221, 222, 244, 259, 271, 299, 310, 318, 333, 350, 351
 – *Palettenrahmen aus Kunststoff* 9, 13, 25, 26, 65, 125, 243, 299, 318, 333, 351
 – *Spezialpaletten* 13, 14, 19, 25, 26, 30, 37, 38, 50, 61, 87, 109, 117, 120, 123, 141, 145, 163, 176, 177, 191, 194, 198, 212, 222, 236, 252, 269, 271, 295, 299, 329, 345, 348, 351, 352, 354

Pappkisten 1, 2, 13, 18, 19, 25, 30, 39, 125, 139, 180, 222, 227, 242, 271, 308, 318, 329, 345, 351, 352

Pumpspray 3, 16, 66, 113, 135, 137, 208, 299, 316

Reinraumverpackungen 5, 19, 50, 83, 135, 223, 289, 345, 351, 362

Röhrchen
 – *Glasröhrchen* 79, 135, 253, 343, 362
 – *Kunststoffröhrchen* 30, 199, 213, 240, 259, 288, 299, 362

Rohre
 – *Kartonrohre* 2, 13, 17, 19, 25, 38, 50, 89, 125, 134, 172, 176, 218, 222, 227, 271, 300, 318, 329
 – *Spezialrohre* 13, 30, 222

Säcke

– *Jutesäcke* 21, 25, 30, 106, 114, 180, 237, 251, 276
 – *Kunststoffsäcke* 12, 19, 21, 23, 25, 30, 34, 65, 70, 73, 81, 82, 85, 100, 106, 121, 125, 151, 180, 200, 220, 222, 224, 229, 236, 237, 242, 249, 251, 252, 258, 261, 265, 268, 273, 276, 282, 288, 290, 291, 299, 326, 328, 341, 345, 357
 – *Papiersäcke* 13, 17, 21, 25, 30, 65, 70, 82, 85, 96, 106, 114, 121, 122, 125, 131, 134, 151, 180, 220, 222, 224, 229, 237, 242, 249, 251, 252, 258, 265, 268, 273, 276, 288, 313, 328, 351
 – *Polyethylensäcke* 6, 12, 19, 21, 23, 25, 30, 34, 70, 81, 85, 96, 102, 106, 114, 122, 125, 129, 131, 134, 151, 180, 200, 220, 222, 224, 229, 236, 237, 242, 251, 252, 258, 261, 265, 267, 268, 273, 276, 282, 288, 290, 291, 299, 313, 318, 326, 328, 329, 341, 345, 351, 364
 – *Polypropylensäcke* 12, 21, 23, 25, 30, 70, 81, 82, 85, 96, 106, 122, 125, 129, 131, 151, 180, 200, 216, 222, 224, 229, 237, 242, 251, 252, 258, 265, 273, 276, 282, 288, 290, 291, 299, 313, 318, 351

Schalen

– *Aluminiumschalen* 28, 33, 70, 124, 222, 224, 249, 273, 288, 324
 – *Blisterschalen* 33, 71, 85, 90, 165, 220, 223, 224, 241, 262, 266
 – *Kartonschalen* 2, 4, 18, 23, 25, 31, 33, 39, 67, 97, 114, 116, 124, 125, 139, 181, 211, 222, 224, 227, 249, 254, 258, 267, 271, 280, 288, 294, 308, 309, 324, 329, 351
 – *Kunststoffschalen* 16, 20, 23, 25, 28, 29, 33, 55, 71, 88, 90, 92, 124, 125, 129, 165, 174, 187, 199, 208, 213, 215, 222, 223, 224, 228, 241, 248, 249, 258, 259, 266, 267, 273, 275, 284, 288, 299, 304, 306, 315, 320, 323, 336

Schaumverpackungen 5, 6, 13, 19, 25, 29, 30, 35, 50, 52, 65, 69, 85, 100, 111, 112, 115, 119, 123, 124, 125, 142, 154, 174, 180, 200, 204, 213, 220, 222, 236, 242, 249, 259, 262, 269, 271, 285, 288, 318, 319, 322, 327, 329, 345, 351, 352, 353

Schiebepackungen 2, 18, 19, 25, 30, 31, 39, 52, 65, 67, 85, 90, 112, 119, 123, 125, 140, 158, 165, 168, 180, 204, 211, 220, 223, 227, 236, 242, 262, 269, 271, 285, 288, 297, 306, 318, 345, 351

Schläuche 12, 19, 25, 123, 180, 200, 220, 242, 249, 262, 271, 299, 315, 326, 337, 345

Schüttgutcontainer 30, 318, 351

Sekundärverpackungen 9, 25, 26, 30, 31, 123, 134, 153, 154, 211, 220, 224, 231, 249, 269, 285, 293, 294, 303, 344, 345

Spezialverpackungen 2, 13, 29, 30, 50, 65, 83, 112, 119, 140, 165, 224, 225, 231, 254, 269, 285, 289, 324, 343, 345, 351, 352, 353

Tanks 36, 75, 109, 158, 299

Technische Blasteile 36, 179

Teller

– *Aluminiumteller* 70, 222, 249, 288
 – *Kartonteller* 124, 222, 224, 249, 273, 288, 330, 344
 – *Kunststoffteller* 88, 124, 151, 158, 222, 224, 228, 249, 259, 273, 284, 288, 299, 320

Tragverpackungen 2, 4, 18, 25, 30, 39, 65, 67, 83, 112, 125, 148, 154, 165, 180, 220, 222, 225, 226, 227, 249, 252, 271, 273, 288, 289, 309

Transportverpackungen 6, 16, 18, 25, 29, 30, 37, 50, 65, 83, 85, 90, 93, 112, 115, 123, 125, 139, 140, 142, 154, 158, 163, 165, 195, 198, 200, 204, 220, 222, 224, 225, 226, 227, 228, 245, 249, 252, 258, 262, 269, 271, 273, 280, 285, 288, 289, 299, 303, 309, 318, 321, 322, 323, 324, 329, 345, 351, 352, 353

Trays 2, 4, 13, 18, 23, 28, 30, 31, 39, 65, 67, 71, 83, 90, 112, 115, 119, 124, 139, 140, 142, 148, 158, 165, 180, 203, 204, 208, 211, 223, 224, 226, 227, 228, 249, 252, 254, 266, 267, 269, 277, 285, 289, 305, 306, 309, 312, 315, 323, 324, 336, 352, 353, 355

Trommeln, Fiber Drums 110, 221, 231, 299, 318

Tuben

– *Aluminiumtuben* 66, 129, 135, 256
 – *Kunststofftuben* 56, 66, 113, 135, 137, 170, 249, 258, 299
 – *Laminattuben* 16, 56, 135, 170, 258
 – *Spezialtuben* 113, 258

VCI-Verpackungen 7, 25, 34, 50, 85, 123, 134, 163, 176, 243, 345

Verkaufssteller 4, 18, 29, 30, 31, 67, 71, 72, 88, 93, 101, 118, 147, 148, 154, 158, 165, 181, 190, 198, 203, 211, 227, 259, 297, 299, 305, 308, 309, 323

Versandrollen 4, 10, 13, 17, 19, 25, 30, 38, 65, 89, 91, 104, 125, 133, 134, 172, 180, 218, 222, 234, 242, 252, 271, 273, 288, 300, 329, 350

Versandverpackungen 2, 11, 13, 18, 19, 21, 25, 29, 30, 31, 37, 38, 50, 65, 83, 85, 89, 91, 98, 104, 112, 115, 119, 133, 134, 140, 148, 154, 192, 220, 222, 224, 252, 258, 269, 280, 285, 289, 294, 331, 345, 351, 353

Weichschaumverpackungen 2, 5, 13, 25, 29, 30, 65, 85, 111, 112, 115, 133, 134, 154, 192, 220, 269, 285, 351, 353

Wellpappe-Verpackungen

– *Mikrowellpappe-Verpackungen* 1, 2, 4, 5, 13, 18, 19, 25, 30, 31, 39, 65, 67, 72, 74, 78, 83, 85, 91, 93, 98, 104, 116, 119, 125, 133, 134, 139, 140, 144, 147, 148, 154, 159, 164, 168, 176, 180, 181, 204, 218, 220, 222, 227, 232, 236, 238, 242, 252, 256, 269, 271, 273, 288, 289, 294, 297, 299, 305, 308, 309, 312, 318, 324, 329, 331, 351

- **Schwerwellpappe-Verpackungen** 2, 4, 5, 13, 18, 19, 25, 30, 38, 65, 72, 74, 89, 94, 119, 123, 125, 128, 133, 134, 136, 139, 140, 142, 144, 154, 159, 164, 176, 180, 204, 218, 220, 222, 236, 238, 242, 252, 269, 271, 305, 318, 329, 345, 351
- **Wabenplatten-Verpackungen** 6, 10, 13, 25, 30, 65, 94, 107, 128, 133, 134, 139, 140, 159, 176, 218, 220, 222, 238, 247, 269, 280, 308, 345, 351, 352, 353
- **Wellpappe-Verpackungen** 1, 2, 4, 5, 6, 10, 13, 14, 18, 19, 23, 25, 30, 31, 37, 38, 39, 52, 65, 72, 74, 78, 83, 85, 89, 91, 93, 94, 98, 119, 123, 125, 128, 133, 134, 136, 139, 140, 142, 144, 145, 147, 148, 154, 159, 164, 168, 176, 180, 181, 189, 204, 214, 216, 218, 220, 222, 226, 227, 232, 236, 238, 242, 243, 247, 252, 256, 269, 271, 273, 279, 280, 288, 289, 297, 305, 308, 309, 312, 317, 318, 329, 331, 342, 345, 350, 351

- **Kosmetikverpackungen** 2, 4, 9, 12, 15, 16, 18, 20, 29, 30, 31, 34, 39, 55, 57, 58, 66, 67, 76, 79, 82, 83, 88, 89, 90, 92, 95, 105, 113, 116, 127, 132, 135, 137, 140, 144, 147, 148, 153, 154, 155, 166, 169, 170, 180, 184, 193, 203, 208, 211, 220, 222, 223, 227, 228, 253, 254, 257, 258, 259, 263, 265, 274, 285, 289, 292, 294, 299, 304, 309, 321, 322, 324, 329, 334, 341, 343, 345, 357, 360, 362
- **Laborbedarfverpackungen** 16, 20, 28, 30, 33, 83, 88, 90, 105, 106, 112, 148, 213, 223, 227, 248, 280, 285, 289, 299, 308, 324, 345
- **Pharmaverpackungen** 2, 9, 16, 20, 26, 30, 31, 34, 52, 57, 58, 63, 66, 67, 83, 85, 90, 105, 106, 110, 115, 127, 132, 135, 140, 144, 146, 147, 148, 153, 155, 166, 170, 184, 193, 203, 211, 220, 223, 228, 230, 241, 248, 257, 265, 269, 274, 280, 285, 287, 289, 292, 299, 304, 308, 309, 315, 324, 334, 341, 343, 345, 349, 357, 362
- **Salbendosen** 15, 16, 66, 68, 79, 88, 113, 114, 132, 135, 208, 253, 259, 281, 299, 334, 362
- **Salbentuben** 66, 113, 132, 135, 170, 258, 304
- **Sterilverpackungen** 20, 26, 33, 63, 66, 72, 106, 113, 146, 170, 185, 223, 257, 265, 274, 290, 292, 299, 315, 345, 357, 362
- **Stiftsysteme** 113, 294
- **Tablettenverpackungen** 4, 20, 31, 58, 62, 63, 66, 67, 74, 83, 85, 90, 105, 113, 135, 137, 144, 148, 155, 166, 184, 203, 208, 211, 257, 265, 287, 289, 292, 299, 308, 309, 315, 324, 334, 349, 362

Verpackungen

nach Ausführung und Verwendung

Verpackungen in besonderer Ausführung

- **Aufreissverpackungen** 2, 4, 6, 10, 13, 18, 20, 23, 25, 28, 30, 31, 33, 39, 62, 65, 67, 71, 72, 74, 76, 77, 79, 83, 85, 92, 99, 105, 106, 116, 119, 124, 128, 136, 139, 140, 144, 147, 148, 154, 160, 164, 180, 184, 185, 193, 203, 211, 222, 224, 226, 227, 233, 242, 252, 254, 255, 257, 258, 261, 265, 266, 269, 271, 273, 280, 288, 289, 290, 294, 296, 299, 305, 308, 312, 329, 344, 345, 349, 351, 357
- **Blisterverpackungen** 4, 6, 10, 20, 30, 31, 33, 39, 58, 63, 67, 71, 72, 74, 79, 83, 85, 90, 92, 105, 114, 116, 128, 144, 146, 148, 158, 165, 174, 178, 180, 181, 184, 185, 193, 211, 220, 222, 223, 224, 233, 241, 246, 252, 257, 262, 266, 271, 277, 285, 287, 289, 294, 301, 306, 315, 323, 344, 349, 360
- **Durchdrückverpackungen** 4, 20, 30, 39, 58, 63, 67, 71, 72, 85, 116, 148, 184, 211, 233, 257, 315
- **Klarsichtverpackungen** 2, 6, 7, 12, 20, 23, 30, 39, 85, 90, 92, 99, 105, 106, 114, 118, 151, 160, 165, 173, 174, 180, 185, 204, 213, 220, 222, 223, 224, 232, 233, 257, 261, 265, 267, 271, 275, 284, 287, 301, 306, 323, 326, 328, 329, 356, 360
- **Schrumpfverpackungen** 6, 7, 13, 20, 23, 25, 28, 30, 33, 34, 58, 65, 77, 85, 94, 106, 114, 122, 129, 178, 180, 200, 214, 222, 224, 233, 241, 243, 249, 258, 266, 286, 291, 296, 303, 321, 326, 329, 335, 341, 360
- **Skinverpackungen** 6, 7, 20, 23, 25, 28, 30, 33, 39, 85, 97, 125, 129, 148, 178, 211, 223, 224, 233, 249, 266, 294, 296, 315, 324, 335, 360
- **Tiefziehverpackungen** 12, 20, 23, 25, 28, 30, 33, 58, 62, 71, 72, 76, 82, 85, 90, 105, 113, 114, 118, 128, 129, 142, 146, 151, 158, 165, 174, 180, 184, 185, 213, 220, 223, 224, 225, 233, 241, 254, 257, 259, 266, 275, 277, 284, 285, 290, 296, 299, 301, 306, 308, 314, 315, 320, 323, 324, 333, 335, 350
- **Verpackungen besonderer Ausführung** 2, 4, 5, 12, 13, 15, 18, 20, 23, 25, 26, 29, 30, 31, 33, 39, 55, 62, 66, 67, 76, 79, 83, 85, 86, 92, 99, 102, 105, 113, 116, 118, 119, 122, 125, 129, 140, 142, 144, 146, 148, 157, 165, 171, 174, 178, 180, 181, 184, 193, 199, 203, 211, 222, 223, 224, 226, 227, 228, 233, 235, 254, 259, 261, 265, 266, 268, 277, 280, 284, 285, 289, 294, 296, 305, 308, 320, 324, 328, 329, 335, 344, 345, 350, 352, 353, 357, 360

Verpackungen für Arzneimittel und Kosmetik

- **Ampullenverpackungen** 20, 30, 31, 58, 67, 74, 79, 90, 105, 113, 148, 155, 170, 184, 185, 203, 223, 257, 274, 285, 287, 292, 308, 343, 349, 362
- **Arzneimittelverpackungen** 2, 4, 12, 15, 20, 29, 30, 31, 39, 55, 57, 58, 62, 66, 67, 76, 79, 83, 88, 90, 92, 95, 105, 116, 135, 137, 144, 147, 148, 153, 155, 166, 170, 180, 184, 193, 203, 208, 211, 222, 223, 227, 228, 253, 254, 257, 259, 263, 265, 269, 274, 285, 289, 292, 299, 304, 308, 309, 315, 321, 322, 324, 329, 343, 345, 357, 360
- **Bakterizide Verpackungen** 20, 30, 223, 257, 324, 345
- **Crèmedosen, Crèmetöpfe** 16, 66, 68, 88, 113, 114, 132, 135, 137, 169, 208, 253, 259, 274, 281, 299, 304, 324, 362

Verpackungen für besondere Verwendung

Automatenverpackungen

- **Karton-Automatenverpackungen** 1, 2, 4, 19, 20, 25, 30, 31, 39, 54, 67, 74, 78, 83, 85, 89, 92, 93, 98, 105, 116, 125, 139, 140, 147, 148, 153, 154, 155, 159, 164, 180, 189, 203, 204, 211, 220, 224, 227, 232, 238, 252, 262, 269, 287, 289, 294, 297, 308, 309, 318, 329, 344, 349
- **Kunststoff-Automatenverpackungen** 19, 20, 24, 25, 26, 34, 67, 77, 90, 99, 125, 138, 151, 158, 160, 161, 165, 174, 179, 180, 200, 220, 224, 233, 237, 259, 261, 277, 285, 286, 290, 299, 306, 314, 320, 322, 323, 326, 328, 338, 341
- **Papier-Automatenverpackungen** 20, 24, 25, 67, 85, 121, 140, 180, 211, 233, 294, 308, 314, 338, 346
- **Wellpappe-Automatenverpackungen** 1, 2, 4, 18, 19, 25, 30, 31, 39, 74, 78, 83, 85, 89, 93, 98, 116, 119, 125, 133, 136, 139, 140, 142, 147, 148, 153, 154, 159, 164, 176, 180, 204, 218, 220, 226, 227, 232, 238, 252, 262, 269, 280, 289, 297, 305, 308, 312, 318, 329

Einwegverpackungen

- **Aluminium-Einwegverpackungen** 33, 68, 124, 202, 222, 241, 290, 345
- **Glas-Einwegverpackungen** 66, 75, 113, 135, 253, 292, 316, 334, 342, 362
- **Karton-Einwegverpackungen** 1, 2, 4, 13, 19, 20, 25, 30, 31, 37, 38, 39, 50, 54, 65, 67, 74, 75, 78, 83, 89, 92, 93, 105, 112, 116, 119, 124, 125, 128, 133, 134, 139, 140, 144, 147, 148, 153, 154, 155, 164, 180, 192, 203, 204, 211, 220, 222, 224, 227, 231, 232, 236, 238, 249, 252, 258, 262, 271, 273, 287, 288, 289, 294, 297, 308, 309, 328, 331, 349, 351
- **Kunststoff-Einwegverpackungen** 3, 9, 16, 19, 20, 25, 26, 29, 30, 33, 55, 59, 65, 66, 72, 75, 76, 77, 90, 92, 99, 122, 124, 125, 127, 128, 133, 134, 135, 138, 140, 142, 151, 158, 160, 161, 164, 165, 174, 179, 180, 187, 200, 208, 220, 222, 223, 224, 230, 233, 237, 241, 249, 258, 259, 261, 262, 265, 268, 273, 276, 277, 284, 285, 290, 299, 304, 306, 316, 319, 320, 322, 323, 326, 327, 328, 334, 342, 350, 351, 352, 353, 357
- **Wabenpappe-Einwegverpackungen** 2, 25, 134, 352, 353
- **Wellpappe-Einwegverpackungen** 1, 2, 4, 13, 14, 18, 19, 25, 30, 31, 37, 38, 39, 65, 74, 78, 83, 89, 93, 94, 112, 116, 119, 125, 128, 133, 134, 136, 139, 140, 142, 147, 148, 153, 154, 164, 176, 180, 192, 204, 218, 220, 222, 224, 226, 227, 232, 236, 238, 252, 262, 271, 273, 280, 288, 289, 294, 297, 305, 308, 309, 312, 317, 331, 342, 345, 350, 351, 352

Massenverpackungen

- **Aluminium-Massenverpackungen** 20, 68, 345
- **Karton-Massenverpackungen** 1, 2, 4, 13, 19, 20, 25, 30, 31, 39, 54, 65, 67, 74, 83, 89, 92, 93, 105, 113, 116, 125, 128, 133, 134, 139, 140, 143, 144, 147, 148, 153, 154, 155, 159, 164, 180, 182, 189, 204, 211, 220, 222, 224, 227, 231, 236, 262, 271, 287, 288, 289, 294, 297, 308, 309, 318, 329, 345, 349, 360
- **Kunststoff-Massenverpackungen** 9, 12, 16, 19, 20, 25, 26, 29, 30, 34, 55, 65, 77, 90, 92, 99, 102, 110, 113, 122, 125, 127, 128, 133, 134, 138, 142, 151, 158, 160, 161, 164, 165, 179, 180, 187, 199, 200, 208, 220, 222, 223, 224, 236, 237, 259, 261, 265, 268, 276, 277, 281, 285, 286, 299, 304, 306, 316, 319, 320, 322, 323, 326, 328, 341, 350, 357, 360
- **Wellpappe-Massenverpackungen** 1, 2, 4, 5, 13, 18, 19, 25, 30, 31, 37, 39, 65, 74, 83, 89, 116, 119, 125, 128, 133, 134, 136, 139, 140, 142, 147, 148, 153, 154, 159, 164, 176, 180, 204, 214, 218, 220, 222, 224, 226, 227, 236, 238, 262, 271, 279, 280, 288, 289, 297, 305, 308, 309, 312, 318, 329, 345, 350, 351, 352

Mehrwegverpackungen

- Aluminium-Mehrwegverpackungen 117, 176, 202, 345
- Glas-Mehrwegverpackungen 66, 75, 79, 113, 135, 253, 334, 342, 343
- Holz-Mehrwegverpackungen 37, 50, 52, 87, 94, 128, 163, 176, 225, 345, 351
- Karton-Mehrwegverpackungen 1, 2, 13, 19, 21, 25, 30, 31, 37, 38, 39, 50, 52, 65, 67, 74, 78, 83, 89, 92, 112, 113, 116, 125, 128, 133, 134, 139, 140, 144, 147, 148, 153, 154, 159, 164, 176, 180, 189, 192, 204, 211, 220, 222, 227, 231, 232, 236, 252, 262, 279, 288, 289, 294, 297, 308, 309, 317, 329, 342, 345, 351
- Kunststoff-Mehrwegverpackungen 9, 16, 19, 21, 25, 26, 29, 30, 34, 52, 65, 66, 69, 72, 84, 88, 90, 92, 101, 110, 112, 113, 115, 118, 125, 128, 133, 134, 135, 140, 142, 151, 158, 161, 164, 165, 176, 179, 180, 192, 199, 208, 220, 221, 222, 224, 225, 230, 237, 240, 247, 249, 259, 261, 268, 269, 271, 276, 277, 285, 288, 299, 304, 310, 317, 319, 322, 326, 328, 329, 333, 341, 347, 350, 351, 352, 353, 355, 357
- Wabenpappe-Mehrwegverpackungen 2, 134, 352, 353
- Wellpappe-Mehrwegverpackungen 1, 2, 4, 13, 18, 19, 25, 30, 31, 37, 38, 39, 50, 52, 65, 74, 78, 83, 89, 94, 112, 116, 119, 125, 128, 133, 134, 136, 139, 140, 142, 147, 148, 153, 154, 159, 164, 172, 176, 180, 192, 204, 218, 220, 222, 226, 227, 232, 236, 238, 252, 262, 269, 279, 288, 289, 297, 305, 308, 309, 312, 329, 345, 350, 351, 352

Mehrzweckverpackungen

- Glas-Mehrzweckverpackungen 66, 79, 113, 135, 253, 342, 343
- Karton-Mehrzweckverpackungen 1, 2, 4, 13, 19, 25, 30, 31, 39, 50, 65, 67, 74, 78, 83, 85, 89, 92, 93, 105, 116, 119, 125, 128, 133, 134, 139, 140, 142, 144, 147, 148, 153, 154, 155, 159, 164, 180, 189, 204, 211, 220, 222, 227, 232, 236, 252, 262, 271, 287, 288, 289, 294, 297, 308, 309, 329, 342, 351
- Kunststoff-Mehrzweckverpackungen 9, 12, 16, 19, 25, 26, 29, 30, 55, 65, 66, 69, 70, 72, 84, 88, 90, 92, 99, 101, 125, 128, 134, 135, 142, 151, 158, 161, 164, 165, 179, 180, 199, 200, 220, 221, 222, 228, 236, 237, 259, 261, 268, 276, 277, 284, 285, 288, 299, 304, 317, 319, 322, 326, 328, 329, 347, 350, 352, 357
- Wellpappe-Mehrzweckverpackungen 1, 2, 4, 13, 18, 19, 25, 30, 31, 39, 50, 65, 74, 78, 83, 89, 116, 119, 125, 128, 133, 134, 136, 139, 140, 142, 148, 153, 154, 159, 164, 172, 176, 180, 204, 218, 220, 222, 226, 227, 232, 236, 238, 252, 262, 271, 280, 288, 289, 297, 305, 308, 309, 312, 329, 345, 350, 351, 352

Portionenverpackungen

- Aluminium-Portionenverpackungen 20, 33, 68, 113, 324
- Karton-Portionenverpackungen 1, 2, 4, 19, 20, 25, 30, 31, 39, 54, 67, 72, 74, 78, 83, 92, 93, 98, 113, 116, 125, 139, 140, 144, 147, 148, 153, 155, 164, 180, 182, 203, 204, 211, 218, 222, 224, 227, 232, 258, 262, 287, 288, 289, 294, 297, 309, 324, 325, 329
- Kunststoff-Portionenverpackungen 9, 12, 19, 20, 23, 25, 26, 30, 33, 34, 55, 66, 69, 72, 76, 77, 84, 88, 92, 99, 113, 125, 128, 129, 138, 142, 151, 158, 160, 161, 164, 165, 174, 179, 180, 208, 220, 222, 224, 236, 240, 249, 257, 258, 259, 261, 265, 277, 284, 285, 286, 288, 299, 306, 308, 319, 320, 322, 323, 324, 326, 329, 341, 357
- Spezial-Portionenverpackungen 20, 25, 30, 66, 140, 142, 180, 220, 227, 249, 321
- Wellpappe-Portionenverpackungen 1, 2, 4, 18, 19, 20, 23, 25, 30, 31, 39, 74, 78, 83, 98, 116, 119, 125, 128, 133, 134, 136, 139, 140, 142, 148, 153, 164, 176, 180, 204, 218, 220, 222, 224, 226, 227, 232, 238, 252, 262, 289, 297, 305, 308, 309, 312, 329

Schwertgutverpackungen

- Aluminium-Schwertgutverpackungen 117, 316, 345
- Holz-Schwertgutverpackungen 13, 14, 19, 25, 37, 38, 50, 80, 87, 94, 103, 112, 123, 128, 154, 159, 163, 164, 176, 180, 188, 198, 212, 214, 222, 225, 236, 245, 262, 271, 276, 295, 329, 345, 351, 354
- Karton-Schwertgutverpackungen 2, 13, 19, 25, 30, 31, 37, 38, 39, 50, 74, 78, 83, 85, 93, 112, 116, 119, 123, 125, 128, 133, 134, 139, 140, 154, 159, 164, 180, 204, 220, 222, 224, 231, 232, 236, 252, 269, 271, 288, 289, 328, 329, 345, 351
- Kunststoff-Schwertgutverpackungen 9, 13, 19, 25, 26, 29, 30, 34, 70, 84, 102, 112, 125, 128, 158, 164, 186, 200, 220, 224, 237, 259, 261, 265, 268, 276, 285, 299, 306, 319, 322, 326, 328, 341, 345, 357, 359
- Wabenpappe-Schwertgutverpackungen 25, 134, 352, 353
- Wellpappe-Schwertgutverpackungen 1, 2, 4, 13, 18, 19, 25, 30, 31, 37, 38, 39, 50, 65, 74, 78, 93, 94, 112, 119, 123, 125, 128, 133, 134, 136, 139, 140, 154, 159, 164, 172, 176, 180, 204, 218, 220, 222, 224, 226, 232, 236, 238, 245, 252, 262, 269, 271, 280, 305, 308, 312, 318, 329, 345, 351, 352

Verpackungen dekorativer Art

- Ausstellverpackungen, Attrappen 1, 2, 4, 5, 12, 18, 22, 29, 30, 31, 39, 50, 52, 67, 71, 72, 74, 83, 88, 92, 93, 101, 107, 119, 140, 142, 144, 147, 148, 153, 154, 155, 180, 189, 190, 204, 211, 226, 227, 256, 259, 262, 263, 287, 289, 294, 305, 308, 309, 331
- Biskuitdosen 15, 21, 82, 83, 132, 259, 289

- Dekorative Verpackungen 2, 4, 5, 12, 13, 15, 18, 21, 25, 29, 30, 31, 39, 50, 52, 67, 71, 72, 82, 83, 88, 90, 92, 93, 95, 101, 105, 107, 112, 113, 114, 115, 116, 119, 125, 132, 140, 142, 144, 147, 148, 155, 158, 165, 169, 173, 179, 180, 181, 211, 220, 222, 226, 227, 232, 248, 254, 256, 259, 263, 271, 273, 275, 276, 287, 288, 289, 294, 299, 304, 305, 306, 308, 309, 313, 324, 331, 342, 344, 352, 353, 360

- Dekorierte Verpackungen 2, 3, 15, 16, 21, 30, 31, 50, 67, 82, 88, 98, 107, 132, 140, 142, 143, 148, 154, 155, 165, 169, 180, 204, 211, 222, 253, 254, 259, 273, 294, 304, 308, 309, 319, 320, 324, 334, 342, 344, 357, 360

- Designverpackungen 2, 15, 18, 21, 30, 31, 50, 82, 83, 90, 98, 105, 112, 132, 147, 148, 165, 211, 220, 252, 254, 263, 269, 280, 285, 289, 294, 304, 324, 342, 343, 344

- Geschenkverpackungen 1, 2, 4, 5, 10, 13, 15, 18, 21, 29, 30, 31, 39, 50, 67, 71, 72, 74, 82, 83, 88, 89, 90, 92, 93, 98, 101, 105, 107, 114, 116, 119, 125, 131, 132, 139, 140, 144, 147, 148, 151, 153, 154, 155, 165, 168, 173, 180, 181, 193, 211, 213, 220, 222, 225, 227, 232, 251, 252, 254, 256, 259, 262, 263, 269, 273, 275, 276, 280, 285, 287, 288, 289, 294, 297, 300, 301, 306, 308, 309, 313, 328, 331, 342, 344, 360

- Körbchen mit Füllmaterial 2, 15, 30, 92, 180, 222, 227, 259, 269, 273, 342

- Luxusverpackungen 4, 10, 15, 21, 31, 39, 50, 52, 67, 71, 72, 74, 82, 83, 90, 92, 98, 101, 105, 107, 113, 118, 125, 131, 132, 140, 142, 144, 147, 148, 153, 154, 158, 173, 176, 180, 193, 204, 211, 217, 220, 225, 227, 232, 252, 253, 254, 256, 259, 261, 263, 275, 285, 287, 289, 294, 297, 300, 301, 306, 308, 309, 328, 332, 335, 344, 349, 360

- Musterverpackungen 2, 4, 5, 13, 18, 21, 22, 29, 30, 31, 39, 50, 51, 52, 58, 66, 67, 83, 88, 90, 92, 93, 99, 105, 107, 113, 118, 119, 135, 140, 142, 148, 155, 168, 180, 203, 204, 211, 218, 222, 227, 232, 248, 256, 258, 259, 262, 273, 284, 285, 287, 289, 294, 297, 299, 306, 308, 309, 331, 344, 352, 353, 357, 360

- Parfümerieverpackungen 2, 4, 5, 21, 31, 39, 52, 66, 67, 71, 72, 79, 82, 90, 92, 93, 105, 112, 113, 116, 118, 125, 132, 135, 137, 142, 144, 147, 148, 154, 180, 208, 211, 220, 253, 254, 256, 259, 263, 273, 285, 287, 294, 301, 304, 306, 308, 309, 335, 344, 349

- Pralinenschachteln, Pralinenschachteln-Einlagen 4, 15, 21, 30, 31, 39, 67, 71, 72, 82, 83, 90, 92, 93, 97, 98, 105, 116, 125, 131, 132, 144, 147, 148, 153, 154, 173, 180, 181, 193, 211, 220, 222, 227, 232, 254, 256, 263, 273, 275, 287, 288, 289, 294, 301, 306, 308, 309, 335, 344, 349

- Schmuckverpackungen, Uhrenverpackungen 4, 15, 21, 29, 31, 39, 52, 67, 71, 72, 82, 83, 88, 90, 92, 98, 101, 112, 115, 116, 125, 131, 132, 139, 142, 144, 147, 148, 153, 154, 158, 165, 180, 204, 211, 220, 259, 263, 273, 285, 287, 289, 294, 299, 300, 306, 308, 322, 328, 332, 335, 344, 349, 352, 353, 357, 360

- Werbeverpackungen 2, 5, 13, 15, 18, 21, 30, 31, 71, 72, 82, 83, 98, 99, 105, 115, 118, 132, 140, 147, 148, 154, 165, 211, 220, 222, 225, 251, 252, 262, 263, 264, 280, 285, 289, 294, 331, 343, 344

Verpackungen für anspruchsvolle Bedingungen

- Antistatische Verpackungen 2, 6, 7, 9, 10, 12, 13, 18, 19, 20, 25, 26, 27, 29, 30, 33, 34, 35, 38, 50, 52, 65, 69, 70, 71, 76, 84, 85, 90, 112, 115, 119, 121, 122, 123, 125, 128, 135, 139, 142, 158, 164, 165, 176, 180, 192, 213, 218, 222, 224, 225, 226, 228, 230, 231, 237, 242, 244, 248, 259, 265, 268, 269, 271, 273, 276, 277, 282, 285, 297, 305, 322, 329, 335, 338, 341, 345, 350, 351, 352, 353, 355

- ESD-Verpackungen 6, 7, 10, 13, 18, 19, 20, 25, 26, 30, 31, 34, 50, 52, 65, 84, 85, 90, 94, 112, 115, 121, 123, 125, 128, 139, 142, 158, 164, 165, 176, 180, 192, 213, 218, 222, 228, 236, 242, 262, 268, 269, 273, 285, 299, 322, 329, 333, 335, 341, 345, 350, 351, 352, 353, 355

- Gefahrgutverpackungen 2, 4, 9, 13, 18, 25, 26, 27, 30, 38, 65, 84, 85, 89, 94, 110, 119, 123, 125, 127, 128, 139, 145, 159, 176, 180, 187, 192, 198, 199, 202, 221, 222, 226, 230, 231, 236, 237, 242, 243, 259, 269, 271, 273, 276, 280, 282, 285, 299, 305, 307, 308, 309, 312, 316, 329, 333, 334, 345, 351, 355

- Kindergesicherte Verpackungen 9, 20, 30, 31, 39, 58, 63, 66, 67, 76, 83, 105, 113, 135, 155, 165, 166, 170, 180, 203, 230, 284, 287, 289, 290, 294, 299, 304, 308, 309, 316, 324, 334, 345

- Korrosionsschutzverpackungen 6, 7, 10, 13, 14, 18, 19, 20, 25, 26, 30, 33, 34, 37, 38, 50, 65, 85, 94, 102, 119, 121, 122, 123, 125, 128, 133, 134, 139, 159, 160, 163, 164, 176, 180, 192, 198, 220, 222, 226, 230, 236, 242, 243, 245, 268, 273, 305, 309, 329, 335, 341, 345, 346, 351, 352, 353

- Schockabsorbierende Verpackungen 2, 5, 13, 18, 25, 29, 31, 37, 38, 50, 52, 65, 85, 94, 115, 123, 139, 159, 176, 192, 269, 285, 308, 329, 345, 351, 352, 353

- Sterilverpackungen 6, 9, 20, 26, 33, 63, 67, 71, 76, 113, 135, 146, 151, 166, 170, 180, 185, 223, 233, 257, 265, 290, 299, 314, 315, 335, 345, 351, 357, 362

Tropenverpackungen 29, 37, 38, 63, 65, 76, 105, 123, 133, 134, 176, 236, 257, 259, 268, 271, 335, 345
Überseeverpackungen 2, 7, 13, 14, 18, 20, 25, 27, 29, 30, 34, 37, 38, 50, 65, 85, 94, 119, 123, 125, 133, 134, 139, 159, 163, 164, 176, 180, 192, 198, 222, 224, 236, 237, 243, 245, 259, 268, 271, 295, 308, 329, 341, 345, 351, 352, 353, 354
Umweltfreundliche Verpackungen 2, 5, 6, 10, 13, 18, 20, 25, 28, 30, 31, 33, 34, 38, 83, 85, 86, 89, 90, 99, 105, 115, 122, 123, 127, 133, 145, 147, 148, 154, 165, 170, 180, 192, 193, 211, 221, 222, 224, 243, 244, 248, 249, 251, 252, 254, 258, 262, 280, 285, 289, 290, 294, 304, 316, 334, 341, 343, 345, 351, 352, 353, 357, 361
Vakuumverpackungen 6, 19, 20, 25, 28, 30, 33, 38, 68, 70, 76, 85, 121, 122, 129, 146, 151, 180, 185, 222, 223, 224, 233, 235, 236, 249, 261, 266, 273, 288, 290, 296, 314, 315, 326, 335, 336, 342, 345, 357
Verpackungen für extreme Bedingungen 2, 7, 9, 13, 18, 20, 25, 29, 30, 31, 33, 34, 37, 38, 39, 65, 70, 94, 102, 110, 123, 127, 159, 164, 176, 179, 180, 192, 203, 222, 223, 225, 233, 236, 259, 261, 265, 268, 271, 285, 290, 294, 295, 296, 305, 329, 345, 351, 352, 353, 357

Verschiedene Verpackungen für Lebensmittel

Aromadichte Verpackungen 4, 19, 20, 23, 26, 27, 28, 31, 33, 55, 62, 67, 68, 71, 76, 106, 122, 124, 129, 140, 151, 152, 180, 187, 201, 222, 224, 228, 230, 233, 236, 249, 258, 261, 265, 266, 273, 282, 284, 286, 290, 293, 294, 296, 299, 306, 309, 314, 315, 323, 328, 335, 336, 338, 345, 357
Eierverpackungen 23, 26, 55, 72, 83, 114, 116, 132, 162, 174, 224, 228, 233, 248, 249, 267, 287, 289, 290, 294, 306
Eisverpackungen 16, 18, 23, 29, 34, 55, 72, 83, 124, 132, 180, 187, 224, 228, 241, 248, 249, 254, 258, 265, 266, 284, 285, 287, 289, 290, 294, 308, 309, 314, 320, 322, 323, 324, 335, 338, 341, 357
Fast-Food Verpackungen 18, 23, 30, 31, 72, 83, 124, 131, 132, 140, 180, 211, 224, 249, 254, 258, 289, 294, 309, 324, 345, 357
Fertiggerichtverpackungen 18, 20, 23, 28, 29, 31, 33, 54, 62, 67, 72, 83, 105, 114, 116, 124, 129, 132, 148, 152, 174, 187, 193, 201, 211, 222, 224, 228, 233, 235, 241, 249, 254, 258, 259, 265, 266, 273, 284, 285, 286, 287, 289, 290, 293, 294, 296, 299, 302, 306, 308, 309, 314, 315, 320, 322, 323, 324, 325, 349, 357
Flaschenverpackungen 2, 5, 13, 18, 25, 29, 30, 34, 83, 85, 98, 105, 119, 127, 132, 133, 134, 140, 148, 154, 193, 205, 211, 222, 226, 249, 251, 252, 254, 262, 269, 285, 289, 294, 309, 316, 334, 341, 342, 343
Fleischverpackungen 2, 18, 20, 23, 28, 29, 30, 31, 33, 34, 72, 83, 115, 124, 131, 132, 180, 211, 222, 224, 241, 248, 249, 258, 264, 266, 273, 285, 289, 293, 296, 315, 323, 324, 341, 342, 357
Frischhalteverpackungen 19, 20, 23, 30, 33, 62, 65, 67, 70, 72, 76, 99, 116, 122, 124, 129, 131, 132, 151, 152, 157, 180, 201, 222, 224, 226, 228, 233, 249, 258, 259, 265, 266, 267, 273, 284, 286, 288, 290, 294, 296, 299, 306, 314, 315, 322, 324, 328, 335, 342, 357
Früchteverpackungen 4, 13, 18, 20, 23, 26, 28, 29, 30, 31, 33, 34, 55, 67, 70, 72, 83, 93, 97, 99, 114, 115, 116, 121, 124, 129, 131, 132, 140, 151, 154, 157, 164, 174, 180, 214, 222, 224, 226, 228, 233, 237, 248, 249, 252, 254, 258, 259, 265, 266, 267, 273, 280, 284, 287, 288, 289, 290, 291, 294, 305, 306, 308, 314, 315, 323, 324, 326, 328, 341, 342
Gebäckverpackungen 13, 18, 20, 23, 30, 31, 33, 34, 72, 83, 99, 105, 122, 132, 140, 147, 154, 180, 211, 222, 224, 249, 254, 258, 266, 273, 289, 290, 294, 309, 315, 323, 324, 341, 342, 343, 357
Gefrierpackungen, Tiefkühlverpackungen 2, 13, 16, 18, 20, 23, 26, 29, 30, 31, 33, 34, 39, 67, 72, 76, 83, 93, 99, 105, 116, 124, 129, 131, 132, 147, 148, 151, 152, 174, 180, 187, 201, 211, 222, 224, 228, 233, 241, 249, 254, 258, 259, 261, 265, 266, 275, 284, 285, 287, 288, 289, 290, 291, 293, 294, 306, 308, 309, 314, 315, 320, 322, 323, 324, 326, 328, 335, 341, 342, 357
Gemüseverpackungen 2, 18, 20, 23, 28, 29, 30, 31, 33, 34, 72, 83, 124, 131, 132, 140, 154, 180, 211, 222, 224, 248, 249, 254, 258, 262, 266, 280, 289, 293, 294, 309, 323, 324, 341, 342, 357
Getränkverpackungen 2, 3, 4, 16, 18, 23, 26, 29, 30, 34, 59, 62, 67, 72, 75, 83, 85, 93, 105, 116, 124, 127, 131, 132, 139, 140, 148, 180, 193, 222, 226, 233, 241, 254, 258, 259, 262, 265, 273, 280, 284, 287, 288, 289, 294, 302, 304, 305, 308, 309, 312, 314, 316, 320, 322, 324, 325, 334, 341, 342, 349, 357
Kaffeeverpackungen 15, 18, 20, 23, 30, 31, 72, 83, 85, 99, 105, 106, 119, 122, 131, 132, 135, 140, 154, 211, 222, 224, 241, 248, 262, 266, 289, 290, 293, 294, 304, 309, 315, 324, 334, 335, 357
Käseverpackungen 2, 20, 23, 28, 30, 31, 33, 34, 72, 105, 106, 124, 131, 132, 180, 193, 222, 224, 241, 248, 249, 258, 262, 264, 266, 285, 290, 294, 315, 323, 324, 341, 342, 357
Klimaschutzverpackungen 20, 29, 30, 33, 105, 124, 131, 142, 180, 222, 224, 228, 233, 259, 266, 294, 301, 314, 335, 345, 357

Konditoreiwaren Verpackungen 12, 15, 16, 18, 20, 23, 26, 31, 67, 72, 82, 83, 98, 99, 105, 114, 116, 122, 124, 128, 131, 140, 147, 148, 151, 154, 174, 180, 211, 222, 224, 227, 228, 232, 233, 249, 254, 273, 275, 283, 284, 286, 287, 289, 290, 294, 297, 306, 308, 309, 312, 314, 324
Kuchenverpackungen 2, 18, 23, 28, 30, 31, 72, 82, 83, 105, 124, 131, 132, 140, 148, 211, 222, 224, 249, 254, 263, 289, 290, 294, 309, 323, 324, 357
Lebensmittelverpackungen 3, 9, 16, 18, 19, 20, 22, 23, 25, 27, 29, 30, 31, 33, 34, 39, 52, 54, 55, 62, 65, 67, 72, 75, 76, 82, 83, 92, 93, 98, 99, 105, 106, 114, 115, 116, 119, 122, 124, 125, 127, 131, 132, 135, 140, 146, 148, 151, 152, 154, 157, 166, 174, 180, 187, 193, 201, 202, 211, 220, 222, 224, 226, 227, 228, 230, 232, 233, 235, 237, 241, 248, 249, 252, 254, 258, 259, 261, 262, 263, 265, 266, 267, 269, 273, 275, 276, 280, 284, 286, 287, 288, 289, 290, 293, 294, 296, 299, 304, 305, 306, 308, 309, 314, 315, 316, 320, 323, 324, 326, 328, 335, 338, 342, 357
Milchverpackungen 3, 4, 16, 18, 26, 34, 55, 59, 116, 127, 132, 151, 180, 187, 224, 228, 233, 241, 258, 284, 287, 290, 296, 302, 304, 314, 316, 325, 341, 342, 357
Molkereiprodukte Verpackungen 3, 16, 18, 20, 23, 26, 28, 30, 31, 33, 34, 55, 59, 72, 76, 83, 93, 116, 124, 127, 130, 131, 132, 151, 152, 157, 164, 180, 187, 211, 224, 228, 233, 241, 248, 249, 258, 265, 280, 284, 289, 290, 294, 296, 302, 304, 308, 309, 312, 314, 315, 316, 320, 325, 335, 341, 342, 357
Nahrungsmittelverpackungen 13, 16, 18, 20, 23, 28, 30, 31, 33, 34, 72, 83, 99, 105, 106, 115, 124, 131, 132, 140, 148, 154, 180, 193, 211, 220, 222, 224, 248, 249, 254, 258, 266, 280, 289, 290, 294, 296, 304, 309, 316, 323, 324, 334, 341, 342, 343, 357
Obstverpackungen 18, 20, 23, 28, 29, 30, 31, 33, 34, 72, 83, 85, 105, 115, 124, 131, 132, 140, 154, 180, 193, 211, 222, 224, 252, 254, 258, 266, 280, 289, 290, 293, 294, 323, 324, 341, 342
Pizzaverpackungen 4, 18, 20, 23, 30, 31, 33, 67, 72, 83, 85, 93, 105, 106, 124, 131, 132, 134, 140, 148, 180, 193, 211, 222, 224, 226, 233, 242, 249, 258, 264, 266, 269, 273, 280, 283, 285, 286, 287, 288, 289, 290, 294, 296, 305, 308, 309, 312, 314, 315, 324
Süßwarenverpackungen 4, 15, 16, 18, 20, 23, 28, 30, 31, 33, 34, 62, 67, 72, 76, 83, 92, 93, 98, 99, 105, 106, 116, 124, 131, 132, 140, 151, 152, 154, 164, 174, 180, 187, 193, 201, 211, 220, 222, 224, 227, 228, 232, 233, 241, 249, 254, 258, 263, 264, 265, 266, 273, 275, 280, 284, 287, 288, 289, 290, 293, 294, 301, 304, 306, 308, 309, 312, 314, 315, 323, 324, 328, 335, 338, 341, 349, 357
Weinverpackungen 2, 10, 13, 18, 23, 29, 30, 65, 75, 82, 83, 85, 98, 105, 119, 122, 131, 132, 133, 134, 140, 148, 154, 180, 193, 220, 222, 226, 252, 254, 258, 262, 269, 280, 285, 289, 294, 309, 342, 343

Verschiedene Verpackungen

Bücherverpackungen 1, 2, 4, 5, 11, 13, 17, 18, 19, 25, 30, 31, 39, 52, 65, 77, 83, 85, 89, 93, 98, 104, 105, 112, 116, 119, 125, 128, 133, 134, 140, 144, 148, 154, 164, 165, 180, 182, 204, 220, 222, 226, 227, 232, 236, 244, 247, 252, 262, 269, 271, 273, 286, 289, 294, 305, 308, 309, 312, 329, 344, 351
CD-Verpackungen 2, 4, 5, 11, 12, 13, 17, 18, 19, 25, 30, 31, 52, 65, 85, 89, 90, 104, 105, 112, 116, 118, 119, 125, 128, 133, 134, 140, 147, 148, 153, 154, 164, 165, 180, 204, 211, 218, 220, 222, 226, 227, 232, 236, 252, 262, 263, 269, 271, 273, 286, 287, 294, 297, 305, 308, 309, 311, 312, 329, 331, 340, 344, 351
Flüssigkeitsverpackungen (Bag in Box) 2, 4, 18, 30, 75, 83, 105, 116, 119, 139, 152, 154, 172, 180, 193, 224, 226, 280, 286, 289, 294, 296, 299, 305, 308, 309, 315, 335, 342, 351
Industrieverpackungen 6, 9, 13, 18, 19, 20, 21, 23, 25, 27, 31, 34, 83, 85, 86, 105, 106, 112, 115, 123, 134, 139, 140, 148, 154, 176, 192, 204, 220, 221, 222, 224, 225, 226, 231, 238, 247, 254, 258, 269, 280, 285, 289, 294, 304, 315, 345, 351, 352, 353
Kunstverpackungen, Antiquitätenverpackungen 2, 4, 30, 50, 52, 119, 123, 139, 142, 165, 176, 180, 192, 222, 259, 330, 345, 352, 353
Militärverpackungen 2, 5, 18, 30, 31, 34, 39, 50, 52, 62, 65, 83, 105, 106, 112, 123, 127, 135, 139, 142, 148, 164, 176, 180, 192, 204, 225, 226, 236, 265, 268, 289, 290, 345, 353
Schallplattenhüllen 30, 31, 34, 39, 51, 116, 144, 148, 175, 261, 294, 331, 341, 344
Software-Verpackungen 13, 30, 31, 83, 132, 147, 154, 289, 294, 331, 345
Tabakverpackungen 15, 18, 30, 31, 34, 83, 98, 105, 132, 211, 258, 263, 289, 290, 304, 335
Waschmittelverpackungen 2, 3, 4, 16, 18, 31, 67, 83, 93, 105, 116, 125, 127, 132, 135, 220, 248, 265, 287, 289, 290, 294, 308, 309, 314
Zigaretenschachteln, Zigarrenkisten 4, 18, 30, 39, 83, 98, 105, 132, 144, 263, 287, 289, 294, 314, 324
Zuckerbeutel, Zuckersticks 83, 132, 180, 222, 258, 265, 288, 289, 314, 365



	☎	Fax	
1	Aeberhard AG, Langenhag 34, 9424 Rheineck	071 888 14 20	16, 62
2	Betschart Kartonagen AG, Bremgarterstr. 97, 5610 Wohlen	056 622 12 32	56
3	Biplast AG, Langackerstr. 13, 8589 Sitterdorf	071 424 22 80	43
4	Bourquin SA, Nordringstr. 23, 4702 Oensingen	062 388 01 23	30, 55
5	Bruhlin A. AG, Brügglistr. 2, 8852 Altendorf	055 451 12 20	81, 94
6	BVS Verpackungs-Systeme AG, In der Luberzen 3, 8902 Urdorf	044 755 50 00	53
7	Corpac AG, Fabrikstr. 26, 9220 Bischofszell	071 420 02 02	59
8	Extra Pack GmbH, Brunastr. 185, 8951 Fahrweid	044 747 55 55	78, 125
9	Fischer Söhne Extrusion AG, Luzernerstr. 105, 5630 Muri	056 675 49 00	45, 95
10			
	FRIMA-PAC AG, Buchmattstr. 19, 3400 Burgdorf	034 408 11 11	79
11	Gramag AG, Kreuzmatte 1e, 6260 Reiden	062 749 51 51	117
12	Heizmann Kunststoffe AG, Weidstr. 6, 9545 Wängi	052 378 20 13	91
13	KAISER+KRAFT AG, Erlenweg 8, 6312 Steinhausen	041 747 10 10	47
14	KIFA AG, Sägestr. 2, 8355 Aadorf	052 368 41 21	27/28
15	Kopp Andreas AG, Brühlmattweg 1, 4107 Ettingen	061 725 25 55	58
16	Logo-Plastic AG, Salinenstr. 63, 4133 Pratteln	061 337 90 90	53, 79
17	MCD Service (Meuwly & Co.), Sagi 4, 3324 Hindelbank	034 411 26 51	15
18	Model AG, Industriestr. 30, 8570 Weinfelden	071 626 71 11	51, 62
19	Moplast Kunststoff AG, Lausenerstr. 22, 4410 Liestal	061 926 86 00	2. Umschlag
20			
	MULTIVAC Export AG, Bösch 65, 6331 Hünenberg	041 785 65 65	103, 133
21	Package Line GmbH, Looäcker 4, 9247 Henau	071 955 66 66	39, 3. Umschlag
22	Packpool swiss GmbH, Nauenstr. 41, 4052 Basel	061 201 10 20	21
23	PRIM PAC AG, Steinhaldenring 7, 8954 Geroldswil	044 749 33 00	41, 63
24	Primcut AG, Toggenburgerstr. 42, 9652 Neu St. Johann	071 995 50 00	95
25	PRODINGER Verpackung AG, Hohenrainstr. 24, 4133 Pratteln	061 335 90 00	49, 4. Umschlag
26	Schoeller Allibert Swiss Särl, 11, Route de la Condemine, 1680 Romont	026 651 92 10	62
27	Schütz GmbH & Co. KGaA, Schützstr. 12, D-56242 Selters, Westerwald	+49 2626 77 0	60
28	Sealpac Schweiz GmbH, Hilagstr. 24, 8360 Eschlikon	071 973 96 60	114
29	Storit-Werke AG Schaumstoff-Technik, Fabrikstr. 50, 9478 Azmoos	081 750 25 50	53
30			
	Storopack Schweiz AG, Industriestr. 1, 5242 Birr	056 677 87 00	89
31	SWISS PAC AG, Joweid Zentrum 1, 8630 Rütli	044 905 28 60	61
32	Torex Handels AG, Durisolstr. 1b, 5612 Villmergen	056 622 49 22	46, 62, 114
33	VC999 Verpackungssysteme AG, Melonenstr. 2, 9100 Herisau	071 353 59 00	52, 105
34	Verpa Folie St. Gallen AG, Hofenstr. 18, 9300 Wittenbach	071 292 34 40	73
35	Vibraplast AG, Wittenwilerstr. 25, 8355 Aadorf	052 368 00 50	6, 71
36	Vogel Kunststoffe AG, Hauptstr. 77, 4243 Dittingen	061 761 40 80	4, 57
37	Wegmüller AG, Bahnstr. 14, 8544 Attikon	052 320 99 11	17
38	Zaugg Schlieren AG, Ballonstr. 16, 8952 Schlieren	044 732 36 36	25
39	Zellweger Kartonagen, Windeggstr. 16, 9113 Degersheim	071 371 12 33	46

Verpackungen voller Möglichkeiten

Weil jedes Projekt anders ist, hören wir genau hin. Wir kreieren Verpackungen, die zu Ihrem Stil und Ihren Anforderungen passen.

**Persönlich in der Beratung. Flexibel im Anspruch.
Schnell in der Umsetzung.**

Bestellen Sie
jetzt unverbindlich
eine Musterbox.



PACKAGE LINE GmbH
Looäcker 4 | CH-9247 Henau SG
Telefon +41 71 955 66 66 | package-line.ch

PACKAGE LINE
unverwechselbar.
aussergewöhnlich.

- 50** abc verpackungen ag, Kesselbachstr. 34, 9450 Allstatten, 071 755 55 22
 51 abDruck AG, Suhrenmattstr. 34, 5035 Unterentfelden, 062 724 05 60, Fax 062 724 05 64
 52 Abena Schaumstoff AG, Meierhofweg 5, 6032 Emmen, 041 269 88 99, Fax 041 269 88 90
 53 AD HVERPACKUNGEN AG, Via Cantonale 60, 6805 Mezzovico, 091 946 32 53, Fax 091 946 40 32
 54 Adtec GmbH, Ahornstr. 3A, 9323 Steinach, 071 841 44 55, Fax 071 841 44 05
 55 Aebi Industrievertretungen GmbH, Ipsachstr. 10, 2560 Nidau, 032 333 30 60, Fax 032 333 30 61
 56 AISA Automation Industrielle S.A., Avenue de Savoie 61, 1896 Vouvy, 024 482 01 10, Fax 024 482 01 02
 57 All4Labels Schweiz AG, Martinsbruggstr. 85, 9016 St. Gallen, 071 228 43 83
 58 Allpack Group AG, Pfeffingerstr. 45, 4153 Reinach, 061 716 65 65, Fax 061 716 65 75
 59 Alpla Swiss AG, Schällistr. 1, 9430 St. Margrethen, 071 888 43 46
- 60** Amasyst AG, Herbergstr. 11, 9524 Zuzwil, 071 534 73 57
 61 Ambitec Sage, Via Cantonale 4, 6705 Cresciano, 091 863 12 44, Fax 091 863 12 44
 62 Amcor Flexibles Burgdorf GmbH, Kirchbergstr. 168, 3400 Burgdorf, 034 421 51 11, Fax 034 421 53 83
 63 Amcor Flexibles Kreuzlingen AG, Finkernstr. 34, 8280 Kreuzlingen, 071 677 71 11, Fax 071 677 73 33
 64 Amorim Flooring (Switzerland) AG WICANDERS, Chamerstr. 12b, 6300 Zug, 041 726 20 20
 65 Antalis AG, Industriestr. 20, 5242 Lupfig, 056 464 51 11
 66 Anwander E. & Cie. AG, Langmattstr. 12, 4104 Oberwil, 061 338 33 33, Fax 061 338 33 11
 67 AR Packaging, Kellerhausstr. 28, D-52078 Aachen, +49 241 92 84 40
 68 ASA Switzerland AG, Untere Seestr. 51, 8272 Ermatingen, 071 663 42 42, Fax 071 663 42 43
 69 AVT VERPATEC AG, Haselholzstr. 5, 8732 Neuhaus, 055 552 69 00
- 70** aXpel one for all AG, Typonweg 2, 3400 Burgdorf, 034 427 55 55
 71 BACHMANN DISPLAY AG, An der Ron 5, 6280 Hochdorf, 041 914 73 00
 72 BACHMANN FORMING AG, An der Ron 4, 6280 Hochdorf, 041 914 72 00
 73 Badertscher P. AG, Feldstr. 9, 9215 Schönenberg, 071 642 45 30, Fax 071 642 45 32
 74 Balcart AG, Erlenstr. 29, 4106 Therwil, 061 723 05 00, Fax 061 723 05 05
 75 Baldinger Max AG, Alte Bahnhofstr. 67, 5464 Rümikon, 044 806 80 80, Fax 044 806 80 85
 76 BBC CELLPACK Packaging Illfurth SAS, 20 Rue Bumkirch, F-68720 Illfurth, +33 38925 5100
 77 Beck Packautomaten GmbH & Co. KG, Steinbeisstr. 9, D-72636 Frickenhausen, +49 7022 4009-0, Fax +49 7022 49315
 78 Beer Verpackungen AG, Niederhaslistr. 4, 8105 Watt, 043 931 54 45, Fax 043 931 54 46
 79 Berlin Packaging Switzerland AG, Bahnhofstr. 2, 8852 Altendorf, 071 577 51 20, Fax 071 577 51 29
- 80** Betschart AG Holz + Elektro, Hauptstr. 107, 6436 Muotathal, 041 830 12 52, Fax 041 830 24 52
 81 Biennaplast SA, Eckweg 10, 2504 Biel, 032 342 13 13, Fax 032 342 15 15
 82 Bijewa, Stampfstr. 70, 8645 Jona, 055 225 40 80, Fax 055 225 40 88
 83 Birkhäuser + GBC AG, Römerstr. 54, 4153 Reinach, 058 360 48 00, Fax 058 360 45 00
 84 BITO-Lagertechnik Bittmann AG, Industriestr. 11, 6343 Rotkreuz, 041 790 20 64
 85 Blipack AG, Industriestr. 10, 9300 Wittenbach, 071 298 55 22
 86 Blumer Maschinenbau AG, Im Brühl 11, 8526 Oberneunforn, 044 847 65 65, Fax 044 847 65 66
 87 Bodmer AG, Schachenstr. 9, 5013 Niedergösgen, 062 849 11 22, Fax 062 849 34 52
 88 Brac-Werke AG, Passwangstr. 35, 4226 Breitenbach, 061 785 30 00, Fax 061 785 30 30
 89 Brieger Verpackungen, Nordringstr. 23, 4702 Oensingen, 044 497 32 32, Fax 044 497 32 22
- 90** Bühler Emil GmbH & Co. KG, Allmendstr. 20, D-77971 Kippenheim, +49 7825 8443 0, Fax +49 7825 8443 50
 91 Bühler Gebr. AG Zürich, Wehntalerstr. 286, 8046 Zürich, 044 371 52 22, Fax 044 371 71 68
 92 Cafag by Walke, Rue Jacques-Gachoud 3, 1700 Fribourg, 026 426 21 11
 93 CAG Cartonagen AG, Stansstaderstr. 104, 6370 Stans, 041 619 21 21, Fax 041 619 21 00
 94 cargopack group ag, Schiffmühlestr. 8, 5417 Untersiggenthal, 056 298 55 00, Fax 056 298 55 10
 95 CARINI GmbH, Bildgasse 42, A-6890 Lustenau, +43 5577 86969-0
 96 Cartapacking SA, viale Attilio Tarchini 12, 6828 Balerna, 091 683 04 05, Fax 091 646 76 79
 97 Cartonal AG, Ruggölzli 2, 5453 Remetschwil, 056 485 60 60
 98 Cartonages Delavy SA, Zone Industrielle C 62, 1844 Villeneuve, 021 966 40 50, Fax 021 968 19 78
 99 Cellocclair AG, Oristalstr. 96, 4410 Liestal, 061 927 84 44

Gut geplant. Perfekt verpackt.

Starten Sie mit uns in die nächste Erntesaison.

Seit 1968 dreht sich bei uns alles ums

- Beschaffen
- Verpacken
- Schützen
- Präsentieren
- Lagern
- Liefern innerhalb von 24 Stunden



Wir beraten von Materialauswahl über Produktsicherheit und Layout bis hin zur Nachhaltigkeit. Eine umfassende Bemusterung zu Testzwecken? Für uns selbstverständlich.



Wir sind der Schweizer Vertriebspartner von frutmac.



Alles aus einer Hand

Beratung, Bemusterung, Beschaffung und Lagerung – mit über 3000 Palettenstellplätzen und einem 24-Stunden-Lieferservice.

- Schalen, Becher
- Dehnfolie
- Flow-Pack-Folie
- Personalisiert
- Individuelle Grössen
- Vollpappe – FSC
- Wellkarton – FSC
- PET, R-PET, PP
- Harassenbeutel

PRIM PAC AG: Verpackt seit 55 Jahren.

Wir freuen uns auf Sie.

PRIM PAC AG
 Steinhaldenring 7
 8954 Geroldswil
 Telefon 044 749 33 00

info@primpac.ch
 www.primpac.ch



PRIM PAC

Verpackungen Emballages Imballaggi



Gut verpackt seit 1968

PRIM PAC AG - Steinhaldenring 7 - 8954 Geroldswil

- 100** Cellpha Plast Handels AG, Weilerweg 20, 4057 Basel, 061 631 49 38, Fax 061 631 49 94
 101 Cellwar GmbH, Im Schoren 28, 3645 Gwatt, 033 334 90 00
 102 CHETRA Dichtungstechnik AG, Marsstr. 1, D-85541 Kirchheim b. München, +49 89 32 94 64-24, Fax +49 89 32 94 64-20
 103 Christen & Co., Kornservenstr. 623, 8215 Hallau, 052 681 33 55, Fax 052 681 12 83
 104 Christen-Müller AG, Landstr. 8, 5430 Wettingen, 056 426 92 93, Fax 056 426 02 36
 105 colordruck Bayersbronn W. Mack GmbH & Co. KG, Saarstr. 2-10, D-72270 Bayersbronn, +49 7442 830 0, Fax +49 7442 830 300
 106 COMA Packaging GmbH, Daimlerring 4, D-65205 Wiesbaden, +49 6122 1709 7 10
 107 Comro Rohner AG, Sonnatthof 9, 6023 Rothenburg, 041 349 50 70, Fax 041 349 50 71
 108 Crosspack AG, Prattelerstr. 27, 4052 Basel, 061 821 12 41, Fax 061 821 12 47
 109 Denios AG, Gass 5, 5242 Lupfig, 056 417 60 60

- 110** Densa AG, Sisslerstr. 16, 5074 Eiken, 061 638 90 30, Fax 061 638 90 40
 111 Diemer AG, Feld 15, 8718 Schänis, 055 644 32 47
 112 Digipack AG, Binzackerstr. 37, 8620 Wetzikon, 044 931 30 30, Fax 044 931 30 40
 113 dilco packaging consulting ag, Route de Planafin 42, 1723 Marly, 032 392 66 55, Fax 032 392 66 77
 114 Dima Service AG, Hagenthalerstr. 150, 4124 Schönenbuch, 061 485 75 75
 115 Dimer W. GmbH, Luttingerstr. 68, D-79725 Laufenburg, +49 7763 8020 0, Fax +49 7763 8020 20
 116 Dinkhauser Kartonagen Swiss AG, Bösch 25, 6331 Hünenberg, 041 780 67 12, Fax 041 780 67 14
 117 Drawag AG, Industriestr. 28, 8108 Dällikon, 043 488 80 80, Fax 043 488 80 81
 118 Drisag Polytechnik AG, Unterdorfstr. 21, 9413 Obereg, 071 898 33 11, Fax 071 891 33 06
 119 DS Smith Packaging Switzerland AG, Industriestrasse, 4665 Oftringen, 062 788 23 23

- 120** Dynamex Produkte AG, Gewerbestr. 2, 8475 Ossingen, 052 305 20 41, Fax 052 305 20 42
 121 Ebner AG, Büreld 16a, 9245 Oberbüren, 071 912 27 27, Fax 071 912 27 29
 122 Egli Plastic AG, Industriestr. 2, 8108 Dällikon, 044 291 29 11
 123 Egolf Verpackungs AG, Vulkanstr. 122, 8048 Zürich, 044 437 90 90, Fax 044 437 90 95
 124 EJS Verpackungen AG, Lyssstr. 37, 3054 Schüpfen, 031 879 09 02
 125 ELITEC AG, Gewerbebweg 1, FL-9486 Schaanwald, +423 375 18 18, Fax +423 375 18 19
 126 ELVAG Elias Lueti AG, Hubstr. 101, 9500 Wil, 071 911 08 46, Fax 071 911 06 86
 127 Ervases Aesch AG, Industriestr. 37, 4147 Aesch, 061 756 13 13
 128 Equisa AG, Gewerbebweg 11, 9486 Schaanwald, +423 375 88 77
 129 ERME AG Swiss Vacuum Solutions, Grossmattstr. 25, 8964 Rudolfstetten, 056 633 74 18, Fax 056 633 75 18

- 130** Etimark AG, Werdenstr. 90, 9472 Grabs, 081 750 34 34, Fax 081 750 34 35
 131 EUROPAC AG, Herdern 17, 6373 Ennetbürgen, 041 612 22 88, Fax 041 612 22 89
 132 European Brand & Packaging Design Association, Rue du Simplon 40, 1800 Vevey, +49 2102 1029940, Fax +49 2102 1029941
 133 Fischer Papier AG Fulenbach, Industrie Allmend 36, 4629 Fulenbach, 062 387 74 31
 134 Fischer Papier AG St. Gallen, Letzistr. 24, 9015 St. Gallen, 071 314 60 82
 135 Flaigg AG Verpackungstechnik, Pfeffingerring 201, 4147 Aesch, 061 756 99 77, Fax 061 756 99 79
 136 Flatz Verpackungen Styropor GmbH, Funkenstr. 6, A-6923 Lauterach, +43 5574 83290, Fax +43 5574 83290-305
 137 Flaver AG, Seewenweg 6, 4153 Reinach, 061 711 87 33, Fax 061 711 89 73
 138 Flex Precision Plastics Solutions (Switzerland) AG, Sonnhalde, 5607 Häggingen, 056 616 93 93, Fax 056 616 93 30
 139 flex-pac AG, Kirchbannstr. 8, 4703 Kestenholz, 062 393 25 70, Fax 062 393 19 45

- 140** Flyerline Schweiz AG, Landstr. 30, 8595 Altnau, 071 686 84 70
 141 FMS-Technik AG, Hardmorgenweg 19, 8222 Beringen, 052 687 26 26, Fax 052 687 26 20
 142 FoamPartner Büttikofer AG, Zetzwillerstr. 763, 5728 Gontenschwil, 062 767 00 00, Fax 062 767 00 01
 143 Fondation POLYVAL, Rte des Dragons 9 - CP 191, 1033 Cheseaux-sur-Lausanne, 021 642 70 70, Fax 021 642 70 77
 144 Fratelli Roda SA, Zona Industriale 2, 6807 Taverna Lugano, 091 935 75 75, Fax 091 935 75 76
 145 FRIPPO Produkte AG, Hüferen 8, 8627 Grüningen, 044 936 78 28, Fax 044 935 21 89
 146 Früh Verpackungstechnik AG, Allmendstr. 47, 8320 Fehraltorf, 058 258 22 11, Fax 058 258 22 00
 147 Furrer GmbH Kartonagen, Mühlaustr. 1, 9602 Bazenhaid, 071 931 10 46, Fax 071 931 48 49
 148 Gantenbein AG, Talstr. 40, 4144 Aresheim, 061 319 97 97, Fax 061 319 97 98
 149 Gasser Hülsen GmbH, Landstr. 1, 6418 Rothenthurm, 041 838 17 17

Massgeschneiderte Kunststoff-Lösungen

Biplast AG produziert seit 1965 Kunststoffverpackungen für den Lebensmittel-, Chemisch-Technischen sowie Kosmetik-Bereich. Von der Salatsauce bis zum Motorenöl – unsere Flaschen finden Sie überall auf dem Schweizer Markt.



Die Biplast AG steht für erstklassige Schweizer Qualität. Unser fundiertes Know-how ermöglicht es uns, massgeschneiderte Lösungen für unsere Kunden zu entwickeln und auf die individuellen Bedürfnisse einzugehen. Wir bieten ein attraktives Produkt- und Dienstleistungsangebot an und legen grossen Wert auf eine angenehme Partnerschaft mit unseren Kunden.



Unser Sortiment umfasst

- PET-Flaschen
- Kunststoff-Flaschen aus HD-PE, LD-PE, PP, PETG
- Eimer
- Kanister
- Dosen
- Verschlussysteme
- Sprühsysteme



Unsere Kernkompetenz liegt in der Entwicklung und Herstellung von anforderungsspezifisch gestalteten Verpackungen. Vom Design über entsprechende Prototypen bis zur fertig veredelten Verpackung (bedruckt, etikettiert oder gesleevt) bieten wir sämtliche Dienstleistungen aus einer Hand an.



Biplast AG
Langäckerstrasse 13
8589 Sitterdorf
Telefon 071 424 22 80
Fax 071 424 22 88

info@biplast.ch
www.biplast.ch

biplast

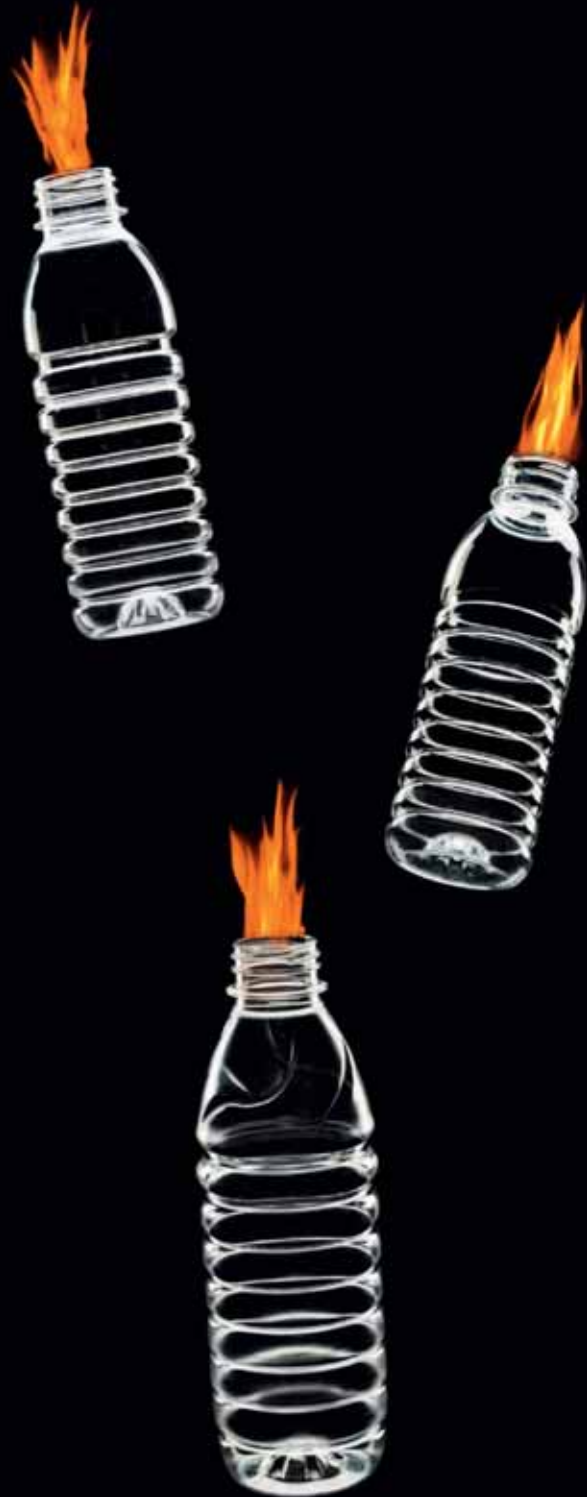

Langäckerstrasse 13 · 8589 Sitterdorf
www.biplast.ch

- 150** Gast Kellertechnik AG, Dammweg 23-25, 3053 Münchenbuchsee, 031 869 29 29, Fax 031 869 26 96
- 151 Geissmann Papier AG, Güterstr. 5, 5605 Dottikon, 056 616 77 77, Fax 056 616 77 78
- 152 GIKO Schweiz GmbH, Werkstr. 10, 9444 Diepoldsau, 071 588 01 95
- 153 Glanzmann Veredelungen AG, Hubelweg 5, 2556 Scheuren, 032 356 03 60, Fax 032 356 03 61
- 154 Glanzmann Verpackungen AG, Hubelweg 5, 2556 Scheuren, 032 356 03 03, Fax 032 356 03 00
- 155 GPI Swiss AG, Schuppisstr. 8, 9016 St. Gallen, 071 282 87 87
- 156 GPS Reischer GmbH & Co. KG, Hinter den Gärten 8, D-87730 Bad Grönenbach, Allgäu, +49 8334 989 10 0, Fax +49 8334 989 10 99
- 157 Gruppo Fabbri (Svizzera) SA, Via ai Molini 3, 6933 Muzzano, 091 960 14 14, Fax 091 967 27 72
- 158 Grüttler Kunststoff + Formen AG, Grossacherstr. 45, 8634 Hombrechtlikon, 055 254 10 40, Fax 055 254 10 41
- 159 Haass AG, Hardstr. 47, 4132 Muttenz, 061 467 95 00
- 160** HABAPACK Verpackungstechnik, Generationenweg 5, 5707 Seengen, 081 771 70 00
- 161 Hänggeli-Thermoplast AG, Stockackerstr. 16, 5013 Niedergösgen, 062 858 40 40, Fax 062 858 40 49
- 162 Hartmann Verpackung AG c/o Dr. Adrian von Segesser, Kapellplatz 1, 6004 Luzern, 043 819 09 91, Fax 043 819 09 92
- 163 HedingerHolz AG Sägen - Handeln - Verpacken, Sägereistr. 8, 8217 Wilchingen, 052 687 05 50
- 164 Heer Verpackungen, Piccardstr. 19, 9015 St. Gallen, 071 313 94 94, Fax 071 313 94 95
- 165 Herba-Plastic AG, Grellingerstr. 41, 4208 Nunningen, 061 795 95 95, Fax 061 795 95 96
- 166 Hermann AG, Nord 27, 9428 Walzenhausen, 071 886 47 00, Fax 071 886 47 09
- 167 Herrmann Ultraschalltechnik GmbH & Co. KG, Descostr. 3-9, D-76307 Karlsbad, +49 7248 790, Fax +49 7248 7911
- 168 Hinnen Kartonagen AG, Rüttsbergstr. 12, 8156 Oberhasli, 044 851 02 42, Fax 044 851 03 79
- 169 HK Cosmetic Packaging GmbH, Fabrikweg 3, D-96450 Coburg, +49 9561 240 0, Fax +49 9561 240 5000
- 170** Hoffmann Neopac AG Tins and Tubes, Eisenbahnstr. 71, 3602 Thun, 033 335 63 63
- 171 Homag (Schweiz) AG, Haldenstr. 5, 8181 Höri, 044 872 51 51, Fax 044 872 51 52
- 172 Hülsenfabrik Lenzhard, Industriestr. 5, 5702 Niederlenz, 062 885 50 00, Fax 062 885 50 01
- 173 Hunziker Sichtpackungen GmbH, Galliweg 9, 4852 Rothrist, 062 794 18 28
- 174 hvb Haist Verpackungsberatung, Grabenstr. 21, 8213 Neunkirch, 052 681 39 11, Fax 052 681 30 56
- 175 HWB Kunststoffwerke AG, Alpenblickstr. 7, 8853 Lachen, 071 898 37 00
- 176 HwR AG, Moos 1, 3772 St. Stephan, 033 729 16 20
- 177 IFCO Systems (Schweiz) GmbH, Nordstr. 3, 5612 Villmergen, 056 619 74 74, Fax 056 619 74 84
- 178 Inlopack AG, Güterstr. 8, 4402 Frenkendorf, 061 901 31 41, Fax 061 901 75 55
- 179 Innique AG, Hüferen 6, 8627 Grüningen, 043 833 77 33, Fax 043 833 77 34
- 180** Inno-Pack GmbH, Allmendstr. 4, 5612 Villmergen, 056 619 50 70, Fax 056 619 50 77
- 181 Interprint AG, Feldwiesstr. 26, 9450 Altstätten, 071 755 75 75, Fax 071 755 75 92
- 182 InTralog Hermes AG, Dürrenhübelstr. 7, 4133 Pratteln, 061 467 15 03
- 183 ITECH AG, Riedstr. 1, 6343 Rotkreuz, 041 790 74 47, Fax 041 790 74 49
- 184 Ivers-Lee AG, Kirchbergstr. 160, 3400 Burgdorf, 034 421 81 21, Fax 034 421 83 38
- 185 Ivers-Lee MedTec AG, Kirchbergstr. 160, 3400 Burgdorf, 034 421 81 11
- 186 Janico Management AG, Zürcherstr. 350, 8500 Frauenfeld, 052 723 63 30, Fax 052 723 63 18
- 187 Jokey-Plastik Gummersbach GmbH, Gutenbergstr. 9, D-51645 Gummersbach, +49 2261 544 1348, Fax +49 2261 544 191348
- 188 Jungheinrich AG, Holzkerstr. 5, 5042 Hirschthal, 062 739 31 00
- 189 Kaiser Print & Display GmbH, Schoretshuebstr. 23, 9015 St. Gallen, 071 313 99 13, Fax 071 313 99 14
- 190** Kaiser Promotion AG, Achslenstr. 15, 9015 St. Gallen, 071 313 99 11, Fax 071 313 99 12
- 191 Kander-Paletten und Holzwerk AG, Chalberweg 2, 3713 Reichenbach, 033 676 14 44, Fax 033 676 14 05
- 192 Kappeler Verpackungs-Systeme AG, Grubenstr. 11, 3322 Schönbühl-Urtenen, 032 387 07 97
- 193 Karl Knauer KG, Zellerstr. 14, D-77781 Biberach, Baden, +49 7835 782 0, Fax +49 7835 35 98
- 194 Kayser Paletten AG, Gerenmüll 16, 6370 Oberdorf NW, 041 618 00 20, Fax 041 610 28 17
- 195 Kemapack GmbH, Moserhalde 22, 9050 Appenzell, 071 350 01 64, Fax 071 350 00 63
- 196 KHS GmbH, Juchostr. 20, D-44143 Dortmund, +49 231 10916
- 197 KHS Schweiz GmbH, Vordere Gasse 54, 4628 Wollwil, 062 926 23 13, Fax 062 926 25 03
- 198 Kistag Dekopack AG, Industriestr. 10, 6170 Schüpfheim, 041 485 70 00, Fax 041 485 70 01
- 199 KK Werk GmbH, Hinterfenster 23, 5322 Koblenz, 056 267 40 70, Fax 056 246 10 63

Aus einer Hand – aus zwei Häusern: Packaging Solutions mit System

Die Fischer Söhne-Gruppe schärft ihr Profil im Verpackungsmarkt: Seit Juli 2025 führt die Fischer Söhne Extrusion AG das Geschäftsfeld Extrusionsblasen als eigenständige Schwesterfirma. Die Fischer Söhne AG konzentriert sich parallel auf Life Science und Spritzguss. Beide Unternehmen bleiben in Muri ansässig – mit kurzen Wegen, abgestimmten Prozessen und einem gemeinsamen Qualitätsverständnis. Ziel der Neuausrichtung: mehr Fokus, schnellere Entscheidungen und spürbarer Kundennutzen entlang der gesamten Wertschöpfung.

Fischer Söhne Extrusion AG – Kompetenzzentrum für Hohlkörper

Die Fischer Söhne Extrusion AG bündelt sämtliche Leistungen rund um extrusionsgeblasene Kunststoffverpackungen – vom Standardgebinde bis zur kundenspezifischen Lösung.

Das Standardsortiment umfasst Kanister von 1 bis 60 Litern für Chemie, Industrie, Lebensmittel und Handel: robust, stapelfähig, praxiserprobt – auf Wunsch inklusive passender Verschlüsse und Zubehör. Für spezifische Anforderungen entwickelt das Unternehmen Formteile und Gebinde nach Spezifikation, etwa mit Sichtstreifen, in technischen Ausführungen oder Sonderfarben, exakt abgestimmt auf Füllgut, Linienlayout und Logistik.



Lebensmittelverpackungen entstehen in BRC-zertifizierten Bereichen und erfüllen hohe Hygienevorgaben. In der Material- und Designauslegung liegt der Schwerpunkt auf HDPE (recyclingfähig), ergänzend stehen weitere Thermoplaste zur Verfügung; die Konstruktion ist auf Materialeffizienz, Mono- bzw. Mehrschicht-Lösungen und recyclinggerechtes Design ausgerichtet.



In R&D und Industrialisierung begleitet Fischer Söhne Extrusion AG den gesamten Weg von der Idee bis zur Serie: Design-

for-Manufacturing, Material- und Prozessberatung, Werkzeug-/Blaskopf-Layout, Erstmuster, Validierung sowie Dichtheits-, Fall- und Massprüfungen sichern Prozessfähigkeit und Qualität. Eine Inhouse-Dekoration (Siebdruck) ermöglicht klare Kennzeichnung und Markenauftritt – ohne zusätzliche Schnittstellen in der Supply Chain.

Was die Fischer Söhne Extrusion AG auszeichnet

Die Fischer Söhne Extrusion AG zeichnet sich durch ein starkes Fundament und klare operative Vorteile aus: Aufbauend auf über 100 Jahren Gruppen-Know-how in Kunststoffverarbeitung und Anwendungstechnik verbindet sie moderne Extrusionsblas-Anlagen mit schnellen Rüstkonzepten und wirtschaftlichen Losgrößen. Verlässlichkeit und Qualität werden durch BRC-konforme Fertigung, dokumentierte Prüfprozesse und rückverfolgbare Chargen abgesichert. Gleichzeitig bleibt das Unternehmen flexibel – von kleinen bis grossen Serien, mit kurzen Entscheidungswegen und projektnaher Kommunikation. Effiziente Abläufe senken die Total Cost of Ownership entlang Abfüllung, Handling und Transport, während agiles Projektmanagement den Weg bis zur marktreifen Verpackung beschleunigt.

Ein System, zwei Spezialisierungen – nahtlos für Kund:innen

Die organisatorische Trennung schafft klaren Fokus, die Zusammenarbeit liefert End-to-End-Lösungen aus einer Hand:

Fischer Söhne Extrusion AG

Kanister, Gebinde und Spezial-Hohlkörper – Standard oder kundenspezifisch, optional dekoriert, getestet und logistikbereit.

Fischer Söhne AG

Spritzgussteile, Baugruppen, Montage und Life-Science-Komponenten (inkl. Reinraum). Ideal, wenn Blas- und Spritzteile in einer

Anwendung zusammenspielen – etwa Verschlüsse, Funktionsteile oder Inserts. Für Kund:innen bedeutet das: eine Anlaufstelle, durchgängiger Qualitäts- und Logistikfluss, kurze Time-to-Decision – und Verpackungen, die in der Linie, im Umlauf und am Point of Use überzeugen.

Geschäftsbereiche im Überblick

- Packaging Solutions:
Kanister 1–60 Liter, Lebensmittel-Gebinde, Spezial-Hohlkörper, Dekoration, Prüfkonzepte, Logistik.
- R&D & Contract Manufacturing:
Konstruktion, Muster, Validierung, Serienanlauf, kontinuierliche Optimierung.
- Life Science (Schwesterunternehmen):
Reinraum-Spritzguss, medizintechnische Komponenten, Tubs & Nests, Montage.

Über die Unternehmen

Fischer Söhne Extrusion AG und Fischer Söhne AG stehen für Schweizer Präzision, Kundennähe und Innovation in der Kunststoffverarbeitung. Die gemeinsame Basis: Qualität, Verlässlichkeit und die Fähigkeit, Packaging Solutions schnell und wirtschaftlich zur Marktreife zu bringen.

Fischer Söhne – Packaging Solutions made in Muri. Für die Anforderungen von heute. Und für die, die morgen kommen.

Fischer Söhne Extrusion AG
Luzernerstrasse 105
5630 Muri
Telefon 056 675 49 00

marketing@fischersoehne.ch
www.fischersoehne.ch
www.fischersoehne-extrusion.ch

FISCHER 
BLOW MOLDING. PACKAGING.

DAMIT AUS **IHREN IDEEN**
ERFOLGREICHE
PRODUKTE WERDEN



• KUNSTSTOFFVERPACKUNGEN • LOGISTIKSYSTEME • INDUSTRIELÖSUNGEN

Fischer Söhne Extrusion AG, Luzernerstrasse 105, 5630 Muri AG

+41 56 675 49 00

fischersoehne-extrusion.ch

- 200** Klebafol AG, Wilerstr. 35c, 9536 Schwarzenbach, 071 844 00 22, Fax 071 844 00 20
- 201 Kleiner O. AG Flexible Packaging, Schützenmattweg 26, 5610 Wohlen, 056 618 47 00, Fax 056 618 47 01
- 202 KOP Produktions AG, Industriestr. 29, 8583 Sulgen, 071 644 95 40, Fax 071 644 95 45
- 203 Körber Pharma Packaging Materials AG, Gewerbestr. 11, 4123 Allschwil, 061 486 87 87, Fax 061 486 87 50
- 204 Kriemler Verpackungen AG, Lerchensangstr. 14-14a, 8552 Felben-Wellhausen, 052 765 22 32
- 205 Krones AG, Kapellenweg 5, 5632 Buttwil, 056 675 50 40
- 206 Kumagra AG, Schachenweg 24, 3250 Lyss, 031 382 44 42
- 207 Kundert Ingenieure AG, Ifangstr. 6, 8952 Schlieren, 044 755 42 42, Fax 044 755 42 43
- 208 Kunststoff-Packungen AG, Irseestr. 5, 8280 Kreuzlingen, 071 677 07 07, Fax 071 677 07 08
- 209 Labelpack AG, Neue Industriestr. 69, 9602 Bazenheid, 071 987 12 00, Fax 071 987 12 01
- 210** Lange AG, Steinackerstr. 31, 8902 Urdorf, 044 777 00 30, Fax 044 777 00 31
- 211 Läser AG, Zetzwillerstr. 786, 5728 Gontenschwil, 062 767 10 10, Fax 062 767 10 24
- 212 LerCHholz Sägewerk + Kistenfabrik AG, Trachselwaldstr. 4, 3452 Grünenmatt, 034 432 40 40, Fax 034 432 40 41
- 213 Licefa Kunststoffverarbeitung GmbH+Co.KG, Lemgoerstr. 11, D-32108 Bad Salzuffeln, +49 5222 2804-0, Fax +49 5222 2804-35
- 214 Lindner Suisse GmbH, Bleikenstr. 98, 9630 Wattwil, 071 987 61 51, Fax 071 987 61 59
- 215 Logipack AG, Aarauerstr. 26, 5036 Oberentfelden, 062 723 23 58
- 216 Loomis Schweiz AG, Steinackerstr. 45, 8302 Kloten, 043 488 99 11, Fax 043 488 99 01
- 217 Looser & Braun AG, Blatten 494, 9426 Lutzenberg, 071 880 00 70, Fax 071 880 00 74
- 218 LxBxH Zimmermann AG, Althardstr. 246, 8105 Regensdorf, 044 743 80 70, Fax 044 743 80 79
- 219 Mafix AG, Elsterweg 2, 4564 Obergerlafingen, 032 675 63 16, Fax 032 675 39 50
- 220** Masterpack Packaging Solutions GmbH, Kalkofenweg 5, A-6840 Götzis, +43 5523 216 90, Fax +43 5523 216 90 88
- 221 Mauser-Werke GmbH, Schildgesstr. 71-163, D-50321 Brühl, +49 2232 78-1000, Fax +49 2232 78-1208
- 222 MEDEWO AG, Industriestr. 1a, 5616 Meisterschwanden, 056 676 60 90, Fax 056 676 60 99
- 223 Medipack AG, Mühlientalstr. 184-188, 8200 Schaffhausen, 052 630 36 36
- 224 Meier Verpackungen GmbH, Diepoldsauer Str. 37, A-6845 Hohenems, +43 5576 7177-0, Fax +43 5576 7177-30
- 225 Melli AG Aesch, Käppelistr. 16, 6287 Aesch, 041 917 31 41
- 226 Model Emballages SA, Z.I. La Devin, 1510 Moudon, 071 626 72 55
- 227 MONOPAC AG, Thayngerstr. 27, 8207 Schaffhausen, 052 644 02 02
- 228 Mopac Wasen AG, Deleweg 4, 3457 Wasen im Emmental, 034 437 77 77, Fax 034 437 77 00
- 229 MP Multipack AG, Nordstr. 14, 4665 Oftringen, 062 788 20 80, Fax 062 788 20 88
- 230** Müller AG Plastics, Falkensteinerstr. 4, 4132 Muttenz, 061 467 93 93, Fax 061 467 93 99
- 231 Müller AG Verpackungen, Tramstr. 20, 4142 Münchenstein, 061 416 12 00, Fax 061 416 12 22
- 232 Müller Kartonagen AG, Am Linthli 6, 8752 Näfels, 055 618 40 00, Fax 055 612 43 18
- 233 Multiflex AG, Baselstr. 44, 6252 Dagmersellen, 062 761 90 14, Fax 062 761 14 71
- 234 Muparo AG, Bahnhofstr. 34, 9470 Buchs, 081 756 62 22, Fax 081 756 62 69
- 235 Neumeyer AG, Landstr. 60, 5426 Lengnau, 056 266 50 50, Fax 056 266 50 51
- 236 Neupack Produkte AG, Gewerbestr. 1, 6038 Honau, 041 455 41 10, Fax 041 455 41 15
- 237 NNZ AG, Im Wannenboden 10, 4133 Pratteln, 061 337 89 89, Fax 061 337 89 80
- 238 Nordpack GmbH, Gerberstr. 5, D-30916 Isernhagen, +49 5136 8004100
- 239 Novindustria AG, Gewerbestr. 1, 4450 Sissach, 061 976 70 70, Fax 061 976 70 71
- 240** NOVOPLAST AG, Rheinstr. 74, 4323 Wallbach, 061 865 11 00, Fax 061 865 11 01
- 241 Nyco Kirchberg AG, Solothurnstr. 28, 3422 Kirchberg, 034 447 00 47, Fax 034 447 02 28
- 242 Oliveri Verpackungstechnik GmbH, Industriestr. 9, D-79805 Eggingen, +49 7746 2081, Fax +49 7746 2121
- 243 Optimo Service AG, Franz-Burckhardt-Str. 11, 8404 Winterthur, 052 262 25 25
- 244 OZG Group AG, Mülibodenstr. 3, 8172 Niederglatt ZH, 044 576 02 00
- 245 Packexport AG, Auhafenstr. 117, 4132 Muttenz, 061 319 60 00, Fax 061 319 60 01
- 246 Packmat AG, Haslistr. 41, 4601 Olten, 062 212 26 26
- 247 Packservice Schweiz AG, Lohagstr. 15, 4133 Pratteln, 061 813 60 70, Fax 061 813 60 77
- 248 Packstar GmbH, Ipsachstr. 10, 2560 Nidau, 032 333 30 58, Fax 032 333 30 61
- 249 Pacovis AG, Grabenmattenstr. 19, 5608 Stetten, 056 485 93 93, Fax 056 485 93 00



Kartonagefabrik Zellweger

9113 Degersheim

Gegründet 1900

Windeggstrasse 16
Telefon 071 371 12 33
Telefax 071 371 33 12
Natel 079 697 81 33
info@zellweger-kartonage.ch
www.zellweger-kartonage.ch

Fabrikation von
sämtlichen Gebrauchs-
und Luxusverpackungen

Seit über 100 Jahren lösen wir die Verpackungsprobleme unserer Kunden.

- ◆ Gebrauchs- und Luxusverpackungen von 1 bis ... Stück aus Karton, Wellkarton und Papier
- ◆ Speziell Einzel- und Sonderanfertigungen
- ◆ Rohkartonagen und überzogene Verpackungen

Verlangen Sie unverbindlich eine Offerte. Wir versichern Sie einer prompten und sorgfältigen Bedienung.



Umreifungstechnik für Stahl- und Kunststoffbänder

<p>Stahlband- Umreifungsgerät mit hülsenlosem Verschluss</p>  <p>Verpackungs-Stahlband</p> 	<p>Akku-Reibschweissgerät für Kunststoffband</p>  <p>PET- und PP-Bänder</p> 	<p>Halbautomatische Kunst- stoffband- Umreifungsmaschine</p> 
---	--	--

TOREX AG

Durisolstrasse 1B Tel 056 622 49 22 info@torex.ch
5612 Villmergen Fax 056 622 13 63 www.torex.ch

Von der Gründung über gesundes Wachstum bis zur nachhaltigen Zukunft

kaiserkraft Schweiz blickt stolz auf über fünf Jahrzehnte Unternehmensgeschichte zurück und mit erweiterter Kompetenz in die Zukunft

Mit rund 90 000 Produkten – dem grössten Verpackungssortiment im Schweizer Raum – und einem 75-köpfigen Team sowie einem gesunden Wachstum über die Jahre steht die Ländergesellschaft kaiserkraft Schweiz auf sicheren Beinen. Als Full-Service-Provider im Bereich Betriebs-, Büro-, Lagerausstattung hat das Unternehmen seine Kompetenzen 2023 um innovative und nachhaltige Verpackungslösungen des ehemaligen Schwesterunternehmens

ratioform sinnvoll erweitert. «Unser Gesamtangebot der kaiserkraft entlastet unsere Kunden und verschlankt unternehmerische Prozesse. Wir unterstützen empathisch mit hoher Industrie- und Verpackungskompetenz, verstehen Wertschöpfungsketten, liefern Qualitätsprodukte sowie nachhaltige Alternativen und bieten ein breites Spektrum: von Produkten über die technische Integration bis hin zur individuellen Lösung. Ausserdem bieten wir zukunftsweisende Ansätze, die nicht nur den Kunden voranbringen, sondern auch unsere Position im Markt stärken», so Andreas Schirmer, Managing Director Schweiz.



Kunden können aus rund 90000 Artikeln der Bereiche Büro-, Betriebs-, Lagerausstattung und Verpackung wählen. (Quelle: kaiserkraft)

Die Organisationsstruktur der TAKKT AG, der Muttergesellschaft von kaiserkraft und ratioform, wurde 2022 angepasst und ihre Tochtergesellschaften auf drei operative und kundenorientierte Divisionen aufgeteilt. Dabei setzt die Division Industrial & Packaging, kurz I&P, zu der kaiserkraft gehört, auf eine stärkere Vernetzung und Synergien innerhalb der bisherigen Unternehmen. Die

Vertriebsmarken kaiserkraft und ratioform waren bis 2024 separat am Markt aktiv. Seit September 2024 wird ratioform als Kategorie-marke unter der Dachmarke kaiserkraft geführt und Kunden profitieren so von umfassenden, ganzheitlich optimierten Lösungen aus einer Hand und einem breiten, abgestimmten Produktportfolio. Dabei legt kaiserkraft grossen Wert auf einfache Abläufe sowie eine zeitnahe Lieferung, ist zudem E-Procurement-Spezialist und sorgt für Transparenz im kompletten Beschaffungsprozess und somit für einen optimalen Workflow. Auch ein Montage- und Projekt-service, 3D-Planungen, Sondermodelle sowie Inspektion und Wartung gehören zum Service.

50 Jahre Unternehmensgeschichte und nachhaltiges Wachstum

Seit 2011 verfolgt kaiserkraft mit seinem SCORE-Programm (Sustainable Corporate Responsibility) eine konsequente Nachhaltigkeitsstrategie. Bereits zum dritten Mal wurde das Unternehmen 2024 mit der Goldmedaille von EcoVadis ausgezeichnet. Darüber hinaus entwickelte ratioform gemeinsam mit der Dachorganisation Haniel das «Enkelfähig»-System, das Nachhaltigkeit auf Produktebene messbar macht. Seit 2023 wird dieses Bewertungssystem auf alle 90000 Produkte von kaiserkraft, das grösste Verpackungsangebot im Schweizer Raum, angewendet.

«Wir sind stolz auf das bisher Erreichte und danken unseren Kunden für ihre Unterstützung in den letzten fünf Jahrzehnten. Gemeinsam freuen wir uns auf die nächsten erfolgreichen Jahre», so Schirmer abschliessend.

KAISER+KRAFT AG
Erlenweg 8
6312 Steinhausen
Telefon 041 747 10 10

service@kaiserkraft.ch
www.kaiserkraft.ch

2

PRODUKTE | SERVICES | LÖSUNGEN

Was gut ist, bleibt: ratioform bei kaiserkraft!

Gute Neuigkeiten! Mit kaiserkraft erhalten Sie die Power von Verpackungen und Büro-, Lager, Betriebs- und Transportbedarf gebündelt. Denn: ratioform bleibt Ihnen als vertraute Marke erhalten – als führende Kategorie für Verpackungslösungen. Was Ihnen ebenso bleibt: Die Freude über Bestseller, Neuheiten und exklusive Angebote. Und neue Services. Schauen Sie vorbei und finden Sie alles fürs Verpacken – jetzt in noch grösserer Vielfalt!



 041 747 10 10 | service@kaiserkraft.ch | www.kaiserkraft.com/ratioform
KAISER+KRAFT AG | Erlenweg 8 | 6312 Steinhausen

ratioform
+ kaiserkraft

- 250** Pamasol Willi Mäder AG, Driesbühlstr. 2, 8808 Pfäffikon, 055 417 40 40, Fax 055 417 40 44
- 251 Papierhof Rheinfelden AG, Libellenweg 1, 4310 Rheinfelden, 061 836 86 66, Fax 061 836 86 67
- 252 Papyrus Schweiz AG, Zürcherstr. 68, 8800 Thalwil, 058 580 58 00
- 253 Parco-Pack AG, Kastanienweg 5, 9402 Mörschwil, 071 868 60 80, Fax 071 868 60 86
- 254 PAWI Packaging Schweiz AG, Grüzefeldstr. 63, 8404 Winterthur, 052 234 42 42, Fax 052 232 11 17
- 255 PAXMATIC AG, Oldsstr. 55, 7023 Haldenstein, 081 354 10 00, Fax 081 354 10 01
- 256 PEG Kartonagen AG, Birmensdorferstr. 20, 8902 Urdorf, 044 734 02 22, Fax 044 734 09 27
- 257 Perlen Packaging AG, Perlen, Parlenring 3, 6035 Perlen, 041 455 88 00, Fax 041 455 88 01
- 258 Permapack AG, Reitbahnstr. 51, 9401 Rorschach, 071 844 12 12
- 259 Plastic AG, Elestastr. 6, 7310 Bad Ragaz, 081 303 57 00, Fax 081 303 57 99
- 260** Plastifil SA, Piazza Roncà 2, 6850 Mendrisio, 091 640 54 24, Fax 091 640 59 29
- 261 Plasti-Pac Zürich AG, Dorfstr. 126, 8912 Obfelden, 044 762 24 24, Fax 044 762 24 29
- 262 Polystanz AG, Lerchensangstr. 14a, 8552 Felben-Wellhausen, 071 886 49 79
- 263 Prävag AG, Sägestr. 73, 3098 Köniz-Bern, 031 972 33 88, Fax 031 972 33 89
- 264 PrintPapier AG, Passwangstr. 20, 4226 Breitenbach, 061 766 91 00
- 265 ProAmpac Flexibles AG, Industrie Neuhof 5, 3422 Kirchberg, 034 448 44 44, Fax 034 448 44 80
- 266 Productus GmbH, Im Wyl 31, 8055 Zürich, 044 811 11 22
- 267 Propac AG, Feldstr. 80, 8180 Bülach, 044 851 00 80, Fax 044 851 00 79
- 268 Propack S.p.A., Via Genova 5b, I-10098 Rivoli, +39 11 950 77 77, Fax +39 11 950 78 00
- 269 Qubic Packaging GmbH, Keltenerweg 17, 4460 Gelterkinden, 061 971 80 46, Fax 061 971 80 48
- 270** Quenzer Walter R. AG, Neustr. 49, 5430 Wettingen, 056 437 60 30, Fax 056 437 60 31
- 271 Rajapack GmbH, Salinenstr. 61, 4133 Pratteln, 0842 555 000, Fax 0842 555 100
- 272 Rallopac AG, Bischmattstr. 11, 2544 Bettlach, 032 645 24 74
- 273 RAUSCH Packaging, Industriest. 1, 5616 Meisterschwanden, 056 676 72 72, Fax 056 676 72 89
- 274 Rebhan FPS Kunststoff-Verpackungen GmbH, Postfach 11 55, D-96388 Stockheim, +49 9265 75 0, Fax +49 9265 75 22
- 275 Regapack AG, Luzernerstr. 61, 5630 Muri, 056 621 80 40, Fax 056 621 84 12
- 276 Relianz AG, Stationsstr. 43, 8906 Bonstetten, 044 701 82 82
- 277 Renfer Johann GmbH, Bielsstr. 12-18, 2543 Lengnau, 032 654 04 04, Fax 032 652 11 77
- 278 Resilux Schweiz AG, Industrie Ost, 8865 Bilten, 055 619 69 00, Fax 055 619 69 99
- 279 Ritter Products AG, Dägermoos 5, 5015 Erlinsbach, 062 287 33 77, Fax 062 287 33 96
- 280** Rondo Ganahl Aktiengesellschaft, Rötterweg 5, A-6820 Frastanz, +43 5522 51841 0, Fax +43 5522 51841 115
- 281 Ruba Thermoplast AG, Bummerten 25, 4315 Zuzgen, 061 871 08 08, Fax 061 871 08 47
- 282 Sack Container AG, Unterdorfstr. 26, 5707 Seengen, 062 849 02 02, Fax 062 849 02 03
- 283 Sanpac SA, Rue des Champs-Lovats 18, CP 1324, 1401 Yverdon, 024 473 20 00, Fax 024 473 20 01
- 284 sântis packaging ag, Kanalstr. 41, 9464 Rütli, 071 767 75 00
- 285 Sarna Plasteo AG, Industriest. 19, 6055 Alpnach Dorf, 041 676 60 00
- 286 Saropack AG, Seebleichstr. 50, 9401 Rorschach, 071 858 38 38, Fax 071 858 38 86
- 287 Säuberlin & Pfeiffer SA, Ch. des Asses 101, 1618 Châtel-St-Denis, 021 925 42 00, Fax 021 925 42 42
- 288 Scheitlin-Papier AG, Hummelweg 17, 9244 Niederuzwil, 071 292 30 70, Fax 071 292 30 71
- 289 SCHELLING AG, Industriest. 11, 5102 Rapperswil, 058 360 44 00, Fax 058 360 44 01
- 290** Scheyer Verpackungstechnik AG, Nefenfeldstr. 3, 9443 Widnau, 071 722 62 12, Fax 071 722 62 90
- 291 Schlatter Plastic AG, Niederstettenstr. 8, 9536 Schwarzenbach, 044 850 29 21, Fax 044 850 61 55
- 292 SCHOTT Schweiz AG, St. Josefenstr. 20, 9000 St. Gallen, 071 274 16 00, Fax 071 274 16 16
- 293 Schur Star Systems GmbH, Liebigstr. 7, D-24941 Flensburg, +49 461 99 750, Fax +49 461 99 7527
- 294 Schwarzach Packaging GmbH, Hofsteigstr. 104, A-6858 Schwarzach, +43 5572 38080
- 295 SDL Schweiz, Drahtziegelwerk AG, Beundenrain 7-11, 4932 Lotzwil, 062 919 44 14, Fax 062 919 44 20
- 296 Sealed Air GmbH, D4 Pk. 4, 6039 Root, 041 349 45 00
- 297 Seifert Kartonagen GmbH, Birmensdorferstr. 20, 8902 Urdorf, 043 817 33 80, Fax 043 734 09 27
- 298 Selfix AG, Industriest. 53, 8112 Otelfingen, 044 308 66 88
- 299 Semadeni AG, Tägerstr. 35-39, 3072 Ostermündigen, 031 930 18 18, Fax 031 930 18 28

Verpackung mit Weitblick und mit Herz

PRODINGER Verpackung AG: Ihr Partner für nachhaltige Verpackungslösungen in der Schweiz

Verpackung ist weit mehr als nur Schutz. Sie ist Teil jedes Produkts, jeder Lieferkette und jeder Marke. Seit über 30 Jahren steht die PRODINGER Verpackung AG für Qualität, Zuverlässigkeit und persönliche Beratung und begleitet Schweizer Unternehmen dabei, ihre Verpackungsprozesse sicherer, effizienter und nachhaltiger zu gestalten.

Ob Kartonagen, Folien, Klebebänder, Paletten, individuelle Verpackungslösungen oder Hygieneprodukte: Bei der PRODINGER Verpackung AG finden Unternehmen alles aus einer Hand. Das breite Sortiment deckt sowohl Standardprodukte als auch massgeschneiderte Speziallösungen ab, immer mit dem Ziel, Prozesse zu vereinfachen und Ressourcen zu schonen.



Nachhaltigkeit beginnt beim Denken.

Nachhaltigkeit ist für die PRODINGER Verpackung AG ein Teil der DNA. Wir bieten heute eine grosse Auswahl an umweltfreundlichen Alternativen, von Recyclingfolien über ressourcenschonende Klebebänder bis hin zu Kartonagen aus nachhaltigen Rohstoffen. Doch Nachhaltigkeit endet für uns nicht beim Produkt: Auch Beratung, Logistik und Prozesse optimieren wir laufend, um Verpackungslösungen so effizient und klimafreundlich wie möglich zu gestalten.



«Wir wollen, dass unsere Kunden nicht nur gut verpacken, sondern auch ein gutes Gefühl dabei haben», sagt Tobias Sommer, Geschäftsführer der PRODINGER Verpackung AG. «Deshalb legen wir grossen Wert auf Transparenz, Ehrlichkeit und eine langfristige Zusammenarbeit auf Augenhöhe.»

Nah am Kunden und immer lösungsorientiert.

Einer der grössten Unterschiede zu anderen Verpackungsanbietern ist, dass wir bei der PRODINGER Verpackung AG grossen

Fortsetzung Seite 50

PRODINGER⁺ Verpackung

Besuchen Sie unseren Online-Shop unter www.prodinger.ch!

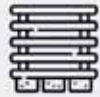

Folien



Kartonagen



Klebertechnik



Papiere



Polster &
Ladesicherung



Technik



Versandbedarf



NEU
Hygieneprodukte

Wir sind gerne für Sie da!

PRODINGER⁺ Verpackung



PRODINGER Verpackung AG Hohenrainstrasse 24 4133 Pratteln +41 61 335 90 00 service@prodinger.ch

- 300** Senn Hans AG, Pfäffikon ZH Kartonrollen, Kempfstr. 85, 8330 Pfäffikon, 044 950 12 04, Fax 044 950 57 93
- 301 Seufert Transparente Verpackungen GmbH, Hans-Sachs-Str. 3, D-63110 Rodgau, +49 6106 6903-0, Fax +49 6106 6903-5011
- 302 SIG Combibloc Systems GmbH, Rurstr. 58, D-52441 Linnich, +49 2462 790
- 303 Signode Switzerland GmbH Strapex & Orgapack Vertrieb Schweiz, Silberstr. 14, 8953 Dietikon, 044 745 50 50, Fax 044 745 52 33
- 304 Silac AG, Kunststoffwerk, 8844 Euthal, 055 418 44 00, Fax 055 418 44 01
- 305 Smurfit Westrock Swisswell AG, Industriestr. 1, 4313 Möhlin, 061 855 61 61, Fax 061 855 62 62
- 306 Stäger & Co. AG, Luzernerstrasse, 5630 Muri, 056 675 73 73, Fax 056 675 73 74
- 307 Stebler Packaging AG, Brügglistr. 4, 4208 Nunningen, 061 795 90 70, Fax 061 795 90 71
- 308 STI - Gustav Stabernack GmbH, Richard-Stabernack-Str. 1, D-36341 Lauterbach, +49 6641 81-0, Fax +49 6641 81-407
- 309 STI-Gustav Stabernack GmbH, Aeschengraben 13, 4051 Basel, 079 330 41 33

- 310** Stöckli A. & J. AG, Ennetbachstr. 40, 8754 Netstal, 055 645 55 85
- 311 Stora Enso Germany GmbH, Grafenberger Allee 293, D-40237 Düsseldorf, +49 211 581 22 03
- 312 Straub-Verpackungen GmbH, Donaueschinger-Str. 2, D-78199 Bräunlingen, +49 771 9202-0, Fax +49 771 9202-400
- 313 Strebler-Walz AG, Gartenstr. 5, 8805 Richterswil, 044 784 11 62
- 314 Südpack Bioggio SA, via Mulini, 6934 Bioggio, 091 874 82 00, Fax 091 874 82 01
- 315 Südpack Europe AG, Neuhoferstrasse 20, 6340 Baar, 041 767 31 11, Fax 041 767 31 10
- 316 Supermatic Kunststoffverpackungen GmbH, Ackerstr. 46, 8610 Uster, 044 941 33 22, Fax 044 941 33 24
- 317 Swiss Post Cargo Holding AG, Lagerstr. 12, 5606 Dintikon, 058 386 65 03
- 318 Swisspack AG, Industriestr. 53, 9443 Widnau, 071 722 85 85
- 319 Swisspor AG, Bahnhofstr. 50, 6312 Steinhausen, 056 678 98 98, Fax 056 678 98 99

- 320** SwissPrimePack AG, Oberrietstr. 53/55, 9450 Altstätten, 071 757 71 11, Fax 071 757 71 10
- 321 Tanner & Co. AG Verpackungstechnik, Industriestr. 3, 5616 Meisterschwanden, 056 676 67 67
- 322 Taracell AG, Fahrbackweg 1, 5444 Künten, 056 485 92 00, Fax 056 485 92 05
- 323 Taroplast AG, Oberneuhofstr. 9, 6340 Baar, 041 766 10 10, Fax 041 766 10 20
- 324 TECNOMA GmbH, Zugerstr. 76b, 6340 Baar, 41 322 25 70
- 325 Tetra Pak (Schweiz) AG, Europastr. 30, 8152 Opfikon, 044 804 66 00
- 326 Top Pac AG, Industriegebiet Salen, 9536 Schwarzenbach, 071 929 59 59, Fax 071 929 59 50
- 327 Tradepack AG, Industrie Winkel 19, 8637 Laupen, 055 256 00 20, Fax 055 256 00 22
- 328 Trampack SA, Chemin de la Rippe, 1303 Penthaaz, 021 632 84 00, Fax 021 632 84 02
- 329 TransPak Schweiz AG, Schnydersacker 453, 8262 Ramsen, 061 711 73 56, Fax 061 711 53 57

- 330** Tschudi + Cie AG, Bahnhofstrasse, 8754 Netstal, 055 646 26 26, Fax 055 646 26 27
- 331 Tschudin Verpackungen, Keltenweg 17, 4460 Gelterkinden, 061 921 94 09
- 332 Unisto AG, Seestr. 7, 9326 Horn, 071 844 24 24, Fax 071 844 25 25
- 333 Utz Georg AG, Aufragen 2-4, 5620 Bremgarten, 056 648 77 11, Fax 056 648 79 12
- 334 U-Veral AG, Hofstr. 1, 8181 Höri, 044 860 09 60, Fax 044 860 94 44
- 335 VACOPACK H. Buchegger AG, Morgentalstr. 5, 9323 Steinach, 071 447 14 14
- 336 VAC-STAR Verpackungsmaschinen AG, Rte de l'Industrie, 1786 Sugiez, 026 673 93 00, Fax 026 673 05 38
- 337 Valéron Strength Films, Nieuwmoersesteenweg 145, B-2910 Essen, +32 36 700730, Fax +32 36 673559
- 338 Varipack AG Papier- und Folienveredlung, Ruessenstr. 7, 6340 Baar, 041 766 12 50, Fax 041 766 12 59
- 339 VEBO Genossenschaft, Grienackerweg 10, 4226 Breitenbach, 061 789 93 93

- 340** Vereinigte Papierwarenfabriken GmbH, Industriestr. 6, D-91555 Feuchtwangen, 052 632 03 40, Fax 052 632 03 44
- 341 Verpa Folie Weidhausen GmbH, Mödlitzerstr. 46/48, D-96279 Weidhausen, +49 9562 9822 0, Fax +49 9562 9822 50
- 342 Verpackungsstadt GmbH, Wasserturmstr. 16, 4642 Sattledt, +43 7244 808 71
- 343 Vetropack Holding AG, Schützenmattstr. 48, 8180 Bülach, 044 863 31 31
- 344 Vögel AG, Sägestr. 21-23, 3550 Langnau, 034 409 10 10, Fax 034 409 10 15
- 345 VIT AG, Hardstr. 47, 4132 Muttenz, 061 717 98 98, Fax 061 717 98 90
- 346 Walke AG, Walke 23, 9100 Herisau, 071 353 70 00, Fax 071 353 70 01
- 347 Walser Kunststoffwerk AG, Reutstr. 32/34, 8575 Istighofen-Bürglen, 071 633 22 55, Fax 071 633 29 50
- 348 Walter Holliger Söhne AG, Riedweg 3, 5706 Boniswil, 062 767 80 00
- 349 Wanfried H.O. Persiehl GmbH & Co. KG, Vor dem Untertor, D-37281 Wanfried, +49 5655 987-0, Fax +49 5655 987-147

Fortsetzung von Seite 48

Wert auf persönliche Beratung legen. Unser Team aus erfahrenen Fachleuten begleitet Sie persönlich, vom ersten Gespräch bis zur laufenden Betreuung. So entstehen Lösungen, die wirklich passen: praktisch, wirtschaftlich und nachhaltig.

Egal ob es um die Umstellung auf nachhaltige Materialien, die Reduktion von Verpackungsabfall oder die Effizienzsteigerung im Versandprozess geht: Wir bei der PRODINGER Verpackung AG denken mit, hinterfragen und entwickeln mit Leidenschaft.



«Wir wollen, dass unsere Kunden nicht nur gut verpacken, sondern auch ein gutes Gefühl dabei haben. Deshalb legen wir grossen Wert auf Transparenz, Ehrlichkeit und eine langfristige Zusammenarbeit auf Augenhöhe.»

Tobias Sommer, Geschäftsführer der PRODINGER Verpackung AG

Verpackung, Beratung und Verantwortung.

Mit Sitz in Pratteln ist die PRODINGER Verpackung AG fest in der Schweiz verankert und wir sind stolz darauf, regionale Kunden mit persönlichem Service zu unterstützen. Flexibilität, Eigenverantwortung und Vertrauen prägen unsere Unternehmenskultur.

Das spüren nicht nur unsere Mitarbeitenden, sondern auch unsere Kunden: verlässliche Qualität, termingerechte Lieferung und partnerschaftliche Zusammenarbeit sind hier gelebte Realität.



Gut verpackt in die Zukunft.

Die Anforderungen an Verpackungen verändern sich gerade grundlegend. Digitalisierung, Nachhaltigkeit und neue Materialien werden die Branche in den nächsten Jahren prägen.

Für PRODINGER ist das kein Grund zur Sorge, sondern eine Chance. Wir verändern uns mit. Innovation, Kundennähe und Nachhaltigkeit bilden unsere Basis für die Zukunft und für viele erfolgreiche Partnerschaften, die noch kommen werden.

Besuchen Sie unseren neuen Online-Shop.

Auf unserer Website finden Sie viele weitere Informationen über uns und unser Angebot. Besuchen Sie unseren neuen Online-Shop und entdecken Sie die Vielfalt unseres Sortiments.

PRODINGER Verpackung AG
Hohenrainstrasse 24
4133 Pratteln
Telefon 061 335 90 00

service@prodinger.ch
www.prodinger.ch

Verpackungen für Ihre Anforderungen

Eine Verpackung ist eine Verpackung – und vieles mehr. Sie ist zugleich Schutz, aufmerksamkeitsstarke Präsentation und bleibender erster Eindruck.



www.modelgroup.com

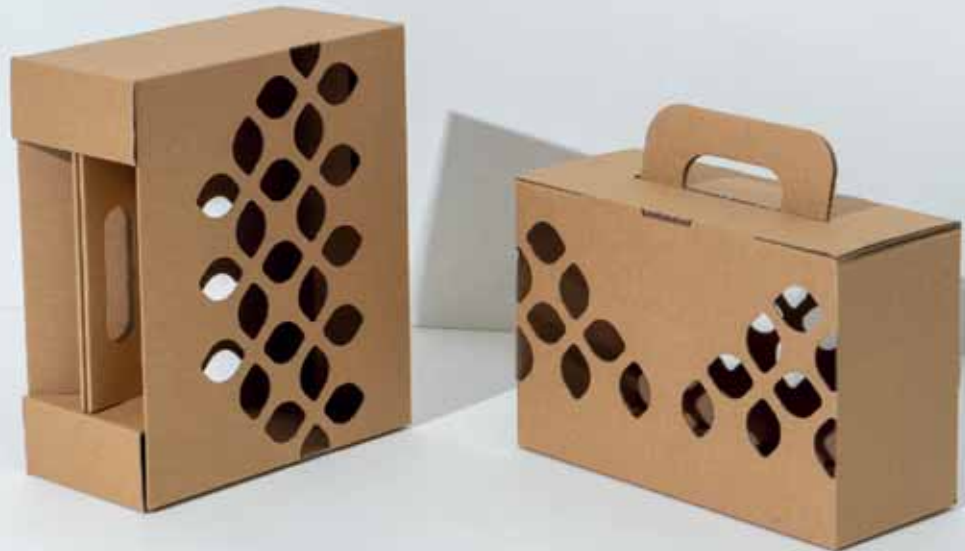

2

Wie Innovationskraft den CO₂-Footprint von Wellpappe noch mehr verringert

Model setzt neue Massstäbe

Die Model-Gruppe produziert seit fünf Generationen Verpackungen aus Wellpappe – einem der nachhaltigsten Materialien überhaupt.

Vom Stammwerk in Weinfelden hat sich das Unternehmen mit rund 4300 Mitarbeitenden auf Standorte in der Schweiz, Tschechien, Polen, Kroatien und Deutschland ausgeweitet. Dank eigener Altpapierfassung und Logistik schliesst Model die Wertschöpfungskette vollständig.

Um den steigenden Papierbedarf zu decken, übernahm Model 2021 eine Papierfabrik in Eilenburg (D), heute unter dem Namen Model Sachsen Papier GmbH. Die Produktion wurde vom Zeitungsdruck auf Wellkartonpapiere umgestellt. Es ist das bisher grösste Projekt in der Firmengeschichte – über 400 Mio. Euro wurden investiert. Seit September 2024 läuft die Produktion auf Hochtouren.

Der zentrale Innovationsschritt liegt jedoch in der neuen Papiermaschine, die extrem leichte Papiere herstellt. Auf dieser Basis entwickelte Model den gruppenweiten Innovationsprozess Inlight: Eine Methode, die die Tragfähigkeit von Wellkarton mit über 98 % Genauigkeit berechnet und die Materialzusammensetzung präzise optimiert.

Für Dr. Daniel Model und die neue Führungsgeneration – Sarah Model (Länderchefin Schweiz) und David Model (operativer Leiter Paper Unit) – steht Inlight für ein neues Level an Präzision, Effizienz und Nachhaltigkeit.

Eilenburg ist eine wertvolle Ergänzung für die Schweizer Werke – leichte und starke Papiere vereint für noch nachhaltigere Wellkartons, ohne Einbussen für unsere Kunden bei Qualität oder Preis.



Das Ergebnis: bis zu 20 % weniger CO₂-Fussabdruck bei gleicher Stabilität.

Model AG
Industriestrasse 30
8570 Weinfelden
Telefon 071 626 71 11

carolin.panek@modelgroup.com
modelgroup.com

- 350** Weidinger GmbH, Hertha-Sponer-Str. 1a, D-82216 Germlinden, +49 8142 4289300
- 351 WellPack AG, Zürichstr. 46, 8840 Einsiedeln, 055 418 83 83, Fax 055 418 83 84
- 352 Wetropla Kunststoffverarbeitung GmbH & Co. KG, Starckenburgstr. 2, D-64546 Mörfelden-Walldorf, +49 6105 97560, Fax +49 6105 975656
- 353 Wetropla Schweiz, 8193 Eglisau, 8193 Eglisau, 052 533 06 54
- 354 WETTLER Holzverarbeitung AG, Haagerstr. 39, 9473 Gams, 081 771 12 78, Fax 081 771 24 79
- 355 WEZ Kunststoffwerk AG, Industriestr. 8, 5036 Oberentfelden, 062 737 88 00, Fax 062 737 88 10
- 356 Wiegand AG, Schlosserstr. 5, 8180 Bülach, 044 872 74 74, Fax 044 872 74 75
- 357 Wipf AG, Industriestr. 29, 8604 Volketswil, 044 947 22 11
- 358 Wisabax AG, Grossmatte 21, 6014 Luzern, 041 250 18 18, Fax 041 250 11 40
- 359 WISAG, Im Itang 8, 8307 Effretikon, 044 317 57 57

- 360** Wolfensberger AG Verpackungslösungen, Stationsstr. 31, 8306 Brüttisellen, 044 805 99 50, Fax 044 833 35 20
- 361 Württembergische Allplastik GmbH, Johannes-Kepler-Str. 12, D-71083 Herrenberg, +49 7032 9368 0, Fax +49 7032 9368 99
- 362 Zellweg Pharmtech AG, Juchstr. 1, 8500 Frauenfeld, 052 354 30 30
- 363 Zeechem AG, Joweid 5, 8630 Rütli, 044 922 93 93, Fax 044 920 20 93
- 364 Zugana AG, Oberligweg 8, 8309 Nürensdorf, 052 355 39 50, Fax 052 355 39 59
- 365 Zumär AG, Grabenackerweg 5, 5102 Rapperswil, 062 889 21 51, Fax 062 889 21 52

Partner für Verpackungen in der Lebensmittelindustrie

Ob Flaschen für die Milchindustrie oder Flaschen und Dosen für alle Arten von Lebensmitteln – unsere Kunden profitieren vom grossen Sortiment und langjähriger Erfahrung im Bereich Lebensmittelverpackung.



Unsere eigenen Flaschen aus PET und PE-HD werden für alle Arten von Getränken eingesetzt. Wir setzen für PET-Flaschen auch lebensmittelkonformes Recycling-PET ein.

Ergänzt wird das Sortiment mit Handelsware wie Eimern, Bechern und Dosen. Als langjähriger Partner, Vertreter und Distributor von namhaften Herstellern bieten wir ein grosses Sortiment zu fairen Preisen an.



Die Logo-Plastic AG in Pratteln gehört zur Semadeni Industry Group mit Sitz in Ostermundigen.

Logo-Plastic AG
Salinenstrasse 63
4133 Pratteln
Telefon 061 337 90 90
Fax 061 337 90 95

mail@logoplastic.ch
www.logoplastic.ch

VC999®

**Vakuum-Verpackungsmaschinen
und Verpackungsmaterial**

Effizient, vielseitig, platzsparend, hygienisch.
Zuverlässig, bewährt und einfach zu bedienen.

Nachhaltige Verpackungen?
Na klar – clever verpackt und verantwortungsvoll gedacht!

vc999.ch

Logo®

Logo-Plastic AG
Salinenstr. 63
CH-4133 Pratteln
Telefon 061 337 90 90
mail@logoplastic.ch

www.logoplastic.ch

Schaumstoffverpackungen und Isolierboxen

◆ Entwicklung + Konstruktion ◆ Prototypen ◆ Formenbau ◆ Produktion ◆ Finishing ◆ Kundenlager



STORIT-WERKE AG

9478 Azmoos/SG, Tel. 081 750 25 50, www.storit.ch

Prozessorientierte Verpackungsaufgaben

Die BVS Verpackungs-Systeme AG mit Hauptsitz in Urdorf engagiert sich seit über 25 Jahren für Unternehmen mit prozessorientierten Verpackungsaufgaben.



Sie kombiniert standardisierte Verpackungssysteme mit eigenen Produktentwicklungen und Verbrauchsmaterialien, ergänzt diese durch professionelle Planungs- und Serviceleistungen und schafft so Mehrwert für ihre Kunden entlang der gesamten Wertschöpfungskette. Von der Projektierung der Verpackungsanlage über die Inbetriebnahme bis zur Wartung bietet sie alle Leistungen aus einer Hand. Mit über 70 Mitarbeitenden an Standorten in der Schweiz, Deutschland und Österreich ist die BVS-Gruppe flächendeckend für ihre Kunden präsent.

BVS Verpackungs-Systeme AG
In der Luberzen 3
8902 Urdorf
Telefon 044 755 50 00

info@bvsag.ch
www.bvsag.ch

**KLEINTEILE
AUTOMATISCH
ZUFÜHREN
UND VERPACKEN.**



BAGLOAD MASTER



BVS
VERPACKEN

EINFACH VERPACKEN.

bvsag.ch



2

Naturpflege anders – Nachhaltigkeit und ökologisches Denken

Statt Rasenmäher auf unseren Grünflächen haben wir auch schon eine ungewöhnliche, aber sehr effiziente Lösung eingesetzt: schottische Hochlandrinder. Diese robusten Tiere pflegen unsere Wiesen auf natürliche Weise – sie fressen das Gras, düngen den Boden, fördern die Artenvielfalt und reduzieren gleichzeitig den Einsatz von Maschinen, Kraftstoffverbrauch und Lärm.

Wir gewinnen damit gleich mehrfach:

- Umweltschonung: Kein Benzin, kein Öl, kein damit verbundener CO₂-Ausstoss durch das Mähen.
- Artenvielfalt: Die Rinder schaffen durch ihr Weideverhalten abwechslungsreiche Strukturen in der Flora, bodennahe Pflanzen erhalten neue Chancen.
- Bodengesundheit: Natürliches Düngen durch die Tiere unterstützt ein intaktes Bodenleben und verbessert die Wasseraufnahme.
- Erlebnis: Für Mitarbeitende, Kunden und Nachbarschaft sind die Tiere ein schöner Anblick – Natur live.

Unser Beitrag – Nachhaltigkeit heute

Neben unserer «Rasenmäher-Initiative» gab und gibt es bei uns vielfältige weitere Engagements und Projekte, mit denen wir Verantwortung übernehmen – ökologisch, wirtschaftlich und sozial.

1. Recycling & nachhaltige Verpackungen – BREEN

Unter dem Label BREEN – <https://www.bourquinsa.ch/breen/> denken wir Verpackungen ganzheitlich neu:

- Unsere Verpackungsentwicklung achtet darauf, möglichst recycelte Materialien und nachwachsende Rohstoffe zu verwenden.
- Wir optimieren Designs, um Material einsparen zu können und als Verpackungsunternehmen möglichst wenig Abfall zu erzeugen.
- Zudem leben wir Nachhaltigkeit nicht nur in der Herstellung, sondern auch in der Beratung – wir unterstützen Kunden dabei, Verpackungen effizienter und umweltfreundlicher zu gestalten.

2. Energieversorgung & Photovoltaiktechnik

Ein zentraler Pfeiler unserer Umweltverantwortung ist die Nutzung erneuerbarer Energie:

- Wir investieren an unseren Produktionsstandorten in Photovoltaik-Anlagen, um einen Teil unseres Strombedarfs aus sauberer Solarenergie zu decken. Damit reduzieren wir Abhängigkeit von fossilen Energieträgern.

- Wir verfolgen Entwicklungen in der Photovoltaik sehr genau – etwa zur Effizienzsteigerung der Module, zur besseren Nutzung des Sonnenlichtspektrums und zu Recyclingverfahren für Solarmodule.

3. Weitere Massnahmen

- Labels, Zertifizierungen und Mitgliedschaften: Wir engagieren uns langfristig, übernehmen soziale Verantwortung und verpflichten uns zu Umweltstandards.
- Transparenz und Beratung: Wir informieren offen über unsere Nachhaltigkeitsstrategie und beraten sowohl intern als auch bei Kunden, wie man umweltfreundlicher produzieren und konsumieren kann.



Bourquin – Schweizer Familientradition seit 1905

Die Bourquin SA mit Sitz in Couvet, Oensingen und Schlieren ist einer der führenden Schweizer Hersteller von Verpackungslösungen aus Voll- und Wellkarton. Als Verpackungshersteller entwickelt, produziert und vertreibt Bourquin SA Lösungen innerhalb einer wertschätzenden und familiengeführten Eigentümerstruktur. Die Kunden erleben ein zukunftsorientiertes Dienstleistungsangebot rund ums Verpacken. Der Fokus zielt auf schlanke Prozesse mit moderner Informationstechnologie und passende Betriebs- und Wartungsmodelle.

Bourquin SA
 Nordringstrasse 23
 4702 Oensingen
 Telefon 062 388 01 23

bourquin@bourquinsa.ch
www.bourquinsa.ch



Naturpflege einmal anders

Nachhaltigkeit und biologisches Denken



Alles aus Karton und Wellkarton

Seit 1939 verarbeiten wir Karton und Wellkarton zu Verpackungen aller Art. Dank einem modernen Maschinenpark bieten wir zeitgemässe Verpackungslösungen, die in Sachen Qualität, Funktionalität und Wirtschaftlichkeit überzeugen.



Egal ob Lagerschachteln, Archivboxen, Kartoneinlagen, Geschenkboxen, kleine oder grosse Faltschachteln – die Betschart Kartonagen AG ist Ihr Spezialist für Karton und Wellkarton.

Graukarton

Grau- oder Vollkarton ist seit Jahrzehnten ein echtes Recyclingprodukt und besteht vorwiegend aus Altpapierstoffen. Das gräulich-matte oder weisse Material findet seine Anwendung in vielen Gebieten, wird aber vor allem als Hilfs- und Verstärkungsmaterial verwendet. Durch den hohen Anteil an Altpapier ist Graukarton ein preiswertes Material mit hoher Festigkeit und Stabilität. In unserer Produktion rillen, stanzen und biegen wir Graukarton und stellen Stulp- sowie Faltschachteln, Futterale, Archivboxen, Lagerschachteln und Zuschnitte her.

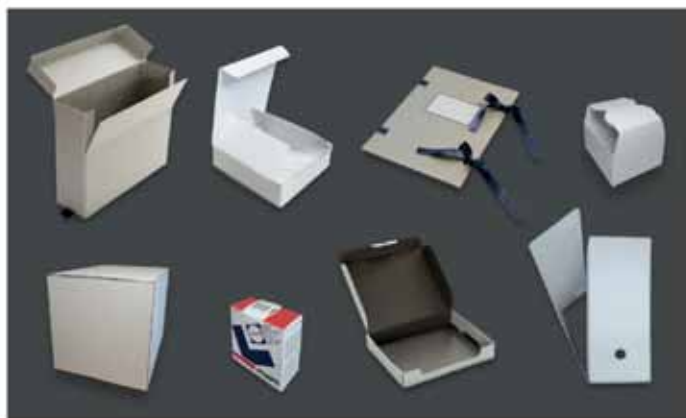

Wellkarton

Wellkarton ist ein leichtes und – bezogen auf sein Eigengewicht – relativ stabiles Material. Seine hohe Stabilität erhält der Wellkarton dank einem Lagenaufbau und den innenliegenden Papierwellen. Wellkarton ist in den Farben Braun und Weiss erhältlich und man

kann ihn mit verschiedenen Verfahren bedrucken. Das vielseitige und bewährte Verpackungsmaterial verwenden wir unter anderem für Stulp-, Teleskop- und Fallboxen, Einlagen, Einsteckschachteln, Zuschnitte und vieles mehr.



Verpackungen nach Mass

Nebst einem reichhaltigen Standardsortiment produziert die Betschart Kartonagen AG auch individuelle Sonderanfertigungen in Klein- und Grossauflagen. Finden Sie keine passende Lösung aus Karton, so beraten wir Sie gerne. Ihre Verpackungen werden dann von uns in wenigen Tagen produziert und auf Wunsch geliefert.



Betschart Kartonagen AG
Bremgarterstrasse 97
5610 Wohlen
Telefon 056 622 12 32
Fax 056 622 58 32

mail@verpackung-beka.com
www.betschartag.ch



**BETSCHART
KARTONAGEN**

Alles aus Karton
und Wellkarton

-  Flexibilität und Zuverlässigkeit
-  Kompetenz und Effizienz
-  Qualität zu fairen Preisen

Betschart Kartonagen AG | 5610 Wohlen AG | T +41 56 622 12 32 | mail@verpackung-beka.com | verpackung-beka.com

Flaschen, Dosen, Kanister und vieles mehr ...

Extrusionsblasverfahren

Die Vogel Kunststoffe AG produziert seit über 40 Jahren extrusionsgeblasene Hohlkörper wie Flaschen, Dosen, Kanister und technische Teile wie z. B. Tanks von 5 ml bis zu 20 000 ml – und dies auch in Kleinserien. Dabei verarbeiten wir neben den gängigen Kunststoffen wie HDPE, PP und PETG auch PVC, SAN Polycarbonate oder Polyamide.



Ready to use-Zentrifugenflasche

Neu im Programm – die Möglichkeit, Flaschen und Behältnisse so zu produzieren resp. zu verpacken und zu sterilisieren, dass diese als «ready to use» vom Kunden ohne aufwändige Prozesse direkt im Reinraum verwendet werden können. Dabei inklusive sind die nötigen Prüf- und Laborberichte über Bio-burden, Partikelzählung, Sterilität sowie Endotoxine.

Spritzgussverfahren

Neben Hohlkörpern stellen wir z. B. die passenden Verschlüsse oder technische Teile her.

Entwicklung

Wir bieten Ihnen Unterstützung bei der Entwicklung in Bezug auf die Machbarkeit sowie die Prozessfähigkeit.

Nachbearbeitung

Auf unserer CNC- oder Fräsmaschine bearbeiten wir Ihre Teile nach. Wir bringen die gewünschten Fräsungen und Bohrungen gemäss Ihren Anforderungen an.

VOGEL

Kunststoffe AG

Individuelle Lösungen
und Standardverpackungen



Vogel Kunststoffe AG
Hauptstrasse 77
CH-4243 Dittingen

Tel. 061 761 40 80
info@vogelkunststoffe.ch
www.vogelkunststoffe.ch

Werkzeugbau

Eine komplett ausgerüstete Werkstatt – sowie das nötige Know-how im Hause – ermöglichen es uns, sämtliche Blasformen in Eigenregie herzustellen.

Vogel Kunststoffe AG
Hauptstrasse 77
4243 Dittingen
Telefon 061 761 40 80
Fax 061 761 42 30

info@vogelkunststoffe.ch
www.vogelkunststoffe.ch

Alles aus einer Hand – Swiss Made!



Exklusive VERPACKUNGEN nach Mass



Brühlmattweg 1
CH-4107 Ettingen

+41 61 725 25 55
+41 61 725 25 50

info@andreaskopp.ch
www.andreaskopp.ch

Über 30 Jahre Kreativität

Ein goldenes Ei zu Ostern? Oder vielleicht sogar eine Dose getarnt als Feuerwehrauto? Solche einzigartigen Dosen realisiert die Firma Andreas Kopp AG.

Einzigartige Blechdosen für Bonbons oder Biscuits bis zu trendigen Taschen für Kosmetikpromotionen erzielen unverwechselbare Auftritte am Point of Sale. Kleinserien, Grossserien, teilweise oder vollständig konfektioniert.



Am Firmensitz in Ettingen, unmittelbar neben Basel im Dreiländereck von Frankreich, Deutschland und der Schweiz, werden mit den Kunden massgeschneiderte Verpackungen entwickelt.

Die Herstellung und Ausrüstung erfolgt in China unter permanenter Überwachung durch die eigenen Büros in Hongkong und Shenzhen. Damit wird höchste Qualität während des Herstellungsprozesses bis zur Auslieferung an die gewünschte Destination garantiert.

Andreas Kopp AG
Brühlmattweg 1
4107 Ettingen
Telefon 061 725 25 55
Fax 061 725 25 50

info@andreaskopp.ch
www.andreaskopp.ch

Fahren und Wägen... ... in einem Arbeitsgang!

- **NEU: geeicht lieferbar!**
- Extrem grosses Display
- Überlastschutz, robust
- Wägen und Tarieren
- Tara-Eingabe (Pre-Tara)
- Wägebereich 2000 kg
- Teilung 0,5 kg
- Autonomie über 60 Stunden

Viele weitere Waagen
auf Anfrage!



Swiss Waagen

info@swisswaagen.ch
www.swisswaagen.ch

Swiss Waagen DC GmbH
Usterstrasse 31, 8614 Bertschikon
Telefon +41 (0)43 843 95 90
Fax +41 (0)43 843 95 92

Umfassender Korrosionsschutz

Die Corpac AG & die Cortec®-VpCI®-Methode

Die Corpac AG agiert seit über 28 Jahren als marktrelevanter Anbieter für umfassende VpCI®-Korrosionsschutz-Lösungen im Multimetal-Bereich. Die Unternehmung ist offizieller, autorisierter Importeur und Distributeur der Cortec®-VpCI®-Produkte für die Schweiz.



Verpackung und Korrosionsschutz sind heute feste Größen, wenn es um Werterhaltung geht. Dabei nimmt der Schutz mit in diversen Trägermaterialien eingebauten VpCI®-Inhibitoren eine besondere Stellung ein. Wer aber das Thema nur auf die Verpackung

reduziert, übersieht das grosse Potenzial dieser Methode, welche einen umfassenden Schutz für alle Bereiche der MEM-Industrie bietet. Mit Korrosion, ausgelöst durch die Elemente Sauerstoff und Feuchte, ist man immer wieder auf den Stufen Rohmaterial, Herstellung, Weiterverarbeitung, Lagerung bis hin zum Exportversand und vor Ort beim Empfänger konfrontiert.

Als Kompetenz-Zentrum für die VpCI®-Methode bietet die CORPAC AG Cortec®-Schutzprodukte für die Bereiche Verpackung, Elektronik, Metallbearbeitung, Konservierung, Oberflächen-Vorbereitung, Beschichtungen, Reparatur & Unterhalt an.



VpCI®-Schutz-Inhibitoren sind anwender- und umweltfreundlich. Darüber hinaus sind sie konform mit den Vorschriften und Regulierungen von RoHS- & REACH. Sie werden in eine Vielzahl von Trägermaterialien (Folien, Papiere, PU-Schaum, Vliese, Pulver, ölige- & wasserbasierende Medien etc.) eingebaut und wirken AKTIV in der Kontakt- und Dampfphase.



Corpac AG ist führend bei umfassendem Korrosionsschutz und begleitet und schult Kunden über den ganzen Prozess. Die langjährige Erfahrung als Lösungsanbieter auf Basis von Cortec®-VpCI®-Produkten und deren fachgerechte und effiziente Anwendung in der Praxis bringen qualitativ klar Mehrwerte.

Corpac AG
 Fabrikstrasse 26
 9220 Bischofszell
 Telefon 071 420 02 02

info@corpac.ch
 www.corpac.ch



Der umfassende VpCI®-Korrosionsschutz

Corpac AG
 Fabrikstrasse 26
 CH-9220 Bischofszell

T +41 71 420 02 02
 info@corpac.ch
 www.corpac.ch

Officially authorized
 Cortec VpCI-Importer
 Distributor Switzerland



MAXIMALE RESSOURCENSCHONUNG – GEPRÜFTE SICHERHEIT

SCHÜTZ
GREEN LAYER
HIGH-QUALITY RECYCLED PLASTIC

mit optionaler
UN-ZULASSUNG



Mit SCHÜTZ GREEN LAYER bieten wir Ihnen ökologische Verpackungen der nächsten Generation. Ausschliesslich hochwertiges SCHÜTZ Rezyklat aus unserem eigenen weltweiten Recyclingprogramm fliesst in die mittlere Behälterschicht und steigert so den Anteil an wiedergewonnenem Kunststoff auf bis zu 68 %. Damit schonen wir natürliche Ressourcen und verbessern den CO₂-Fussabdruck unserer Verpackungen weiter. Gleichzeitig können Sie auf gewohnte Qualität und Sicherheit vertrauen: Unsere GREEN LAYER ECOBULK und PE-Fässer sind optional auch für den Einsatz im Gefahrgutbereich geprüft und zugelassen.

Jetzt mehr erfahren unter www.schuetz-packaging.net

SCHÜTZ
PACKAGING SYSTEMS

Schütz GmbH & Co. KGaA
Schützstrasse 12
D-56242 Selters
Tel. +49 2626 77 0
E-Mail info1@schuetz.net
www.schuetz.net

Kartonagen vom Feinsten

Der Verpackungshersteller für:

- Lebensmittel
- Industrie
- Marketing
- Versand

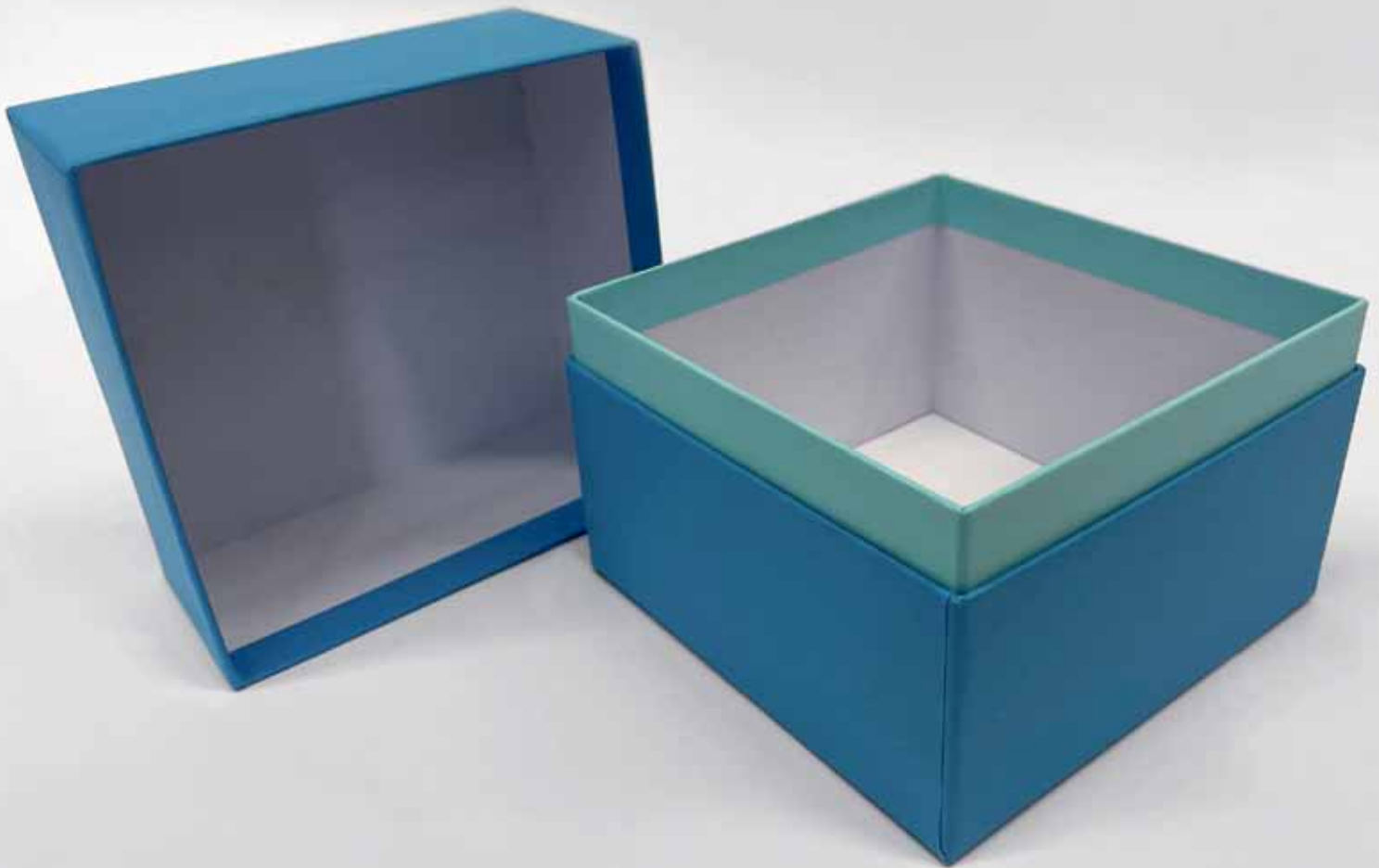

SWISS PAC AG, Joweid Zentrum 1, CH-8630 Rüti | swisspac.ch | +41 44 905 28 60

SWISS PAC

Kragarmregale



Optimales
Einhängesystem

TOREX AG

Durisolstrasse 1B
5612 Villmergen

Tel 056 622 49 22
Fax 056 622 13 63

info@torex.ch
www.torex.ch

VERPACKUNGEN

Aus Karton und Wellpappe.
Anfertigungen nach Mass.
Montiert oder flach.
Preisgünstig auch in kleinen
und mittleren Auflagen.

AUSRÜSTEN

Stanzen
bis Format 95x140 cm.
Kaschieren
von Rotairs / Steller.
Heissfolienprägen.



Aeberhard AG

Kartonagenfabrik
9424 Rheineck
Tel. 071 886 40 00
Tel. 071 888 14 20

Verpackungen für Ihre Anforderungen

MODEL

Eine Verpackung ist eine Verpackung – und vieles mehr. Sie ist zugleich Schutz, aufmerksamkeitsstarke Präsentation und bleibender erster Eindruck.



www.modelgroup.com



Combo Excelsior®: Der neue Standard unter den faltbaren IBC für die Logistik Ihrer flüssigen Produkte

Sicher, hygienisch und effizient in den Bereichen Lebensmittelverarbeitung, Kosmetik und pharmazeutische Industrie.

Wiederverwendbar
und nachhaltig

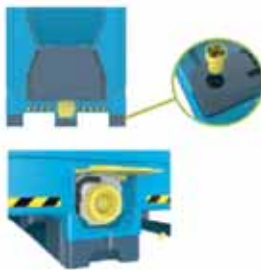

- Hervorragende Leistung
- Beste Logistiklösung für maximierte Rentabilität
- Verbessertes Handling und reduzierter Mitarbeitereinsatz
- Faltbarer IBC - hygienisch und sicher
- Automationsfreundlich



Schoeller Allibert

Kontaktieren Sie uns
Schoeller Allibert Swiss,
CH-1680 Romont
+41 (0)26 651 92 10
Info.Switzerland@schoellerallibert.com
www.schoellerallibert.com



PRIM PAC

Verpackungen Emballages Imballaggi



Gut verpackt seit 1968

PRIM PAC AG - Steinhaldenring 7 - 8954 Geroldswil



IN WINDESEILE VERPACKEN.
OHNE ZU KRÜMELN.
BESTENS REALISIERT MIT SCHUBERT.



3



Frische, knusprige Backwaren sind lecker. Doch leider neigen sie beim Verpacken zum Zerbröseln. Die Lösung: Sanfte Roboterhände plus ein 3D Scanner als Qualitätswächter. In einer Verpackungsmaschine, die sich in Windeseile auf die unterschiedlichsten Produkte einstellt und sie vollautomatisch in nachhaltige Materialien verpackt. Ganz im Sinne unserer Mission Blue: Nur was gut ist für den Planeten, ist auch gut genug für unsere Kunden. www.schubert.group/de/backwaren

So schnell finden Sie Ihre Geschäftspartner in unserem Katalog!

Suchbeispiel aus Stichwort- und Adressenverzeichnis

Sie suchen beispielsweise in diesem Register Firmen,
die **Selbstklebeetiketten** anbieten:

Selbstklebeetiketten 2, 11, 14, 15, 17, 19, 20, 24, 25, 26, 33, 40,
44, 45, 47, 63, 64, 65, 66, 67, 74, 78, 82, 92, 95, 99, 103, 107, 108,
109, 110, 111, 125, 130, 136, 138, 147, 148, 155, 158, 167, 168,
169, 170, 172, 173, 176, 180, 182, 184, 186, 187, 190, 192, 197,
201, 205, 208, 209, 212, 213, 216, 220, 225, 233, 242, 250, 252,
254, 256, 257, 258, 273, 276, 282, 285, 295, 298

- 1 Heberhard AG, Langenhag 34, 9424 Rheineck
- 2 BA-Coding, Wynentalstr. 1, 5723 Teufenthal
- 3 Betschart Kartonagen AG, Bremgarterstr. 97, 5610 Wohlen
- 4 Biplast AG, Langäckerstr. 13, 8589 Sitterdorf
- 5 Bourquin SA, Nordringstr. 23, 4702 Oensingen
- 6 Bruhin A. AG, Brügglistr. 2, 8852 Altendorf
- 7 BVS Verpackungs-Systeme AG, In der Luberzen 3, 8902 Urdorf
- 8 Corpac AG, Fabrikstr. 26, 9220 Bischofszell
- 9 Extra Pack GmbH, Brunastr. 185, 8951 Fahrweid

**Zubehör für Verpackungen,
Etiketten,
Folien,
Packhilfsmittel**

3

So schnell finden Sie Ihre Geschäftspartner in unserem Katalog!

Suchbeispiel aus Stichwort- und Adressenverzeichnis

Sie suchen beispielsweise in diesem Register Firmen,
die **Selbstklebeetiketten** anbieten:

Selbstklebeetiketten 2, 11, 14, 15, 17, 19, 20, 24, 25, 26, 33, 40,
44, 45, 47, 63, 64, 65, 66, 67, 74, 78, 82, 92, 95, 99, 103, 107, 108,
109, 110, 111, 125, 130, 136, 138, 147, 148, 155, 158, 167, 168,
169, 170, 172, 173, 176, 180, 182, 184, 186, 187, 190, 192, 197,
201, 205, 208, 209, 212, 213, 216, 220, 225, 233, 242, 250, 252,
254, 256, 257, 258, 273, 276, 282, 285, 295, 298

- 1 Heberhard AG, Langenhag 34, 9424 Rheineck
- 2 BA-Coding, Wynentalstr. 1, 5723 Teufenthal
- 3 Betschart Kartonagen AG, Bremgarterstr. 97, 5610 Wohlen
- 4 Biplast AG, Langackerstr. 13, 8589 Sitterdorf
- 5 Bourquin SA, Nordringstr. 23, 4702 Oensingen
- 6 Bruhin A. AG, Brügglstr. 2, 8852 Altendorf
- 7 BVS Verpackungs-Systeme AG, In der Luberzen 3, 8902 Urdorf
- 8 Corpac AG, Fabrikstr. 26, 9220 Bischofszell
- 9 Extra Pack GmbH, Brunastr. 185, 8951 Fahrweid

Bänder

Aufreissbänder 20, 84, 96, 116, 151, 163, 187, 208, 213, 271, 277
Gummibänder 15, 87, 104, 148, 163, 182, 187, 200, 213, 220, 276
Klebebänder 7, 15, 19, 20, 21, 25, 28, 29, 36, 41, 52, 53, 66, 72,
74, 75, 79, 87, 96, 99, 101, 103, 104, 105, 113, 114, 116, 119, 132,
146, 148, 154, 157, 163, 174, 178, 181, 182, 184, 187, 190, 194,
200, 201, 202, 205, 208, 211, 213, 219, 220, 224, 232, 247, 264,
271, 276, 287, 290, 291
Ladungssicherungsbänder 15, 20, 25, 28, 29, 66, 69, 72, 104,
113, 114, 132, 146, 148, 154, 157, 182, 184, 205, 220, 232, 248,
276, 286, 291
Reklamebänder 25, 36, 62, 113, 114, 148, 165, 190, 208, 249, 264,
267, 271
Sicherheitsbänder 15, 25, 36, 148, 190, 200, 264, 271, 276, 286,
291
Spezial-Bänder 24, 36, 68, 148, 182, 200, 208, 213, 220, 248, 271,
286, 291
Umreifungsbänder 7, 11, 12, 15, 25, 28, 29, 36, 52, 66, 68, 69, 70,
75, 79, 87, 98, 99, 103, 104, 105, 113, 114, 132, 146, 148, 154, 157,
174, 181, 182, 184, 190, 194, 200, 201, 205, 208, 215, 220, 232,
235, 248, 264, 267, 271, 276, 286, 291
Verpackungsbänder 12, 15, 20, 21, 24, 25, 28, 29, 52, 53, 66, 68,
69, 72, 75, 79, 85, 87, 98, 104, 113, 114, 148, 154, 157, 163, 174,
182, 190, 194, 200, 201, 208, 213, 219, 220, 235, 242, 248, 267,
271, 286, 291
Verpackungsklebebänder 7, 11, 15, 20, 21, 25, 28, 29, 35, 36, 66,
72, 75, 87, 104, 113, 114, 148, 163, 174, 182, 184, 187, 200, 201,
205, 208, 213, 219, 256, 286, 291, 299
Wickelbänder 25, 29, 66, 68, 85, 104, 148, 182, 200, 201, 213, 248
Zierbänder 15, 16, 62, 165, 182, 204, 213, 220, 222, 256

Deckel

Aluminiumdeckel 59, 91, 92, 109, 115, 127, 171, 184, 197, 261,
270, 285
Aufreissdeckel 3, 28, 51, 109, 115, 164, 171, 188, 203, 238, 243,
251
Blechdeckel 91, 159, 244, 253, 285
Kartondeckel 1, 19, 28, 36, 52, 73, 81, 94, 102, 119, 120, 121, 125,
132, 148, 149, 161, 171, 182, 203, 205, 220, 222, 238, 241, 276,
286, 290, 291
Klarsichtdeckel 28, 71, 73, 102, 109, 137, 143, 148, 161, 182, 203,
222, 223, 245, 251, 269
Kunststoffdeckel 4, 10, 18, 28, 30, 46, 49, 51, 57, 59, 71, 73, 76,
91, 102, 109, 115, 117, 121, 126, 127, 134, 137, 139, 140, 143, 148,
152, 156, 164, 182, 184, 188, 196, 197, 202, 203, 206, 208, 210,
222, 223, 226, 229, 243, 244, 245, 251, 259, 261, 262, 266, 269,
285, 294
PET-Deckel 4, 28, 73, 91, 109, 137, 143, 148, 171, 184, 188, 197,
203, 208, 223, 229, 232, 243, 245, 262, 266, 269, 294
Schiebdeckel 28, 73, 120, 148, 149, 243, 251, 291, 294
Schnappdeckel 4, 10, 18, 28, 46, 49, 73, 91, 102, 115, 117, 120,
139, 149, 152, 164, 184, 188, 202, 206, 229, 243, 251, 262, 269

Schraubdeckel 4, 10, 18, 28, 49, 56, 92, 102, 115, 117, 134, 139,
159, 164, 196, 202, 203, 206, 226, 229, 243, 251, 262, 285
Siegeldeckel 18, 28, 30, 46, 102, 109, 115, 121, 148, 152, 171,
183, 184, 188, 197, 202, 203, 229, 259, 285
Steckdeckel 28, 49, 57, 91, 102, 117, 120, 139, 149, 159, 164, 229,
241, 243, 251, 286
Stülpedeckel 1, 18, 21, 28, 30, 46, 52, 57, 71, 73, 81, 94, 96, 102,
119, 120, 125, 132, 135, 139, 143, 148, 149, 159, 161, 182, 184,
188, 202, 203, 205, 223, 229, 241, 243, 245, 251, 286, 291

Etiketten

3-D Etiketten 47, 108, 136, 148, 167
Anhängeetiketten 15, 19, 62, 65, 66, 87, 108, 111, 120, 125, 136,
158, 167, 172, 173, 182, 184, 200, 208, 212, 213, 225, 238, 242,
252, 257, 276, 295
Barcodeetiketten 11, 20, 25, 45, 47, 63, 66, 67, 82, 108, 111, 136,
148, 155, 167, 172, 173, 186, 192, 205, 213, 216, 225, 233, 257,
298
Digitaldruck Etiketten 2, 15, 17, 19, 25, 47, 62, 63, 65, 67, 82, 107,
108, 109, 111, 120, 125, 136, 138, 155, 158, 167, 170, 172, 173, 183,
208, 209, 213, 214, 216, 218, 233, 242, 252, 256, 257, 258, 295
Flaschenetiketten 19, 47, 62, 63, 67, 82, 108, 109, 111, 120, 136,
148, 155, 158, 162, 167, 172, 173, 201, 205, 208, 212, 213, 216,
233, 238, 242, 252, 285, 298
Folienetiketten 24, 25, 45, 47, 63, 66, 82, 108, 109, 111, 136, 148,
155, 158, 167, 168, 172, 173, 192, 201, 205, 208, 213, 216, 233,
242, 252, 257, 291
Getränkeetiketten 24, 47, 62, 63, 67, 82, 108, 109, 111, 120, 136,
148, 155, 158, 162, 167, 171, 172, 173, 197, 205, 208, 212, 213,
216, 233, 238, 242, 252
Haftetiketten 19, 24, 25, 47, 63, 66, 82, 108, 109, 111, 114, 125,
136, 148, 155, 158, 167, 168, 173, 182, 184, 186, 201, 205, 208,
212, 213, 216, 225, 233, 242, 252, 257, 291, 298
Heissklebeetiketten 45, 148, 213, 256
Hologramm Etiketten 17, 24, 40, 44, 45, 47, 62, 63, 67, 82, 107,
108, 125, 136, 167, 168, 170, 171, 172, 173, 176, 191, 201, 233,
242, 273, 282, 295, 298
Industrietiketten 24, 25, 47, 67, 82, 87, 108, 109, 111, 125, 136,
148, 158, 167, 168, 172, 173, 186, 192, 205, 208, 213, 216, 225,
238, 242, 252, 257, 298
Kennzeichnungsetiketten 11, 24, 25, 47, 67, 82, 108, 109, 111,
136, 148, 158, 167, 168, 172, 173, 182, 184, 186, 192, 200, 201,
205, 208, 213, 216, 225, 242, 252, 257, 291, 298
Laseretiketten 15, 26, 33, 47, 63, 65, 67, 82, 99, 107, 108, 111,
136, 138, 155, 158, 167, 168, 169, 170, 172, 173, 182, 191, 205,
208, 213, 225, 233, 242, 252, 254, 257, 258, 273, 282, 295
Lebensmitteletiketten 47, 63, 67, 82, 108, 109, 111, 125, 136,
155, 158, 167, 168, 172, 173, 184, 186, 208, 213, 216, 225, 233,
238, 242, 252, 254, 298
Mehrlagen Etiketten 65, 82, 108, 109, 136, 158, 167, 168, 172,
173, 186, 208, 213, 225, 252, 254, 295
Mehrseitige Etiketten 26, 33, 47, 63, 65, 78, 82, 107, 108, 109,
110, 111, 136, 158, 167, 168, 169, 170, 172, 173, 186, 208, 213,
225, 233, 242, 252, 254, 273, 282, 295, 298

Nassklebeetiketten 15, 19, 33, 44, 63, 78, 111, 168, 170, 171, 172, 191, 205, 208, 212, 213, 225, 233, 254, 282, 289

Nummerierte Etiketten 15, 17, 19, 24, 25, 26, 33, 40, 44, 47, 63, 65, 78, 82, 107, 108, 109, 110, 111, 136, 155, 158, 167, 168, 169, 170, 172, 173, 186, 191, 192, 208, 225, 233, 242, 250, 252, 257, 258, 282, 295, 298

Palettenetiketten 25, 47, 66, 67, 82, 108, 111, 136, 148, 158, 167, 168, 172, 173, 186, 192, 205, 208, 213, 225, 242, 252, 257, 298

Pharmaetiketten 45, 47, 63, 67, 82, 108, 109, 125, 136, 148, 158, 167, 168, 172, 173, 186, 205, 208, 213, 225, 233, 242, 252, 257

Preisauszeichnungsetiketten 25, 47, 63, 82, 108, 109, 136, 148, 158, 167, 168, 172, 173, 186, 205, 208, 213, 216, 225, 233, 242, 252, 257, 298

QR-Codeetiketten 19, 25, 47, 63, 67, 82, 108, 111, 120, 136, 148, 155, 158, 167, 168, 172, 173, 186, 192, 205, 208, 213, 225, 233, 242, 252, 254, 257, 298

RFID-Etiketten 26, 33, 44, 65, 67, 82, 108, 111, 136, 158, 167, 169, 170, 172, 173, 186, 225, 242, 252, 254, 257, 258, 272, 295, 298

RFID TAGs Etiketten 108, 186, 225, 295

Rollenetiketten 15, 19, 24, 25, 47, 63, 66, 67, 82, 108, 109, 111, 136, 155, 158, 162, 167, 168, 171, 172, 173, 184, 186, 192, 201, 205, 208, 213, 216, 225, 233, 242, 252, 254, 257, 298

Roll-Fed-Etiketten 26, 33, 44, 111, 136, 167, 172, 173, 208, 225

Rubbeetiketten 47, 82, 108, 136, 158, 167, 172, 208, 252

Rundum Etiketten 24, 47, 65, 67, 82, 108, 109, 111, 136, 158, 167, 168, 171, 172, 197, 208, 238, 252, 295, 298

Schrumpfetiketten 33, 44, 47, 83, 108, 109, 136, 167, 171, 172, 191, 197, 208, 216, 225, 282

Selbstklebeetiketten 2, 11, 14, 15, 17, 19, 20, 24, 25, 26, 33, 40, 44, 45, 47, 63, 64, 65, 66, 67, 74, 78, 82, 92, 95, 99, 103, 107, 108, 109, 110, 111, 125, 130, 136, 138, 147, 148, 155, 158, 167, 168, 169, 170, 172, 173, 176, 180, 182, 184, 186, 187, 190, 192, 197, 201, 205, 208, 209, 212, 213, 216, 220, 225, 233, 242, 250, 252, 254, 256, 257, 258, 273, 276, 282, 285, 295, 298

Selbstklebetaschen 14, 15, 19, 20, 25, 28, 33, 64, 66, 95, 119, 148, 170, 172, 182, 184, 194, 205, 208, 213, 219, 220, 225, 282, 291

Sicherheitsetiketten 15, 17, 25, 26, 33, 40, 44, 45, 47, 63, 65, 67, 78, 82, 107, 108, 109, 110, 111, 125, 136, 148, 155, 158, 167, 168, 169, 170, 171, 172, 173, 175, 182, 184, 190, 191, 192, 194, 208, 213, 225, 233, 242, 250, 252, 257, 258, 273, 276, 282, 286, 295, 298

Siegelmarken Etiketten 15, 17, 26, 33, 44, 45, 47, 62, 63, 65, 67, 78, 82, 108, 110, 111, 125, 136, 138, 155, 158, 167, 168, 170, 171, 172, 173, 191, 208, 225, 232, 233, 242, 252, 256, 257, 276, 282, 295, 299

Spezialetiketten 15, 24, 25, 44, 45, 47, 62, 63, 67, 82, 108, 111, 125, 136, 148, 168, 172, 173, 184, 186, 192, 208, 213, 216, 233, 242, 257, 298

Strichcodeetiketten 2, 17, 24, 26, 33, 44, 45, 47, 63, 65, 67, 78, 82, 107, 108, 109, 110, 111, 125, 136, 147, 155, 158, 165, 167, 168, 169, 170, 171, 172, 173, 186, 190, 191, 192, 208, 209, 213, 216, 225, 233, 242, 250, 252, 254, 257, 258, 272, 273, 282, 295, 298

Thermotransfer Etiketten 24, 44, 47, 65, 66, 67, 82, 108, 111, 114, 136, 147, 155, 158, 167, 172, 173, 186, 192, 201, 205, 208, 213, 216, 218, 242, 252, 254, 257, 295, 298

Transponderetiketten 33, 44, 63, 65, 67, 82, 108, 136, 148, 158, 167, 172, 186, 190, 213, 225, 233, 250, 252, 257, 258, 282, 298

Versandetiketten 15, 19, 25, 44, 47, 66, 67, 82, 108, 111, 136, 148, 158, 167, 168, 172, 173, 186, 201, 205, 208, 216, 242, 252, 257, 298

Verschlusssetiketten 2, 17, 24, 26, 33, 44, 45, 47, 63, 65, 67, 78, 82, 107, 108, 109, 110, 125, 136, 155, 158, 167, 168, 170, 171, 172, 173, 182, 190, 191, 208, 209, 213, 216, 225, 233, 242, 250, 252, 254, 257, 258, 273, 276, 282, 295

Weinetiketten 44, 62, 63, 67, 82, 108, 109, 111, 120, 125, 136, 148, 155, 158, 162, 167, 168, 172, 173, 205, 208, 212, 213, 216, 233, 238, 242, 252, 254

Werbeetiketten 19, 25, 44, 47, 62, 63, 66, 67, 82, 108, 109, 111, 120, 125, 136, 148, 158, 167, 168, 172, 173, 208, 212, 213, 216, 233, 238, 242, 252, 254, 256

Wetterfeste Etiketten 2, 17, 19, 26, 44, 47, 63, 65, 66, 67, 82, 87, 107, 108, 109, 111, 136, 148, 155, 158, 167, 168, 169, 170, 171, 172, 173, 182, 186, 190, 208, 209, 213, 225, 233, 242, 252, 256, 257, 258, 273, 295, 298

Folien

Aluminiumfolien 30, 36, 54, 79, 88, 101, 124, 128, 129, 148, 151, 160, 168, 182, 184, 197, 203, 208, 214, 215, 222, 223, 232, 234, 237, 259, 276, 277, 280, 286

Bedruckte Verbundfolien 7, 9, 22, 23, 24, 25, 30, 47, 50, 52, 84, 88, 103, 106, 111, 120, 124, 128, 129, 148, 160, 168, 170, 184, 197, 208, 214, 215, 222, 234, 237, 259, 260, 280, 286, 296

Bioabbaubare Folien 8, 9, 12, 23, 24, 25, 30, 31, 75, 84, 88, 100, 103, 111, 112, 128, 129, 148, 151, 174, 182, 184, 189, 208, 214, 215, 222, 231, 234, 237, 245, 259, 260, 280, 284, 286

Bio-PP 48, 66, 75, 84, 88, 151

Bio-PS 48, 88

Blisterfolien 22, 30, 31, 66, 105, 124, 148, 151, 160, 168, 183, 207, 208, 223, 260, 284

Cellulosefolien (Cellophan) 30, 84, 88, 99, 103, 128, 148, 151, 182, 208, 222, 232, 234, 256, 277

Codierfolien, Prägefolien 148, 166, 167, 209, 295

Dehnfolien, Stretchfolien 7, 8, 11, 12, 14, 15, 21, 23, 25, 26, 31, 52, 66, 72, 74, 75, 87, 99, 103, 104, 113, 114, 119, 128, 148, 157, 168, 174, 178, 182, 184, 189, 194, 205, 208, 220, 222, 224, 235, 248, 264, 267, 276

DPP-Folien 88

Heissgrammfolien 26, 45, 103, 148, 166, 167, 208, 209, 245, 295

Hologrammfolien 44, 45, 166, 167, 207

Kunststofffolien 7, 8, 9, 14, 21, 22, 23, 24, 25, 30, 31, 44, 52, 54, 66, 84, 86, 88, 100, 103, 105, 106, 113, 114, 124, 128, 129, 148, 151, 154, 157, 168, 174, 178, 182, 184, 189, 197, 203, 205, 207, 208, 214, 215, 220, 222, 224, 227, 231, 234, 237, 243, 245, 248, 259, 260, 264, 277, 284, 286, 288, 291, 296

Lochfolien 25, 103, 128, 148, 174, 184, 208, 248

Luftpolsterfolien 7, 8, 11, 12, 14, 15, 20, 21, 25, 28, 36, 52, 66, 72, 74, 75, 87, 88, 93, 99, 101, 103, 104, 105, 113, 114, 119, 132, 135, 146, 148, 154, 157, 174, 178, 182, 184, 194, 198, 199, 205, 208, 219, 220, 221, 222, 224, 232, 235, 240, 256, 264, 276, 286, 288, 290, 291

Mehrschichtfolien 7, 21, 22, 23, 24, 25, 26, 30, 31, 48, 52, 84, 88, 103, 106, 124, 128, 129, 148, 151, 157, 168, 181, 182, 183, 184, 207, 208, 214, 222, 234, 237, 240, 248, 260, 280, 286, 296

Plotterfolien 26, 79, 205

Polyacrylnitrilfolien 148

Polyamidfolien 22, 23, 30, 103, 106, 148, 168, 214, 234, 259, 277

Polyesterfolien 22, 23, 26, 30, 44, 66, 88, 103, 128, 151, 168, 170, 208, 214, 234, 259, 277

Polyethylenfolien 7, 8, 9, 21, 22, 23, 25, 30, 31, 44, 48, 52, 61, 66, 74, 84, 88, 93, 100, 103, 106, 113, 114, 128, 132, 135, 148, 150, 151, 154, 157, 168, 181, 182, 183, 184, 189, 194, 203, 205, 208, 214, 215, 222, 231, 234, 235, 243, 248, 259, 260, 277, 284, 286, 288, 291, 298, 300

Polypropylenfolien 7, 9, 21, 22, 23, 24, 25, 26, 30, 31, 48, 61, 66, 84, 88, 100, 103, 120, 128, 148, 151, 157, 174, 184, 188, 189, 197, 214, 215, 216, 220, 222, 231, 232, 234, 259, 260, 277, 284, 291, 300

Polystyrolfolien 22, 26, 30, 48, 88, 103, 151, 188, 215, 222, 234

Polyvinylchloridfolien 7, 23, 26, 30, 84, 88, 103, 151, 203, 207, 220, 231, 288

Schlauchfolien 7, 8, 9, 11, 14, 15, 21, 22, 23, 25, 26, 30, 31, 52, 66, 84, 88, 100, 103, 105, 106, 113, 114, 128, 129, 148, 157, 174, 181, 182, 184, 189, 194, 197, 198, 203, 205, 208, 215, 220, 222, 231, 235, 243, 248, 264, 267, 276, 284, 286, 290, 291

Schrumpfolien 7, 8, 9, 11, 15, 21, 22, 23, 25, 29, 30, 31, 36, 52, 66, 75, 83, 88, 100, 105, 106, 128, 148, 151, 157, 181, 182, 184, 187, 189, 197, 198, 199, 205, 208, 213, 215, 216, 220, 224, 231, 235, 240, 248, 264, 267, 276, 277, 280, 284, 286, 290, 291

Selbstklebefolien 17, 25, 40, 44, 52, 53, 111, 120, 131, 141, 148, 157, 160, 168, 172, 182, 213, 242, 264, 290, 291, 295, 298

Skinfolien 7, 8, 22, 23, 25, 30, 66, 106, 184, 215, 240, 260, 280

Sperrschichtfolien 21, 22, 23, 25, 30, 48, 52, 84, 103, 106, 113, 114, 128, 129, 148, 151, 157, 168, 181, 182, 194, 208, 222, 234, 240, 259, 260, 264, 276, 286, 290, 291

Spezialfolien 22, 23, 25, 30, 31, 47, 52, 84, 88, 131, 168, 178, 182, 234, 276, 284, 286, 290

Thermotransferfolien 2, 7, 22, 26, 44, 67, 103, 106, 148, 166, 167, 168, 169, 208, 209, 213, 222, 295, 298

Tiefziehfolien 22, 23, 26, 30, 66, 106, 128, 148, 151, 183, 184, 188, 197, 207, 215, 234, 240, 259, 260, 280, 290

Trennfolien 31, 148, 213, 284

VCI-Folien 3, 8, 25, 101

Verpackungsfolien 7, 8, 13, 15, 21, 23, 25, 28, 30, 31, 36, 47, 61, 66, 84, 88, 101, 113, 114, 146, 151, 181, 182, 183, 184, 189, 201, 203, 205, 208, 213, 215, 216, 234, 237, 284, 286

Wasserlösliche Folien 44, 148, 213

Packpapiere

Asphalt-Packpapiere 28, 74, 148, 194, 217, 264

Bitumen-Packpapiere 28, 52, 99, 119, 194, 217, 286

Dekorations-Packpapiere 15, 28, 112, 168, 182, 205, 222

Einwickel-Packpapiere 15, 20, 25, 28, 52, 62, 72, 77, 80, 99, 112, 113, 114, 119, 128, 148, 178, 182, 184, 194, 200, 205, 222, 232, 275, 276, 285, 286, 287

Fantasie-Packpapiere 28, 77, 128, 148, 204, 275

Fettdichte-Packpapiere 25, 28, 52, 77, 80, 99, 112, 113, 114, 119, 148, 168, 182, 194, 213, 217, 220, 222, 285, 286, 287

Kraftpackpapiere 7, 8, 11, 12, 15, 21, 25, 28, 52, 62, 66, 72, 74, 77, 79, 80, 87, 99, 112, 113, 114, 119, 148, 168, 178, 182, 190, 194, 201, 205, 211, 213, 217, 220, 222, 255, 264, 274, 275, 276, 286, 287, 291

Krepp-Packpapiere 8, 15, 20, 21, 25, 28, 52, 66, 74, 80, 112, 113, 114, 119, 128, 148, 174, 194, 217, 264, 276, 286, 287

Leucht-Packpapiere 213

Paraffin-Packpapiere 11, 15, 25, 52, 77, 79, 80, 103, 113, 114, 119, 128, 148, 182, 222, 228, 276, 287, 291
Seidenpackpapiere 7, 11, 15, 21, 25, 28, 36, 52, 62, 66, 72, 74, 77, 79, 80, 87, 99, 112, 113, 114, 119, 128, 148, 174, 178, 182, 194, 201, 204, 205, 211, 213, 220, 222, 224, 228, 232, 275, 276, 287, 291
Spezialpackpapiere 7, 25, 28, 52, 77, 80, 99, 113, 114, 119, 148, 182, 205, 213, 286, 287
Wasserdichte Packpapiere 15, 21, 25, 52, 77, 113, 114, 119, 148, 182, 194, 217, 286
Weihnacht-Packpapiere 15, 28, 62, 79, 128, 148, 182, 204, 205, 220, 222

Polstermaterial

Bio-Polstermaterial 7, 11, 12, 15, 20, 21, 25, 28, 52, 66, 72, 93, 113, 114, 119, 148, 174, 178, 182, 184, 198, 200, 201, 205, 264, 276, 286
Hartschaum-Polstermaterial 3, 6, 7, 15, 20, 21, 25, 28, 41, 52, 53, 93, 121, 132, 148, 161, 178, 181, 182, 194, 201, 210, 220, 232, 264, 265, 275, 276, 291, 292, 293
Holzwole-Polstermaterial 15, 25, 28, 72, 103, 113, 114, 132, 148, 174, 182, 222, 264, 286
Kunststoff-Polstermaterial 7, 12, 15, 25, 27, 41, 52, 66, 93, 113, 114, 121, 133, 148, 157, 161, 174, 182, 184, 200, 201, 208, 222, 240, 274, 286, 291, 292, 293
Mais-Polstermaterial 15, 19, 20, 21, 25, 28, 66, 72, 148, 182, 205, 211, 224, 275, 276, 291
Papier-Polstermaterial 7, 11, 12, 15, 19, 20, 21, 25, 28, 52, 66, 72, 80, 93, 96, 104, 113, 114, 148, 161, 174, 178, 182, 184, 194, 200, 201, 208, 213, 220, 222, 232, 274, 276, 286, 291, 292
Papierwole-Polstermaterial 19, 25, 28, 52, 77, 114, 174, 182, 220, 264, 286
Polyethylen-Polstermaterial 6, 7, 12, 21, 25, 28, 31, 36, 42, 52, 66, 72, 90, 93, 133, 146, 148, 153, 174, 182, 194, 205, 208, 274, 275, 276, 286, 291, 292, 293
Schaumstofflocken-Polstermaterial 6, 7, 11, 15, 25, 28, 36, 42, 52, 66, 93, 121, 148, 174, 182, 194, 201, 210, 222, 264, 268
Seidenpapier-Polstermaterial 15, 19, 21, 66, 87, 114, 148, 182, 200, 201, 213, 224, 256, 291
Vermiculite-Polstermaterial 15, 21, 25, 36, 52, 101, 132, 148, 175, 182, 194, 198, 220, 264, 276, 286, 291
Weichschaum Polstermaterial 3, 6, 7, 15, 25, 28, 32, 36, 41, 42, 52, 53, 90, 93, 96, 103, 121, 146, 148, 153, 178, 181, 182, 194, 201, 205, 210, 220, 232, 264, 274, 286, 291, 292, 293
Wellpappe Polstermaterial 3, 5, 7, 15, 20, 21, 25, 28, 41, 42, 52, 90, 96, 103, 105, 113, 120, 121, 132, 146, 148, 153, 161, 174, 178, 181, 182, 194, 201, 205, 220, 222, 276, 286, 291, 292, 293

Verschlüsse

Aerosol-Schutzkappen-Verschlüsse 117, 164
Aufreißverschlüsse 51, 109, 115, 139, 148, 163, 164, 184, 238, 243, 251, 266, 291
Bajonettverschlüsse 139, 148, 251, 291
Beutelverschlüsse 7, 15, 84, 92, 99, 100, 120, 139, 148, 174, 182, 220, 232, 243, 275, 285, 297, 299
Bügelverschlüsse 56, 92, 127, 220, 226, 279, 285, 286
Clipverschlüsse 92, 99, 100, 148, 174, 182, 184, 193, 206, 220, 251, 285, 291, 299
Dosierschlüsse 4, 18, 43, 91, 115, 118, 206, 251, 262, 285
Druckknopfverschlüsse 99
Garantierschlüsse 4, 18, 34, 46, 58, 92, 102, 115, 117, 134, 139, 148, 164, 184, 226, 229, 238, 243, 251, 262, 266, 279, 291
Kindersichere Verschlüsse 4, 10, 18, 34, 91, 115, 117, 123, 139, 164, 202, 229, 243, 251, 262, 279
Klettenhafrondellen-Verschlüsse 60, 165
Korkenverschlüsse 56, 92, 285
Kronenkorkenverschlüsse 51, 56, 92, 285
Kunststoffverschlüsse 4, 10, 18, 34, 43, 49, 59, 75, 89, 91, 92, 109, 115, 117, 118, 134, 139, 140, 196, 226, 229, 232, 236, 243, 246, 251, 262, 266, 285, 291, 297
Magnetverschlüsse 148, 291
Schraubdeckelverschlüsse 4, 18, 43, 49, 56, 58, 71, 88, 91, 92, 115, 117, 134, 139, 159, 164, 177, 179, 196, 202, 203, 206, 226, 229, 243, 246, 251, 262, 266, 269, 285
Spannverschlüsse 132, 148, 202, 232
Spezialverschlüsse 115, 139, 243, 251, 262, 285
Tropfverschlüsse 59, 115, 117, 139, 164, 226, 229, 243, 279, 285
Tubenverschlüsse 91, 139, 140, 208, 226, 251

Packhilfsmittel

Abziehbilder 78, 82, 141, 155, 168, 190, 194, 213, 242, 298
Anhänger, Verpackung 14, 15, 25, 78, 137, 145, 148, 167, 182, 190, 198, 213, 222, 242, 276, 278, 282, 298

Aufhänger, Verpackung 25, 117, 145, 242
Ausgießer, Tropfer 117, 139, 164, 243
Ballenpressschnüre 15, 25, 55, 66, 70, 104, 148, 157, 276, 286
Bandspulen für Bänder 25, 104, 148, 202, 248, 254, 276
Bindfaden
 – *Hanfbindfaden* 15, 21, 25, 52, 55, 75, 87, 104, 194, 220, 276
 – *Kunststoff-Bindfaden* 21, 25, 28, 52, 55, 75, 87, 104, 148, 194, 220, 275, 297
 – *Papierbindfaden* 11, 55, 148
 – *Restgarn-Bindfaden* 21, 52, 55, 104, 182, 194
Bügel, Verpackung 28, 127, 179, 286
Chips für Polster 7, 11, 15, 20, 21, 25, 28, 52, 66, 72, 75, 79, 103, 104, 113, 114, 148, 157, 174, 178, 182, 194, 205, 210, 220, 224, 264, 286
Clips 11, 28, 148, 174, 178, 182, 210, 243, 264, 286, 299
Codierfolien, Prägefolien 97, 148, 282
Dichtungen, Verpackung 53, 121, 127, 148, 210, 251, 286, 292, 293
Dokumententaschen, selbstklebend 7, 11, 15, 19, 20, 21, 25, 28, 52, 66, 72, 75, 79, 87, 103, 104, 113, 114, 119, 137, 148, 157, 163, 174, 178, 181, 182, 184, 198, 199, 205, 220, 232, 276, 283
Drähte, Verpackung 70, 87, 127, 182, 198, 239, 276
Einsätze
 – *Gitterfacheinsätze* 1, 15, 21, 25, 28, 52, 90, 103, 113, 119, 132, 135, 148, 149, 161, 178, 181, 194, 198, 219, 241, 264, 276, 286, 291, 292, 293
 – *Stegeneinsätze* 1, 3, 15, 21, 25, 28, 52, 90, 103, 113, 119, 135, 148, 149, 161, 178, 181, 194, 198, 219, 241, 264, 276, 286, 291, 292, 293
Einwegventil 296
Entleerungsvorrichtungen 28, 195
Formteile
 – *Abgekantete Formteile* 6, 28, 137, 210, 219, 292, 293
 – *Anpassungsfähige Formteile* 6, 28, 53, 148, 210, 292, 293
 – *Gebogene Formteile* 6, 28, 146, 210, 219
 – *Hartschaum-Formteile* 6, 25, 27, 28, 32, 52, 90, 121, 146, 148, 153, 161, 181, 210, 230, 286, 291, 292, 293
 – *Kunststoff-Formteile* 10, 25, 52, 73, 103, 118, 137, 146, 148, 181, 182, 188, 219, 230, 243, 251, 274, 292, 293
 – *Verbundschaum-Formteile* 6, 15, 25, 32, 42, 52, 90, 121, 122, 146, 148, 219, 286, 292, 293
 – *Weichschaum-Formteile* 6, 25, 28, 32, 42, 90, 103, 121, 146, 148, 153, 161, 178, 181, 219, 230, 274, 291, 292, 293
Gase, Schutzatmosphären 8, 185
Henkelbänder für Tragetaschen 28, 148
Kantenschutz, Umreifungsschutz 3, 6, 7, 12, 15, 21, 27, 28, 29, 52, 53, 66, 75, 87, 90, 103, 104, 113, 114, 121, 132, 142, 148, 154, 157, 161, 178, 181, 182, 184, 194, 205, 210, 219, 224, 230, 232, 248, 267, 286, 292, 293
Kantenschutzzecken 3, 6, 7, 12, 15, 21, 27, 28, 29, 37, 52, 53, 66, 75, 87, 90, 96, 103, 104, 113, 114, 121, 122, 132, 142, 148, 154, 157, 161, 164, 174, 178, 181, 182, 184, 194, 205, 210, 219, 230, 232, 248, 286, 291, 292, 293
Kapseln
 – *Aluminiumkapseln* 56, 127
 – *Kunststoffkapseln* 10, 28, 51, 56, 71, 127, 134, 164, 210, 251, 285
 – *Zinnkapseln* 56, 127
Klammern, Verpackung 15, 21, 28, 154, 157, 182, 184, 239, 248, 281, 286
Luftkissen 7, 12, 15, 21, 28, 52, 66, 72, 95, 113, 114, 132, 148, 174, 182, 184, 205, 217, 227, 286, 291
Nägel 199, 239
Palettenklötze 28, 148, 239, 291
Piomben, Verpackung 11, 15, 21, 66, 75, 84, 104, 148, 175, 248, 263, 278
Pumpenzerstäuber 164, 206, 262
Ringe
 – *Gummiringe* 15, 32, 87, 104, 127, 148, 163, 182, 220, 251, 285
 – *Spezialringe* 28, 127
Schilder, Verpackung 44, 141, 167, 249
Schläuche 14, 21, 56, 127, 148, 150, 243, 286
Schnüre, biologisch abbaubar 55, 148
Schrumpfkapseln 28, 56, 92
Siegelmarken 15, 249, 278
Spezialschnüre 21, 55, 74, 75, 148, 182, 194, 220, 286, 297
Tragstangen für Kleidertransport 25, 52, 148
Umreifungsschutz 7, 11, 12, 15, 21, 25, 28, 66, 75, 87, 103, 104, 113, 114, 148, 154, 174, 182, 184, 194, 200, 205, 248, 267, 286
Ventile für Aerosole 117
Ventilverschlusskappen 117, 164, 206
Verpackungsfüllstoffe 11, 15, 20, 25, 28, 52, 66, 104, 148, 174, 181, 184, 205
Verpackungsmaterial 3, 6, 11, 15, 21, 25, 28, 52, 56, 66, 72, 84, 87, 96, 113, 114, 148, 174, 181, 184, 199, 202, 205, 286, 292, 293
Verschlussstreifen 78, 84, 92, 190, 299
Zellstoffwatte 113, 114, 144
Zerstäuberköpfe 206, 262



	☎	Fax	
1	Aeberhard AG, Langenhag 34, 9424 Rheineck	071 888 14 20	16, 62
2	BA-Coding, Wynentalstr. 1, 5723 Teufenthal	062 768 70 70	79
3	Betschart Kartonagen AG, Bremgarterstr. 97, 5610 Wohlen	056 622 12 32	56
4	Biplast AG, Langäckerstr. 13, 8589 Sitterdorf	071 424 22 80	43
5	Bourquin SA, Nordringstr. 23, 4702 Oensingen	062 388 01 23	30, 55
6	Bruhin A. AG, Brügglistr. 2, 8852 Altendorf	055 451 12 20	81, 94
7	BVS Verpackungs-Systeme AG, In der Luberzen 3, 8902 Urdorf	044 755 50 00	53
8	Corpac AG, Fabrikstr. 26, 9220 Bischofszell	071 420 02 02	59
9	Exotra Pack GmbH, Brunastr. 185, 8951 Fahrweid	044 747 55 55	78, 125
10	Fischer Söhne Extrusion AG, Luzernerstr. 105, 5630 Muri	056 675 49 00	45, 95
11	FRIMA-PAC AG, Buchmattstr. 19, 3400 Burgdorf	034 408 11 11	79
12	Fromm AG, Händlistr. 4, 8957 Spreitenbach	056 419 10 20	129
13	Gramag AG, Kreuzmatte 1e, 6260 Reiden	062 749 51 51	117
14	Heizmann Kunststoffe AG, Weidstr. 6, 9545 Wängi	052 378 20 13	91
15	KAISER+KRAFT AG, Erlenweg 8, 6312 Steinhausen	041 747 10 10	47
16	Kopp Andreas AG, Brühlmattweg 1, 4107 Ettingen	061 725 25 55	58
17	Lenzlinger P. AG, Noyers 11, 2001 Neuchâtel 1	032 731 93 31	77, 87, 91
18	Logo-Plastic AG, Salinenstr. 63, 4133 Pratteln	061 337 90 90	53, 79
19	MCO Service (Meuwly & Co.), Sagi 4, 3324 Hindelbank	034 411 26 51	15
20	Model AG, Industriestr. 30, 8570 Weinfelden	071 626 71 11	51, 62
21	Moplast Kunststoff AG, Lausenerstr. 22, 4410 Liestal	061 926 86 00	2. Umschlag
22	MULTIVAC Export AG, Bösch 65, 6331 Hüenenberg	041 785 65 65	103, 133
23	PRIM PAC AG, Steinhaldenring 7, 8954 Geroldswil	044 749 33 00	41, 63
24	Primcut AG, Toggenburgerstr. 42, 9652 Neu St. Johann	071 995 50 00	95
25	PRODINGER Verpackung AG, Hohenrainstr. 24, 4133 Pratteln	061 335 90 00	49, 4. Umschlag
26	Qualifroll GmbH, Grossackerstr. 6, 5644 Auw	056 675 30 30	80, 135
27	Storit-Werke AG Schaumstoff-Technik, Fabrikstr. 50, 9478 Azmoos	081 750 25 50	53
28	Storopack Schweiz AG, Industriestr. 1, 5242 Birr	056 677 87 00	89
29	Torex Handels AG, Durisolstr. 1b, 5612 Villmergen	056 622 49 22	46, 62, 114
30	VC999 Verpackungssysteme AG, Melonenstr. 2, 9100 Herisau	071 353 59 00	52, 105
31	Verpa Folie St. Gallen AG, Hofenstr. 18, 9300 Wittenbach	071 292 34 40	73
32	Vibraplast AG, Wittenwilerstr. 25, 8355 Aadorf	052 368 00 50	6, 71
33	Videojet Technologies Suisse GmbH, Gummertliweg 7, 4702 Oensingen	062 388 33 33	109
34	Vogel Kunststoffe AG, Hauptstr. 77, 4243 Dittingen	061 761 40 80	4, 57
35	Wegmüller AG, Bahnstr. 14, 8544 Attikon	052 320 99 11	17
36	Zaugg Schlieren AG, Ballonstr. 16, 8952 Schlieren	044 732 36 36	25
37	Zellweger Kartonagen, Windeggstr. 16, 9113 Degersheim	071 371 12 33	46
40	3D AG Holographic Solutions, Lättichstr. 4a, 6342 Baar, 041 768 25 25, Fax 041 768 25 55		
41	abc verpackungen ag, Kesselbachstr. 34, 9450 Altstätten, 071 755 55 22		
42	Aberna Schaumstoff AG, Meierhofweg 5, 6032 Emmen, 041 269 88 99, Fax 041 269 88 90		
43	AD HVERPACKUNGEN AG, Via Cantonale 60, 6805 Mezzovico, 091 946 32 53, Fax 091 946 40 32		
44	ADES AG, Ruchstuckstr. 19, 8306 Brüttisellen, 044 835 20 60		
45	advast suisse AG, Bösch 69, 6331 Hüenenberg, 043 377 82 82		
46	Aebi Industrievertretungen GmbH, Ipsachstr. 10, 2560 Nidau, 032 333 30 60, Fax 032 333 30 61		
47	All4Labels Schweiz AG, Martinsbruggstr. 85, 9016 St. Gallen, 071 228 43 83		
48	ALMA Packaging AG, Rte de Pensier 35, 1782 Cormagens, 026 467 34 00, Fax 026 467 34 01		
49	Alpla Swiss AG, Schäflistr. 1, 9430 St. Margrethen, 071 888 43 46		

Schaumstoff Verpackungstechnik

Lärmschutz / Schwingungsisolation
Gummitechnik / Kunststoffe
Antriebstechnik / Schläuche
 Vibraplast AG
 Wittenwilerstrasse 25 / 8355 Aadorf
 Telefon 052 368 00 50 / Fax 052 368 00 51
 info@vibrplast.ch / www.vibrplast.ch

Vibra®pac Schaumstoff-Verpackungen

Schaumstoffverpackungen sind besonders dann zu empfehlen, wenn es um den Schutz hochwertiger und hochempfindlicher Güter geht. Welche Produkte Sie auch immer zu verpacken haben – Messgeräte, medizinisch-technische Apparate, Steuerungen, Geräte oder sonstige hochempfindliche Güter –, wir unterstützen Sie bei der Realisierung und der Entwicklung Ihrer Schaumstoff-Verpackungen, welche optimal auf die Anforderungen Ihres Produktes abgestimmt sind. Unsere Konstrukteure sind Fachspezialisten mit jahrelanger Erfahrung, die, unterstützt durch modernste Datenverarbeitung (solid works), Lösungen in 2D oder 3D für die jeweiligen individuellen Anforderungen erarbeiten.



Damit Stösse, Vibrationen oder Schläge maximal absorbiert werden, führen wir eine Vielfalt an qualitativ hochstehenden Schaumstoff-Qualitäten an Lager, um Ihnen eine maximale Sicherheit bei minimalem Materialbedarf bieten zu können. Die Herstellung der Prototypen bis hin zur Serienproduktion erfolgt unter Berücksichtigung wirtschaftlicher Gesichtspunkte, handgefertigt oder mit modernsten hauseigenen CNC-Maschinen geplottet, gefräst oder wasserstrahlgeschnitten. Wo immer Sie etwas schützen, transportieren oder präsentieren möchten, sorgen wir dafür, dass Ihr Produkt sicher verwahrt und unbeschadet das Ziel erreicht.

Vibrplast AG
 Wittenwilerstrasse 25
 8355 Aadorf
 Telefon 052 368 00 50
 Fax 052 368 00 51

info@vibrplast.ch
 www.vibrplast.ch

Fahren und Wägen ...

... in einem Arbeitsgang!

- **NEU: geeicht lieferbar!**
- Extrem grosses Display
- Überlastschutz, robust
- Wägen und Tarieren
- Tara-Eingabe (Pre-Tara)
- Wägebereich 2000 kg
- Teilung 0,5 kg
- Autonomie über 60 Stunden

Viele weitere Waagen
auf Anfrage!

Swiss Waagen

info@swisswaagen.ch
www.swisswaagen.ch

Swiss Waagen DC GmbH
 Usterstrasse 31, 8614 Bertschikon
 Telefon +41 (0)43 843 95 90
 Fax +41 (0)43 843 95 92

Weniger reden ... Mehr machen.

Der fortschreitende Klimawandel ist allgegenwärtig. Es reicht nicht mehr, nur darüber zu reden. Vielmehr ist es nun umso wichtiger, aktiv mit objektiv sinnvollen Wegen ganzheitlich dagegenzusteuern.



«Weniger reden ... Mehr machen ... ist unser gelebtes Motto, was uns täglich antreibt», betont André Baumann, Inhaber und Geschäftsführer der Verpa Folie Unternehmensgruppe. «Denn wir

Fortsetzung Seite 72

- 50** Amcor Flexibles Kreuzlingen AG, Finkernstr. 34, 8280 Kreuzlingen, 071 677 71 11, Fax 071 677 73 33
- 51 Amorim Flooring (Switzerland) AG WICANDERS, Chamerstr. 12b, 6300 Zug, 041 726 20 20
- 52 Antalis AG, Industriestr. 20, 5242 Lupfig, 056 464 51 11
- 53 ASTORtec Dichten AG, Zürichstr. 59, 8840 Einsiedeln, 055 418 37 37, Fax 055 418 37 38
- 54 aXpel one for all AG, Typonweg 2, 3400 Burgdorf, 034 427 55 55
- 55 Bächli-Cord AG, Herrengasse, 8526 Oberneunforn, 052 744 10 10, Fax 052 744 10 11
- 56 Baldinger Max AG, Alte Bahnhofstr. 67, 5464 Rümikon, 044 806 80 80, Fax 044 806 80 85
- 57 Baumann AG, Auerstr. 41, 9442 Berneck, 071 737 96 00, Fax 071 737 96 01
- 58 BBC CELLPACK Packaging Illfurth SAS, 20 Rue Burnkirch, F-68720 Illfurth, +33 38925 5100
- 59 Berlin Packaging Switzerland AG, Bahnhofstr. 2, 8852 Altendorf, 071 577 51 20, Fax 071 577 51 29

- 60** Berlinger + Co. AG, Mitteldorfstr. 2, 9608 Ganterschwil, 071 982 88 11, Fax 071 982 88 39
- 61 Biennaplast SA, Eckweg 10, 2504 Biel, 032 342 13 13, Fax 032 342 15 15
- 62 Bijewa, Stampfstr. 70, 8645 Jona, 055 225 40 80, Fax 055 225 40 88
- 63 Birkhäuser + GBC AG, Römerstr. 54, 4153 Reinach, 058 360 48 00, Fax 058 360 45 00
- 64 BITO-Lagertechnik Bittmann AG, Industriestr. 11, 6343 Rotkreuz, 041 790 20 64
- 65 Bizerba Schweiz AG, Ceres, 7203 Trimmis, 081 307 80 80, Fax 081 307 80 81
- 66 Blipack AG, Industriestr. 10, 9300 Wittenbach, 071 298 55 22
- 67 Bluhm Systeme GmbH, Industriestr. 24, 4658 Däniken, 062 788 70 90, Fax 062 788 70 99
- 68 Blumer Maschinenbau AG, Im Brühl 11, 8526 Oberneunforn, 044 847 65 65, Fax 044 847 65 66
- 69 Bodmer AG, Schachenstr. 9, 5013 Niedergösgen, 062 849 11 22, Fax 062 849 34 52

- 70** Borema Umwelttechnik AG, Poststr. 7, 9536 Schwarzenbach, 071 929 57 77, Fax 071 929 57 78
- 71 Brac-Werke AG, Passwangstr. 35, 4226 Breitenbach, 061 785 30 00, Fax 061 785 30 30
- 72 Brieger Verpackungen, Nordringstr. 23, 4702 Oensingen, 044 497 32 32, Fax 044 497 32 22
- 73 Bühler Emil GmbH & Co. KG, Allmendstr. 20, D-77971 Kippenheim, +49 7825 8443 0, Fax +49 7825 8443 50
- 74 Bühler Gebr. AG Zürich, Wehntalerstr. 286, 8046 Zürich, 044 371 52 22, Fax 044 371 71 68
- 75 Bürki Verpackungstechnik AG, Niedermattstr. 14, 4538 Oberbipp, 032 636 53 53
- 76 Cafag by Walke, Rue Jacques-Gachoud 3, 1700 Fribourg, 026 426 21 11
- 77 Campell R & F, Schanzackerstr. 20, 8006 Zürich, 044 363 10 60, Fax 044 363 10 62
- 78 CARINI GmbH, Bildgasse 42, A-6890 Lustenau, +43 5577 86969-0
- 79 Cartapack SA, viale Attilio Tarchini 12, 6828 Balema, 091 683 04 05, Fax 091 646 76 79

- 80** Cartonal AG, Rugghözli 2, 5453 Remetschwil, 056 485 60 60
- 81 Cartonages Delavy SA, Zone Industrielle C 62, 1844 Villeneuve, 021 966 40 50, Fax 021 968 19 78
- 82 CCL Label AG, Weststr. 12, 5426 Lengnau AG, 044 744 31 11, Fax 044 741 26 72
- 83 CCL Label GmbH, Dr. Walter-Zurmöbel-Str. 10, A-6850 Dornbirn, +43 5572 949646100
- 84 Cellocclair AG, Oristalstr. 96, 4410 Liestal, 061 927 84 44
- 85 Cellpha Plast Handels AG, Weilerweg 20, 4057 Basel, 061 631 49 38, Fax 061 631 49 94
- 86 CHETRA Dichtungstechnik AG, Marsstr. 1, D-85541 Kirchheim b. München, +49 89 32 94 64-24, Fax +49 89 32 94 64-20
- 87 Christen-Müller AG, Landstr. 8, 5430 Wettingen, 056 426 92 93, Fax 056 426 02 36
- 88 COMA Packaging GmbH, Daimerring 4, D-65205 Wiesbaden, +49 6122 1709 7 10
- 89 Corvaglia Mould AG, Hörnlistr. 14, 8360 Eschlikon, 071 973 77 77

- 90** Digipack AG, Binzackerstr. 37, 8620 Wetzikon, 044 931 30 30, Fax 044 931 30 40
- 91 dilco packaging consulting ag, Route de Planafin 42, 1723 Marly, 032 392 66 55, Fax 032 392 66 77
- 92 Dima Service AG, Hagenthalerstr. 150, 4124 Schönenbuch, 061 485 75 75
- 93 Dimer W. GmbH, Lutingerstr. 68, D-79725 Laufenburg, +49 7763 8020 0, Fax +49 7763 8020 20
- 94 Dinkhauser Kartonagen Swiss AG, Bösch 25, 6331 Hünenberg, 041 780 67 12, Fax 041 780 67 14
- 95 Drisag Polytechnik AG, Unterdorfstr. 21, 9413 Obereggen, 071 898 33 11, Fax 071 891 33 06
- 96 DS Smith Packaging Switzerland AG, Industriestrasse, 4665 Oltingen, 062 788 23 23
- 97 dübi-tech ag, Huebwiesstr. 4, 8492 Wila, 052 385 32 25, Fax 052 385 38 97
- 98 Dynamic Pack Schweiz, Händlistr. 4, 8957 Spreitenbach, 056 419 10 20
- 99 Ebner AG, Bürenfeld 16a, 9245 Oberbüren, 071 912 27 27, Fax 071 912 27 29

Fortsetzung von Seite 71

sind überzeugt, dass wir mit unserem Produktansatz sinnvoll nachhaltige Verpackungslösungen schaffen und so nachweislich einen aktiven Beitrag gegen Klimawandel und Umweltverschmutzung leisten.»

Produkte von Verpa Folie begegnen uns täglich überall: Nicht nur als Verpackungsmaterial von Möbeln oder Elektrogeräten, sondern auch als Schrumpffolie um Getränkeflaschen, als Verpackung von Tiefkühlgemüse, als Blister bei Medikamenten oder als blickdichte Versandtasche von Online-Einkäufen. Immer dann, wenn es gilt, Produkte bestmöglich zu schützen.

Das familiengeführte Unternehmen Verpa Folie, mit Stammsitz im oberfränkischen Weidhausen bei Coburg, hat sich schon seit mehr als 40 Jahren als Innovationsführer für dickenoptimierte und nachhaltige Folientechnologien einen Spitzenplatz in der Verpackungsbranche erarbeitet.



«Unter unserer Marke ‚Verpalin‘ produzieren wir pro Jahr rund 60 000 Tonnen an unterschiedlichsten Verpackungsfolien und sparen dabei aber gleichzeitig etwa 40 000 Tonnen an Materialressourcen jährlich ein», so André Baumann. Aber wie geht das? Die Kernidee dabei klingt so einfach wie überzeugend: «Ziel ist es immer, so wenig wie möglich Material und Ressourcen für die produzierte Folie einzusetzen. Denn mit jedem Gramm Materialminimierung reduziert sich unmittelbar auch die gesamte Folgekette im ganzheitlichen Carbon-Footprint. So entwickeln und produzieren wir bis zu 50 % dünnere Folien als herkömmliche. Dies selbstverständlich, ohne dabei die Anforderungen an das Verpackungsmaterial in puncto Qualität und Einsatzfähigkeit zu mindern. Durch diese stetigen Materialstärken-Optimierung reduzieren wir unseren Rohstoffverbrauch um mehr als 40 000 Tonnen pro Jahr.» Über langjähriges Ingenieurs- und Produktions-Know-how entstehen so im Extrusionsblasverfahren stetig immer weiter optimierte Folien, zehnmal dünner als ein menschliches Haar und zu einhundert Prozent recyclingfähig. Beim Herstellungsprozess wird die Extrusions-Anlage mit Kunststoff-Granulat befüllt und am anderen Ende steigt, getrieben von heisser und sich nach oben hin abkühlender Luft, eine pralle Foliensäule empor: 20 Meter hoch, mehrere Meter im Durchmesser. Der Extruder produziert 150 Meter dieses Schlauchs pro Minute. Das abgekühlte Produkt wird anschliessend aufgerollt: 15 000 Meter pro Rolle.

Seit seiner Gründung vor über 40 Jahren hat sich das Unternehmen zum Ziel gesetzt, die dünnsten und damit ressourcenschonendsten Polyethylen-(PE)-Folien auf dem Markt herzustellen. Und heute sieht sich Verpa als der nachhaltigste Folien-Hersteller seiner Branche. Der oberfränkische Technologietreiber produziert Folien, die eine Stärke von gerade noch sechs Mikrometern (µm) haben. Zum Vergleich: ein durchschnittlich dickes Haar bringt es auf 60 µm; ein Sandkorn auf 90 µm. Darüber hinaus punktet Verpa

Folie mit Produkten aus Regeneraten sowie bio-basierten, biologisch abbaubaren Folien und nachhaltigen Materialtechnologien.

Die Unternehmensgeschichte begann im Jahr 1979 mit dem Gründer Joachim Baumann, dem Vater André Baumanns. Was den Unternehmer antrieb, waren die Verpackungsberge in der Polstermöbelindustrie. Seine Idee war es, mit innovativen Technologien beste Produkteigenschaften mit maximaler Ressourcenschonung zu verbinden. Im Klartext: Verpackungsfolie sollte deutlich dünner werden. Damit sinkt nicht nur der Materialeinsatz, sondern auch der CO₂-Footprint. Bereits sieben Jahre später produzierte Joachim Baumann unter dem Markennamen »Verpalin« eine Folie, die 50 Prozent dünner war als herkömmliche Folien. »Zu einer Zeit, in der niemand über Nachhaltigkeit oder Öko-Standards gesprochen hat, hat mein Vater hier Pionierarbeit geleistet«, unterstreicht Diplom-Betriebswirt André Baumann, der heute gemeinsam mit Thomas Grebner das Unternehmen leitet. Die Geschäftsidee revolutionierte den Markt. 1988 produzierte das junge Unternehmen bereits 80 Tonnen Folie im Monat. Stetig expandiert das Unternehmen weiter; heute agiert die Verpa Gruppe international mit 4 Produktionsstandorten in Weidhausen (D), Gunzenhausen (D), Wrocław (PL) und Tabor (CZ).

André Baumann klärt auf, warum Folie die mit Abstand nachhaltigste Verpackungsform ist: »Unsere Folienverpackungen sind ausgesprochen vielseitig und anderen Verpackungsmaterialien insbesondere durch das geringe Gewicht weit überlegen. Mit einem Kilo flexibler Folie können Sie 56 Kilo Produkt verpacken; im Vergleich verpacken Sie mit einem Kilo Aluminium gerade mal 8,4 Kilo Produkt. PE-Folien benötigen bei der Herstellung weniger Energie als Papier. Und unsere Folien sind zu 100 Prozent recycelbar.« Der Geschäftsführer betont: »Aus unserer Sicht ist auch in Zukunft das Verpackungsmaterial Folie unschlagbar. Wichtig ist der bewusste Umgang: der sparsame Einsatz von Ressourcen bei der Herstellung, das sortenreine Sammeln und die sorgsame Wiederverwertung der wertvollen Rohstoffe.«

Im Zuge einer klaren strategischen Ausrichtung investiert das Unternehmen über die letzten Jahre immer weiter in den Ausbau einer ganzheitlich nachhaltigeren Produktion – u. a. mit eigenen, leistungsstarken Photovoltaik-Parks, optimierten Extruder-Technologien und modernsten Recycling-Centern, um auch aus aufbereiteten Kunststoffabfällen wieder neue Qualitätsfolien herzustellen. »Recycling ist der wesentliche Schlüssel zur Entlastung unserer Umwelt«, betont André Baumann: »Die Recyclingquote liegt in Deutschland bei 99 Prozent. Bisher werden aber erst 16 Prozent für neue Produkte verwendet. Da ist also noch erheblicher Spielraum nach oben. Und genau da setzen wir an.« André Baumann: »PE-Folie ist nicht einfach Abfall, sondern wertvoller Rohstoff, der sich nahezu beliebig oft wiederverwerten lässt. Deshalb haben wir das »Verpa Release System« entwickelt: einen Wertstoff-Kreislauf, der die Basis von »VerpalinGreen Life« bildet und zunehmend von Unternehmen in ganz Europa genutzt wird.« Verpa Folie stellt hierfür seinen Kunden eine Ballenpresse zur Verfügung. Damit werden gebrauchte Folien oder auch Folienreste komprimiert und dann wieder zu Verpa Folie verfrachtet. Dort wird das sortenreine Material wieder zu Granulat verarbeitet und als Rezyklatanteil einer geeigneten Neuproduktion zugeführt. Und Baumann ergänzt: »Mit unserem »Verpa ReLeaseSystem« schaffen wir auf diese Weise eine überzeugende Lösung zu einem sinnvollen Wertstoff-Kreislauf, aber gleichzeitig auch einen wichtigen Beitrag zur aktiven Müllvermeidung gegen die allgemeine Umweltverschmutzung.«

Besonderen Wert legt Verpa Folie auf den Bereich Forschung und Entwicklung von noch nachhaltigeren Lösungen unter der Markenrubrik »VerpalinGreen Life«. Zur Produktrange gehören Folien aus Rezyklat sowie bio-basierte und biologisch abbaubare Folien aus unterschiedlichsten Basisstoffen, die mit entsprechender Spezifikation auch mit dem Öko-Siegel »Blauer Engel« zertifiziert sind. Und »VerpalinGreen Life BioNatur«-Folien sind unter Sauerstoffausschluss sogar innerhalb weniger Jahre biologisch vollständig abbaubar.

Verpa Folie geht mit seiner beispielhaften Haltung aber deutlich weiter, über das eigentliche Produkt und Unternehmen hinaus. Mit Stolz und Überzeugung ergänzt André Baumann abschließend noch: »Wir pflegen ein aussergewöhnlich familiäres Miteinander auch über den reinen Job hinaus, pflanzen 60.000 Bäume, unterstützen etliche Sozial-, Sport- und Regional-Förderungen, haben die »Verpalin Joachim Baumann Stiftung« ins Leben gerufen, und wir ehren jedes Jahr einen unserer Verpa-Mitarbeiter für sein besonderes soziales und umweltbewusstes persönliche Engagement mit einer Woche Sonderurlaub ... Weil wir als Verpa nicht nur Produkte, sondern auch unseren Planeten schützen wollen.«

Das Unternehmen:

Stammsitz des Familienunternehmens Verpa Folie ist das oberfränkische Weidhausen im Landkreis Coburg. Zweigwerke gibt es in Gunzenhausen, Wrocław (Polen) und Tabor (Tschechien). Die Unternehmensgruppe beschäftigt mehr als 600 Mitarbeiter aus 21 Nationen; 220 davon in Weidhausen. 50 Azubis werden in acht Berufen ausgebildet. Im Bereich Human Resources setzt Verpa Folie Maßstäbe mit einem umfassenden Weiterbildungsprogramm sowie dem betrieblichen Gesundheitsmanagement »Verpafit«.

Hierzu gehören neben dem täglich kostenfrei zur Verfügung stehenden Obst und gesunden Getränken auch Sport- und Fitness-Angebote sowie Anwendungen im Betrieb durch einen ausgebildeten Physiotherapeuten. Für Azubis gibt es u.a. einen Zuschuss zum Führerschein und »Verpalinchen«, ein eigenes Fahrzeug für jeden Auszubildenden nach Abschluss der Lehre.

Verpa Folie St. Gallen AG
Hofenstrasse 18
9300 Wittenbach
Telefon 071 292 34 40

info@verpa.de
www.verpa.de

**100 %
RECYCLINGFÄHIG**

**50 %
WENIGER CO₂**

**100 %
NACHHALTIG**

VERPA FOLIE
INNOVATIONSFÜHRER FÜR
STÄRKENREDUZIERTE UND
NACHHALTIGE FOLIENLÖSUNGEN
WWW.VERPALIN.COM

Verpalin
Die Folie. The Film. Folia.

- 100** Egli Plastic AG, Industriestr. 2, 8108 Dällikon, 044 291 29 11
 101 Egolf Verpackungs AG, Vulkanstr. 122, 8048 Zürich, 044 437 90 90, Fax 044 437 90 95
 102 EJS Verpackungen AG, Lyssstr. 37, 3054 Schüpfen, 031 879 09 02
 103 ELITEC AG, Gewerbeweg 1, FL-9486 Schaanwald, +423 375 18 18, Fax +423 375 18 19
 104 ELVAG Elias Lusti AG, Hubstr. 101, 9500 Wil, 071 911 08 46, Fax 071 911 06 86
 105 Equisa AG, Gewerbeweg 11, 9486 Schaanwald, +423 375 88 77
 106 ERME AG Swiss Vacuum Solutions, Grossmattstr. 25, 8964 Rudolfstetten, 056 633 74 18, Fax 056 633 75 18
 107 Etica Druck AG, Meienfeldweg 10, 3052 Zollikofen, 031 741 95 04
 108 etifix GmbH, Riedericherstr. 68, D-72661 Grafenberg, +49 7123 382 0, Fax +49 7123 382 101
 109 Etimark AG, Werdenstr. 90, 9472 Grabs, 081 750 34 34, Fax 081 750 34 35
- 110** Etitex AG, Meienfeldweg 10, 3052 Zollikofen, 031 919 45 45, Fax 031 919 45 69
 111 Eurebis AG, Eichtalstr. 55, 8634 Hombrechtikon, 044 928 30 00, Fax 044 928 30 01
 112 EUROPAC AG, Herdern 17, 6373 Ennetbürgen, 041 612 22 88, Fax 041 612 22 89
 113 Fischer Papier AG Fülenbach, Industrie Allmend 36, 4629 Fülenbach, 062 387 74 31
 114 Fischer Papier AG St. Gallen, Letzistr. 24, 9015 St. Gallen, 071 314 60 82
 115 Flaigg AG Verpackungstechnik, Pfeffingerring 201, 4147 Aesch, 061 756 99 77, Fax 061 756 99 79
 116 Platz Verpackungen Styropor GmbH, Funkenstr. 6, A-6923 Lauterach, +43 5574 83290, Fax +43 5574 83290-305
 117 Flaver AG, Seewenweg 6, 4153 Reinach, 061 711 87 33, Fax 061 711 89 73
 118 Flex Precision Plastics Solutions (Switzerland) AG, Sonnenhalde, 5607 Häggingen, 056 616 93 93, Fax 056 616 93 30
 119 flex-pac AG, Kirchbannstr. 8, 4703 Kestenholz, 062 393 25 70, Fax 062 393 19 45
- 120** Flyerline Schweiz AG, Landstr. 30, 8595 Altnau, 071 686 84 70
 121 FoamPartner Büttikofer AG, Zetzliwilerstr. 763, 5728 Gontenschwil, 062 767 00 00, Fax 062 767 00 01
 122 Formtech AG, Püntstr. 2, 8492 Wila, 052 397 22 22, Fax 052 397 22 20
 123 Fratelli Roda SA, Zona Industriale 2, 6807 Taverna Lugano, 091 935 75 75, Fax 091 935 75 76
 124 Früh Verpackungstechnik AG, Allmendstr. 47, 8320 Fehraltorf, 058 258 22 11, Fax 058 258 22 00
 125 Gantenbein AG, Talstr. 40, 4144 Arlesheim, 061 319 97 97, Fax 061 319 97 98
 126 Gasser Hülsen GmbH, Landstr. 1, 6418 Rothenthurm, 041 838 17 17
 127 Gast Kellertechnik AG, Dammweg 23-25, 3053 Münchenbuchsee, 031 869 29 29, Fax 031 869 26 96
 128 Geissmann Papier AG, Güterstr. 5, 5605 Dottikon, 056 616 77 77, Fax 056 616 77 78
 129 GIKO Schweiz GmbH, Werkstr. 10, 9444 Diepoldsau, 071 588 01 95
- 130** Glanzmann Veredelungen AG, Hubelweg 5, 2556 Scheuren, 032 356 03 60, Fax 032 356 03 61
 131 Grimm Handels AG, Weiherstr. 2, 8732 Neuhaus, 055 225 46 80, Fax 055 225 46 81
 132 Haass AG, Hardstr. 47, 4132 Mutterz, 061 467 95 00
 133 HABAPACK Verpackungstechnik, Generationenweg 5, 5707 Seengen, 081 771 70 00
 134 Hänggeli-Thermoplast AG, Stockackerstr. 16, 5013 Niedergösgen, 062 858 40 40, Fax 062 858 40 49
 135 Heer Verpackungen, Piccardstr. 19, 9015 St. Gallen, 071 313 94 94, Fax 071 313 94 95
 136 Helvetikett AG, Werdenstr. 85, 9472 Grabs, 081 552 20 20
 137 Herba-Plastic AG, Grellingerstr. 41, 4208 Nunningen, 061 795 95 95, Fax 061 795 95 96
 138 HERMA GmbH, Heinrich-Hermann-Str. 14, D-70794 Filderstadt, +49 711 7702 6012
 139 Herrmann AG, Nord 27, 9428 Walzenhausen, 071 886 47 00, Fax 071 886 47 09
- 140** HK Cosmetic Packaging GmbH, Fabrikweg 3, D-96450 Coburg, +49 9561 240 0, Fax +49 9561 240 5000
 141 Howigra AG, Ruttenstr. 24a, 9413 Oberegg, 071 891 91 88
 142 Hülsenfabrik Lenzhard, Industriestr. 5, 5702 Niederlenz, 062 885 50 00, Fax 062 885 50 01
 143 Hunziker Sichtpackungen GmbH, Galliweg 9, 4852 Rothrist, 062 794 18 28
 144 hvb Haist Verpackungsberatung, Grabenstr. 21, 8213 Neunkirch, 052 681 39 11, Fax 052 681 30 56
 145 HWB Kunststoffwerke AG, Alpenblickstr. 7, 8853 Lachen, 071 898 37 00
 146 HwR AG, Moos 1, 3772 St. Stephan, 033 729 16 20
 147 ID-Systems AG, Grenzstr. 20A, 3250 Lyss, 032 374 71 11
 148 Inno-Pack GmbH, Allmendstr. 4, 5612 Villmergen, 056 619 50 70, Fax 056 619 50 77
 149 Interprint AG, Feldwiesstr. 26, 9450 Altstätten, 071 755 75 75, Fax 071 755 75 92

Professionalität ohne Kompromisse mit HP Indigo

Neuenburg ist eine der schönsten Städte der Schweiz: eine traumhafte Seelage, eine pittoreske Altstadt, das Savoir-vivre gemischt mit dem herben Charme des Jura. In Neuenburg findet man ausserdem die Etikettendruckerei P. Lenzlinger SA. Das Geschäftsmodell: Druckdienstleistungen für Druckereien. Und hier ist man Digitaldruck-Pionier: Seit fast 25 Jahren wird mit Indigo-Systemen gearbeitet, die neuste Errungenschaft ist eine HP Indigo 6K-Web-Digitaldruckmaschine.



Rue des Noyers 11, Neuchâtel: An dieser Adresse in einem Fabrikgebäude befindet sich die P. Lenzlinger SA. Heute ist es ein stattliches, mit hochmodernster Technik ausgerüstetes Familienunternehmen mit 30 Mitarbeiterinnen und Mitarbeitern. Doch die Anfänge waren ganz bescheiden. 1975 gründete Firmengründer Pierre Lenzlinger einen grafischen Betrieb. Eine «One-man-Show». Schon damals suchte er die Nische. Namensetiketten waren sehr populär und man produzierte noch im Buchdruck. Pierre Lenzlinger: «Der Etikettenmarkt war in jener Zeit ganz anders als heute. Wir konzentrierten uns auf all die kleinen Sachen, die niemand anderer machen wollte.» Dabei meint er explizit andere Etikettendruckereien. Er führt aus: «Meine Grundphilosophie war immer, ein Etikettendrucker für andere Etikettendruckereien zu sein. Kleinstauflagen, die niemand anderer wirtschaftlich produzieren konnte oder wollte. Eine Flexibilität für Schnellschüsse. Produktionsspitzen, welche andere Etikettendruckereien nicht mehr bewältigen konnten, konnten wir abfedern. Das war und ist bis heute unser Geschäftsmodell.» Alles wie gehabt in Neuenburg? Von wegen: Vor über zwanzig Jahren ergriff Pierre Lenzlinger eine Chance, die sein Unternehmen für immer verändern sollte und seine Firma ins «Spitzenfeld» der helvetischen Etikettendruckereien katapultierte.



Faszination Digitaldruck

Dank seiner spezifischen Ausrichtung war Pierre Lenzlinger immer auf der Suche nach neuen Möglichkeiten. Als Mitte der 90er-Jahre Indigo und Xeikon industrielle Digitaldruckmaschinen vorstellten, die viel mehr konnten als die bis anhin bekannten Kopiersysteme, war er wie elektrisiert.



Pierre Lenzlinger ist der «Grandseigneur» des digitalen Etikettendrucks in der Schweiz. Vor 25 Jahren begann er als absoluter Pionier mit Indigo Omnium-Systemen zu arbeiten.

Was heute «kalter Kaffee» ist, war damals wirklich revolutionär. Pierre Lenzlinger: «Dass im Digitaldruck bei jedem Druckdurchgang eines Bogens oder eines Rollenabschnitts das Druckbild neu aufgebaut wird, hat mich vom ersten Moment an fasziniert. Ich sah sofort, welches Potenzial diese Technologie auch für den Etikettendruck mit sich brachte. Sei es bei Kleinauflagen, bei vielen Sortenwechseln oder, besonders genial: der Personalisierung oder Individualisierung jedes Druckproduktes.» Als Indigo in Partnerschaft mit Omnium ein für den Etikettendruck entwickeltes System vorstellte, griff Pierre Lenzlinger zu: 1999 begann bei der P. Lenzlinger SA das Digitaldruck-Zeitalter. Der Firmengründer verrät weiter: «Wir waren in der Schweiz die erste Etikettendruckerei, die mit einem Rollen-Digitaldrucksystem arbeitete. Mit der HP Omnium Webstream konnten wir in Topqualität produzieren.

Digitaldruck und Topqualität, das hielt man damals noch für eine Vision. Doch wir setzten die Vision als Erste und vollumfänglich um!« Pierre Lenzlinger verheimlicht nicht, dass die ersten Jahre als Pionier harte Knochenarbeit waren. «Wir mussten viel lernen, hatten auch Rückschläge zu verzeichnen, aber mit der Zeit bekamen wir die Sache immer mehr in den Griff.» Die Firma entwickelte sich sehr dynamisch, über mehrere Jahre war die P. Lenzlinger SA der einzige Web-Digitaldrucketikettenanbieter der Schweiz. Man erarbeitete genügend Geld für weitere Investitionen. 2011 investierte man gleich in drei HP Indigo WS4000-Systeme. Bereits 2016 wurden diese durch zwei HP Indigo WS6600 ersetzt. Nun ist eine davon durch die brandneue HP Indigo 6K abgelöst worden.

Mittlerweile ist die P. Lenzlinger SA natürlich nicht mehr die einzige Etikettendruckerei der Schweiz, die mit Web-Digitaldrucksystemen arbeitet. Auch etliche der Partnerunternehmen, die Pierre Lenzlinger mit Etikettendruckaufträgen beliefert, setzen auf die Technologie von HP Indigo. Neben den beiden HP Indigos ist parallel

ein Inkjet-Rollensystem im Einsatz, zudem steht ein Toner-Rollensystem im Hause, das man im Zuge einer Firmenübernahme erworben hatte. Doch in einem ist sich Pierre Lenzlinger immer treu geblieben: Seit 1999 arbeitet die Firma ausschliesslich mit Digitaldruck-Systemen. Analogere Drucktechnik hat man schon lange Adieu gesagt.

Vorsprung halten

Weil immer mehr Etikettendruckereien selbst in Digitaldrucktechnologie investierten, ging eine spezifische USP des Unternehmens verloren. Doch das war und ist kein Problem – ganz im Gegenteil. Pierre Lenzlinger erklärt: «Wir bauen nach wie vor auf die Stärken, auf die wir uns immer spezialisiert haben: ein sehr breites Know-how, eine Spezialisierung auf Qualität und Flexibilität, Zuverlässigkeit und Kundenschutz. Hinzu kam in den letzten Jahren die immer stärkere Fokussierung auf Mehrwerte, indem wir neue Produktkategorien ins Angebot mit aufnahmen.» Mit Kundenschutz meint Pierre Lenzlinger die Loyalität gegenüber seinen Druckereikunden. Er erklärt: «Unsere Kunden können sich absolut darauf verlassen, dass wir nicht hintenrum auf ihre Endkunden losgehen. Das ist ein Verhalten, welches heute nicht mehr selbstverständlich ist.»

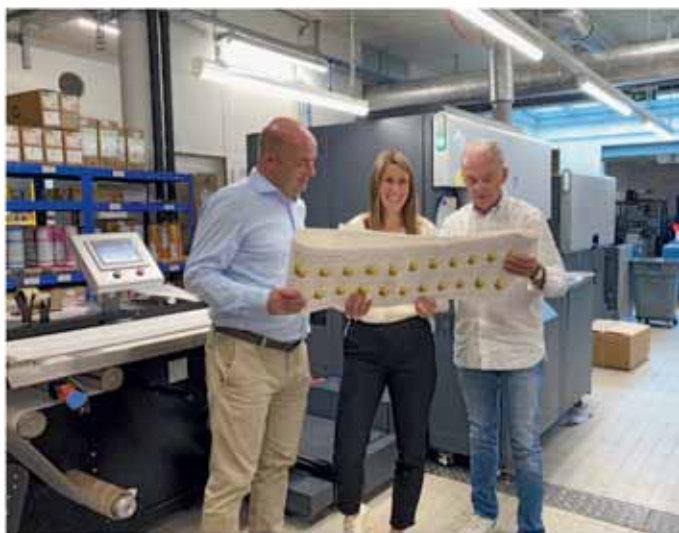

Tochter Laura Lenzlinger (neben dem Vater und Adrian Meyer von der Chromos Group) wird die Firma weiterführen.

Es ist also in erster Linie die permanente Weiterentwicklung des Unternehmens, welche dafür sorgt, dass die P. Lenzlinger SA «die Nase vorn» behält. Pierre Lenzlinger sagt dazu: «Wir sind nach wie vor eine der flexibelsten Etikettendruckereien der Schweiz. Das geht aber nur, wenn man das entsprechende betriebliche Know-how und hervorragend qualifizierte wie auch leistungswillige Mitarbeitende hat. Wenn alle mit der gleichen Technik arbeiten, müssen wir schlicht mehr als alle anderen aus dieser Technik herausholen.» Gleichzeitig betont er: «Kleinstauflagen oder totale Flexibilität assoziieren einige mit Bastelbude. Doch das ist nicht der Fall. Wir sind ein hochindustrialisierter, durchstrukturierter Betrieb, der auf höchstmögliche Effizienz setzt. Da ist es sehr zentral, dass wir zwei Indigos haben, ohne diese hätten wir nicht die nötige Flexibilität.» Das bedingt aber auch entsprechendes Investitionsverhalten. Neben dem mittlerweile «normalen» Digitaldruck sind es vor allem die verschiedenen Spezialapplikationen, auf die man in den letzten Jahren ein Augenmerk geworfen hat. So wurde beispielsweise in eine hochleistungsfähige Laserstanz-Anlage investiert, die in dieser Leistungsfähigkeit und Produktivität eine Spezialität darstellt. Neben der Weiterentwicklung der Firma konnte Pierre Lenzlinger ein weiteres wichtiges Thema «auf den Weg» bringen: seine Nachfolge. Seine Tochter Laura Lenzlinger wirkt heute als Kundenberaterin und rechte Hand ihres Vaters und arbeitet sich somit immer tiefer in die Materie ein. Pierre Lenzlinger ist zufrieden: «Heute kann ich mit Freude und Stolz erklären, dass meine Laura den Betrieb weiterführen will und wird!»

Fortsetzung Seite 76

- 150** Janico Management AG, Zürcherstr. 350, 8500 Frauenfeld, 052 723 63 30, Fax 052 723 63 18
- 151 Järmann & Co AG, Lerzenstr. 12, 8953 Dietikon, 043 344 10 00
- 152 Jokey-Plastik Gummersbach GmbH, Gutenbergstr. 9, D-51645 Gummersbach, +49 2261 544 1348, Fax +49 2261 544 191348
- 153 Kappeler Verpackungs-Systeme AG, Grubenstr. 11, 3322 Schönbühl-Urtenen, 032 387 07 97
- 154 Kemapack GmbH, Moserthalde 22, 9050 Appenzell, 071 350 01 64, Fax 071 350 00 63
- 155 Kern-Etiketten AG, Grubenstr. 4, 8902 Urdorf, 043 455 60 30
- 156 KK Werk GmbH, Hinterfenster. 23, 5322 Koblenz, 056 267 40 70, Fax 056 246 10 63
- 157 Klebafol AG, Wilerstr. 35c, 9536 Schwarzenbach, 071 844 00 22, Fax 071 844 00 20
- 158 Koch AG Etiketten und Veredelungen, Flurhofstr. 154, 9006 St. Gallen, 071 282 21 21, Fax 071 282 21 22
- 159 KOP Produktions AG, Industriestr. 29, 8583 Sulgen, 071 644 95 40, Fax 071 644 95 45
- 160** Korff AG, Niedermattstr. 35, 4538 Oberbipp, 032 636 33 32, Fax 032 636 23 09
- 161 Kriemler Verpackungen AG, Lerchensangstr. 14-14a, 8552 Felben-Wellhausen, 052 765 22 32
- 162 Krones AG, Kapellenweg 5, 5632 Buttwil, 056 675 50 40
- 163 Kumagra AG, Schachenweg 24, 3250 Lyss, 031 382 44 42
- 164 Kunststoff-Packungen AG, Irseestr. 5, 8280 Kreuzlingen, 071 677 07 07, Fax 071 677 07 08
- 165 Kuny AG, Benkenstr. 39, 5024 Küttigen, 062 839 91 91, Fax 062 839 91 19
- 166 KURZ Schweiz AG, Hertistr. 27, 8304 Wallisellen, 043 211 68 00, Fax 043 211 68 19
- 167 Labelcode AG, Usserdorf 1, 4624 Härkingen, 062 388 80 90, Fax 062 388 80 99
- 168 Labelpack AG, Neue Industriestr. 69, 9602 Bazenheid, 071 987 12 00, Fax 071 987 12 01
- 169 Labeltech AG, Südstr. 4A, 3110 Münsingen, 031 838 50 50, Fax 031 838 50 55
- 170** Langa AG, Steinackerstr. 31, 8902 Urdorf, 044 777 00 30, Fax 044 777 00 31
- 171 Laser AG, Zetzwillerstr. 786, 5728 Gontenschwil, 062 767 10 10, Fax 062 767 10 24
- 172 Lerchmüller AG, Brunnengässli 1, 5107 Schinznach-Dorf, 056 463 61 11
- 173 Leuthardt AG, Hagenastr. 31, 4056 Basel, 061 386 95 25, Fax 061 386 95 29
- 174 Lindner Suisse GmbH, Bleikenstr. 98, 9630 Wattwil, 071 987 61 51, Fax 071 987 61 59
- 175 Loomis Schweiz AG, Steinackerstr. 45, 8302 Kloten, 043 488 99 11, Fax 043 488 99 01
- 176 Looser & Braun AG, Blatten 494, 9426 Lutzenberg, 071 880 00 70, Fax 071 880 00 74
- 177 Lüdi Swiss AG, Schändrichstr. 5, 9230 Flawil, 071 394 99 99
- 178 LxBxH Zimmermann AG, Althardstr. 246, 8105 Regensdorf, 044 743 80 70, Fax 044 743 80 79
- 179 Mafix AG, Elsternweg 2, 4564 Obergerlafingen, 032 675 63 16, Fax 032 675 39 50
- 180** Markem-Image AG, Aspstr. 12, 8154 Oberglatt, 044 956 66 00, Fax 044 956 66 01
- 181 Masterpack Packaging Solutions GmbH, Kalkofenweg 5, A-6840 Götzis, +43 5523 216 90, Fax +43 5523 216 90 88
- 182 MEDEWO AG, Industriestr. 1a, 5616 Meisterschwanden, 056 676 60 90, Fax 056 676 60 99
- 183 Medipack AG, Mühlientalstr. 184-188, 8200 Schaffhausen, 052 630 36 36
- 184 Meier Verpackungen GmbH, Diepoldsauer Str. 37, A-6845 Hohenems, +43 5576 7177-0, Fax +43 5576 7177-30
- 185 Messer Schweiz AG, Seonerstr. 75, 5600 Lenzburg, 062 886 41 41
- 186 mobit ag mobit - mobilise your IT, Fabrikweg 2, 8306 Brüttisellen, 044 800 16 30, Fax 044 800 16 36
- 187 Model Emballages SA, Z.I. Le Devin, 1510 Moudon, 071 626 72 55
- 188 Mopac Wasen AG, Oelweg 4, 3457 Wasen im Emmental, 034 437 77 77, Fax 034 437 77 00
- 189 MP Multipack AG, Nordstr. 14, 4665 Oftringen, 062 788 20 80, Fax 062 788 20 88
- 190** Muparo AG, Bahnhofstr. 34, 9470 Buchs, 081 756 62 22, Fax 081 756 62 69
- 191 NEUE Etiketten AG, Willestr. 9, 8957 Spreitenbach, 056 618 35 00, Fax 056 618 35 04
- 192 Neuhaus AG, Mülligerstr. 80, 5210 Windisch, 056 448 99 22, Fax 056 441 70 14
- 193 Neumeyer AG, Landstr. 60, 5426 Lengnau, 056 266 50 50, Fax 056 266 50 51
- 194 Neupack Produkte AG, Gewerbestr. 1, 6038 Honau, 041 455 41 10, Fax 041 455 41 15
- 195 Novindustria AG, Gewerbestr. 1, 4450 Sissach, 061 976 70 70, Fax 061 976 70 71
- 196 NOVOPLAST AG, Rheinstr. 74, 4323 Wallbach, 061 865 11 00, Fax 061 865 11 01
- 197 Nyco Kirchberg AG, Solothurnstr. 28, 3422 Kirchberg, 034 447 00 47, Fax 034 447 02 28
- 198 Oliveri Verpackungstechnik GmbH, Industriestr. 9, D-79805 Eggingen, +49 7746 2081, Fax +49 7746 2121
- 199 Optimo Service AG, Franz-Burckhardt-Str. 11, 8404 Winterthur, 052 262 25 25

Fortsetzung von Seite 75

Die HP Indigo 6K

Während HP Indigo im Akzidenzdruck einer von vielen Anbietern im Druckbereich ist, ist das Unternehmen im weltweiten Digitaldruckmarkt ganz sicher als «Referenz für den digitalen Etikettendruck» zu nennen – HP Indigo selbst trifft diese Aussage. Schätzungsweise 50 Prozent aller weltweit installierten Etiketten-Digitaldrucksysteme stammen aus dem Hause HP Indigo. Deshalb ist es wohl kein Zufall, dass die erste Maschine der neuen Generation 6, die HP Indigo V12, mit der völlig neuen «Belt»-Technologie zuerst für den Etikettenmarkt entwickelt wurde. Vorerst «begnügen» sich die Kunden in der Schweiz noch mit der 6K. Das System ist keine «Revolution», sondern profitiert ähnlich wie die anderen K-Modelle von zahlreichen Detailverbesserungen und damit verbundenen klaren Produktivitätssteigerungen. Die wichtigsten Neuerungen: das HP Indigo DFE Production Pro mit einer, gemäss HP Indigo, gegenüber der Vorgängertechnologie bis zu fünfmal schnelleren Rechnerleistung – die HP Print OSX-Workflowlösung, die eine durchgehende Automatisierung von der Auftragsannahme bis zur Kommissionierung ermöglicht.

Neu ist auch die HP Indigo Spot Master-Technologie, welche es erlaubt, den richtigen Farbton noch schneller zu treffen. Gerade dieser Punkt war ein wichtiges Kriterium bei der Beschaffung der neuen HP Indigo 6K. Pierre Lenzinger: «Bei der hohen Produktivität, die wir haben, müssen unsere Systeme etwa alle fünf bis sieben Jahre ersetzt werden. Ich hätte mit dem bestehenden Maschinenpark aber durchaus noch etwas länger arbeiten können. Die höhere Produktivität und vor allem die Möglichkeiten der Spot-Master-Technologie haben mich dazu bewegt, die Investition jetzt anzugehen!» Die Leistungsfähigkeit der neuen HP Indigo 6K (es handelt sich um ein Rollensystem): 30 m/Min. im Vierfarbendruck, 40 m/Min. im Enhanced Productivity-Modus, bis zu 60 m/Min. im Ein- bzw. Zweifarbendruck. Die Maschine bei der P. Lenzinger SA ist eine Siebenfarben-Konfiguration. Standardmässig arbeitet man mit CMYK und Deckweiss, die Sonderfarben wechseln je nach Bedarf. Pierre Lenzinger: «Für uns sind vor allem die Gold-, Silber- und Metallic-Simulationen wichtig. Hier hat HP Indigo in den letzten Jahren sehr viel Entwicklungsarbeit reingesteckt, was es uns ermöglicht, unser Druckangebot deutlich attraktiver zu gestalten, da wir gewisse Aufträge komplett «inline» drucken können.» Doch gleichzeitig schränkt er ein: «Daraus darf man keine falschen Schlussfolgerungen ziehen. Der Schweizer Markt mit seinen vielen Sortenwechseln und Kleinauflagen ist kein Markt für leistungsfähige Inline-Gesamtkonfigurationen. Den Grossteil unserer Aufträge produzieren wir weiterhin auf den verschiedensten Aggregaten offline.»



Die HP Indigo 6K ist bereits die dritte Generation von HP Indigo-Webetiketten-Digitaldrucksystemen im Unternehmen.

Was spricht in den Augen von Pierre Lenzinger für die HP Indigo-Etikettendigitaldrucksysteme? Seine Antwort: «Das ist einmal die Druckqualität, diese ist schlichtweg die beste, die im Etiketten-



«Höchste und konstante Qualität als Synonym für Schweizer Know-how.»

druckmarkt erhältlich ist. Zudem aber auch die Drucktechnologie selbst: die E-Ink. Wir haben, wie bereits erwähnt, ein Inkjet- und ein Toner-System im Einsatz. Die E-Ink-Technologie ist von allen Digitaldrucktechnologien im Markt die vielseitigste. Es ist möglich, damit ein sehr breites Spektrum an Aufträgen abzuwickeln, dazu zählt auch der Food-Bereich. Das war bis vor einigen Jahren noch ein Argument für den Einsatz von Toner-Systemen, aber inzwischen hat HP Indigo diese Lücke längst geschlossen. Für Inkjet-Systeme spricht nach wie vor die Geschwindigkeit. Und hier setzen wir unser System auch ein. Doch was die Auftragsvariabilität angeht, bin ich mit Inkjet eingeschränkter als mit einer E-Ink.»



Den «USP Etiketten-Digitaldruck» hat das Unternehmen schon lange nicht mehr. Mit gezielter Erweiterung der Wertschöpfungskette, wie beispielsweise dieser leistungsfähigen Laserstanze, hat man sich gezielt weiterentwickelt.

Und noch ein Faktor spricht zugunsten der HP Indigo-Systeme: Adrian Meyer von der Chromos Group AG, welcher die P. Lenzlinger SA seit etlichen Jahren betreut, beschreibt es wie folgt: «Die grundlegenden Vorteile der Drucktechnologie sind ein Faktor. Oftmals ist man sich aber nicht bewusst, dass HP Indigo seit über 25 Jahren im Etikettendigitaldruck-Markt tätig ist. Dort hat man sehr viel gelernt und sich ein unvergleichbares Know-how aufgebaut. Kein anderer Anbieter im Digitaldruckmarkt, hat er einen noch so klingenden Namen, kommt annähernd an diese Erfahrungswerte heran. Im Etikettendigitaldruck-Markt ist HP Indigo der Benchmark.»

Sehr gut unterwegs

Die mittlerweile 18 Monate der Covid-19-Pandemie waren für die P. Lenzlinger SA eine «gute» Zeit. Pierre Lenzlinger: «Es wurde mehr konsumiert und mehr verpackt, darum stieg auch die Nachfrage nach Etiketten. Während andere Druckanbieter leider unter den Auswirkungen litten, profitierten wir davon. Doch unabhängig von diesem Ereignis verändert sich der Markt zu unseren Gunsten. Individualisiertes Branding wird immer wichtiger und das ist natürlich ein Treiber für den Etikettendruckmarkt. Ein konkretes Beispiel: Wir haben mittlerweile über 2100 Biere in der Schweiz! Ein ausserordentlicher Boom.

Und jetzt kommt auf einmal der Aufschwung bei Gin hinzu. Viele dieser Anbieter sind Klein- und Kleinstanbieter und wollen sich mit einem guten Branding-Auftritt von der Konkurrenz abheben. Gerade bei den Gin-Anbietern überbietet man sich in einer Art Wettbewerb um die immer ausgefalleneren Etikette. Dafür sind wir mit unseren Systemen und Produktionsmöglichkeiten bestens positioniert. Und was für die Biere oder Gin gilt, sieht man im ganzen Konsumgüterbereich.» Pierre Lenzlinger ist dementsprechend sehr optimistisch, was die Zukunft angeht: «Die Marktentwicklung im Etikettendruck ist ähnlich wie in anderen Druckmärkten. Die Auflagen sinken, dafür wird öfter gedruckt.

Und da der Etikettenmarkt eng mit dem Konsumgütermarkt verzahnt ist, haben wir nach wie vor ein Volumenwachstum. Aber eben nicht für solche Anbieter, die auf Grossauflagen spezialisiert sind. Das Wachstum findet statt, wo wir zu Hause sind! Und die HP Indigo-Digitaldrucktechnologie ist das ideale Mittel, um an diesem Wachstum zu partizipieren.»

Dieser Beitrag wurde ursprünglich im Magazin *swiss print + communication* publiziert.

P. Lenzlinger AG
Noyers 11
2001 Neuchâtel 1
Telefon 032 731 93 31

info@lenzlinger.com
www.lenzlinger.com

Fahren und Wägen in einem Arbeitsgang!

- **NEU: geeicht lieferbar!**
- Extrem grosses Display
- Überlastschutz, robust
- Wägen und Tarieren
- Tara-Eingabe (Pre-Tara)
- Wägebereich 2000 kg
- Teilung 0,5 kg
- Autonomie über 60 Stunden

Viele weitere Waagen
auf Anfrage!



Swiss Waagen

info@swisswaagen.ch
www.swisswaagen.ch

Swiss Waagen DC GmbH
Usterstrasse 31, 8614 Bertschikon
Telefon +41 (0)43 843 95 90
Fax +41 (0)43 843 95 92

- 200** OZG Group AG, Mülibodenstr. 3, 8172 Niederglatt ZH, 044 576 02 00
 201 Packservice Schweiz AG, Lohagstr. 15, 4133 Pratteln, 061 813 60 70, Fax 061 813 60 77
 202 Packstar GmbH, Ipsachstr. 10, 2560 Nidau, 032 333 30 58, Fax 032 333 30 61
 203 Pacovis AG, Grabenmattenstr. 19, 5608 Stetten, 056 485 93 93, Fax 056 485 93 00
 204 Papierhof Rheinfelden AG, Libellenweg 1, 4310 Rheinfelden, 061 836 86 66, Fax 061 836 86 67
 205 Papyrus Schweiz AG, Zürcherstr. 68, 8800 Thalwil, 058 580 58 00
 206 Parco-Pack AG, Kastanienweg 5, 9402 Mörschwil, 071 868 60 80, Fax 071 868 60 86
 207 Perlen Packaging AG, Perlen, Perlenring 3, 6035 Perlen, 041 455 88 00, Fax 041 455 88 01
 208 Permapack AG, Reitbahnstr. 51, 9401 Rorschach, 071 844 12 12
 209 Peyer Marking AG, Bahnhofstr. 134, 8957 Spreitenbach, 056 201 41 00, Fax 056 201 41 01

- 210** Plastic AG, Elestastr. 6, 7310 Bad Ragaz, 081 303 57 00, Fax 081 303 57 99
 211 Plasti-Pac Zürich AG, Dorfstr. 126, 8912 Obfelden, 044 762 24 24, Fax 044 762 24 29
 212 Prävag AG, Sägestr. 73, 3098 Köniz-Bern, 031 972 33 88, Fax 031 972 33 89
 213 PrintPapier AG, Passwangstr. 20, 4226 Breitenbach, 061 766 91 00
 214 ProAmpac Flexibles AG, Industrie Neuhof 5, 3422 Kirchberg, 034 448 44 44, Fax 034 448 44 80
 215 Productus GmbH, Im Wyl 31, 8055 Zürich, 044 811 11 22
 216 Propac AG, Feldstr. 80, 8180 Bülach, 044 851 00 80, Fax 044 851 00 79
 217 Propack S.p.A., Via Genova 5b, I-10098 Rivoli, +39 11 950 77 77, Fax +39 11 950 78 00
 218 Qualivision AG, Tödlstr. 50, 8810 Horgen, 043 500 55 00, Fax 043 500 55 01
 219 Qubic Packaging GmbH, Keitlerweg 17, 4460 Gelterkinden, 061 971 80 46, Fax 061 971 80 48

- 220** Rajapack GmbH, Salinenstr. 61, 4133 Pratteln, 0842 555 000, Fax 0842 555 100
 221 Rallopac AG, Bischmattstr. 11, 2544 Bettlach, 032 645 24 74
 222 RAUSCH Packaging, Industriestr. 1, 5616 Meisterschwanden, 056 676 72 72, Fax 056 676 72 89
 223 Regapack AG, Luzernerstr. 61, 5630 Muri, 056 621 80 40, Fax 056 621 84 12
 224 Ritter Products AG, Dägermoos 5, 5015 Erlinsbach, 062 287 33 77, Fax 062 287 33 96
 225 Rodata AutoID AG, Industriestr. 14, 8305 Dietikon, 044 824 36 00, Fax 044 824 36 25
 226 Ruba Thermoplast AG, Bummerten 25, 4315 Zuzgen, 061 871 08 08, Fax 061 871 08 47
 227 Sack Container AG, Unterdorfstr. 26, 5707 Seengen, 062 849 02 02, Fax 062 849 02 03
 228 Sanpac SA, Rue des Champs-Lovats 18, CP 1324, 1401 Yverdon, 024 473 20 00, Fax 024 473 20 01
 229 santis packaging ag, Kanalstr. 41, 9464 Rüthi, 071 767 75 00

- 230** Sama Plastec AG, Industriestr. 19, 6055 Alpnach Dorf, 041 676 60 00
 231 Saropack AG, Seebleichstr. 50, 9401 Rorschach, 071 858 38 38, Fax 071 858 38 86
 232 Scheitlin-Papier AG, Hummelweg 17, 9244 Niederuzwil, 071 292 30 70, Fax 071 292 30 71
 233 SCHELLING AG, Industriestr. 11, 5102 Ruppelswil, 058 360 44 00, Fax 058 360 44 01
 234 Scheyer Verpackungstechnik AG, Nefenfeldstr. 3, 9443 Widnau, 071 722 62 12, Fax 071 722 62 90
 235 Schlatter Plastic AG, Niederstettenstr. 8, 9536 Schwarzenbach, 044 850 29 21, Fax 044 850 61 55
 236 SCHOTT Schweiz AG, St. Josefenstr. 20, 9000 St. Gallen, 071 274 16 00, Fax 071 274 16 16
 237 Schur Star Systems GmbH, Liebigstr. 7, D-24941 Flensburg, +49 461 99 750, Fax +49 461 99 7527
 238 Schwarzach Packaging GmbH, Hofsteigstr. 104, A-6858 Schwarzach, +43 5572 38080
 239 SDL Schweiz, Drahtziegelwerk AG, Beundenrain 7-11, 4932 Lotzwil, 062 919 44 14, Fax 062 919 44 20

- 240** Sealed Air GmbH, D4 Pk. 4, 6039 Root, 041 349 45 00
 241 Seifert Kartonagen GmbH, Birmensdorferstr. 20, 8902 Urdorf, 043 817 33 80, Fax 043 734 09 27
 242 Selfix AG, Industriestr. 53, 8112 Otelfingen, 044 308 66 88
 243 Semadeni AG, Tägerstr. 35-39, 3072 Ostermündigen, 031 930 18 18, Fax 031 930 18 28
 244 Senn Hans AG, Pfäffikon ZH Kartonrollen, Kempitalstr. 85, 8330 Pfäffikon, 044 950 12 04, Fax 044 950 57 93
 245 Seufert Transparente Verpackungen GmbH, Hans-Sachs-Str. 3, D-63110 Rodgau, +49 6106 6903-0, Fax +49 6106 6903-5011
 246 SIG Combibloc Systems GmbH, Rurstr. 58, D-52441 Linnich, +49 2462 790
 247 SIGA Services AG, Rümattstr. 7, 8017 Ruswil, 041 499 69 69, Fax 041 499 69 70
 248 Signode Switzerland GmbH Strapex & Orgapack Vertrieb Schweiz, Silberstr. 14, 8953 Dietikon, 044 745 50 50, Fax 044 745 52 33
 249 SIGRIST Gravuren Stempel Schilder AG, St. Gallerstr. 15, 8353 Elgg, 044 450 10 40



EXPERTS IN PACKAGING SYSTEMS



Umrüstzeit und
Formwechsel in
nur 5 Minuten

NEWECO Tubenfüll- und Verschlussanlage NTTA-300

Die universale, halbautomatische, kompakte sowie fahrbare Weltmarktreueheit für das Füllen und Verschiessen von Kunststoff-, Laminat- und Aluminiumtuben mit Cremes, Gelen oder anderen viskosen Flüssigkeiten. Sie arbeitet im halbautomatischen Modus, bei dem alle Schritte ausser dem Einlegen der Tuben automatisch ablaufen. Die Umrüstzeit und Formatwechsel von Kunststoff-, Laminat- und Aluminiumtuben beträgt ohne Einsatz von zusätzlichen Hilfsmitteln nur 5 Minuten.

- **Material:** Hergestellt aus hochwertigem Edelstahl (AISI 304 für das Gehäuse, AISI 316 für produktberührende Teile)
- **Füllgenauigkeit:** Weniger als $\pm 1\%$ Volumenabweichung
- **Heissluftversiegelung:** für Kunststoff- und Laminattuben
- **Doppel-Falzung:** für Aluminiumtuben
- **Leistung:** Kunststofftuben bis 30Tuben/min. und Aluminiumtuben bis 25/min
- **Elektronische Steuerung:** über Mitsubishi SPS und Touch-Screen
- **Zusatzausstattung:** Automatischer Füllstandsensor, Produktionszähler, Tester zur Dichtheitsprüfung
- **Stellfläche:** kompakt und fahrbar unter 1m²
- **Anlagegrösse:** Kann durch Türen transportiert werden (89 x 89 x 182-196 cm)
- **Tubendurchmesser:** 10 bis 50 mm bei einer Länge von max. 250 mm
- **Trichterkapazität:** 25 Liter
- **Codier-System:** Prägung von Datum und/oder Chargennummer
- **Herstellung:** Gebaut in Europa

Anwendungsbereiche

Ideal für die Verpackung von Kosmetika, Pharmazeutika, Zahn- oder Tierpflegeprodukten, Chemikalien und Lebensmitteln. Geeignet für kleine bis mittlere Produktionschargen und auch für den Einsatz in Laboren.

www.exxtrapack.ch

Logo®

Logo-Plastic AG
Salinenstr. 63
CH-4133 Pratteln
Telefon 061 337 90 90
mail@logoplastic.ch

www.logoplastic.ch

etikettieren codieren kennzeichnen markieren bedrucken auszeichnen datieren

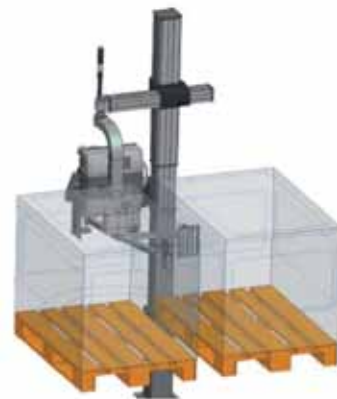

Continuous-Ink-Jet
Etikettiersysteme
DOD-Ink-Jet
Anlagenbau
Robotik/Scanning/Anbindungen
Engineering zur
Integration in Produktionslinien

BA_{UMANN} Coding
Fluidkomponentenbau und Kennzeichnungssysteme

www.ba-coding-ag.ch
ba-coding-ag@ba-coding-ag.ch
Wynentalstrasse 1
5723 Teufenthal
telefon +41 (0)62 768 70 70
fax +41 (0)62 768 70 71

3

Verpacken, schützen, liefern – mit
unseren massgeschneiderten
Logistiklösungen.



FRIMA-PAC



FRIMA-PAC AG, Buchmattstrasse 19, 3400 Burgdorf

0800 408 111

www.frima-pac.ch

info@frima-pac.ch

- 250** SIGTECH AG Kennzeichnungstechnik mit Automation, Hauptstr. 72, 5037 Muenen, 062 738 32 32
 251 Silac AG, Kunststoffwerk, 8844 Euthal, 055 418 44 00, Fax 055 418 44 01
 252 SK Etikettenfabrik AG, Flurhofstr. 154, 9006 St. Gallen, 071 282 21 26, Fax 071 282 21 22
 253 Stebler Packaging AG, Brügglistr. 4, 4208 Nunningen, 061 795 90 70, Fax 061 795 90 71
 254 STI-Gustav Stabernack GmbH, Aeschengraben 13, 4051 Basel, 079 330 41 33
 255 Stora Enso Germany GmbH, Grafenberger Allee 293, D-40237 Düsseldorf, +49 211 581 22 03
 256 Strebel-Walz AG, Gartenstr. 5, 8805 Richterswil, 044 784 11 62
 257 Strico AG Professional Barcoding, Allmendstr. 14, 8320 Fehraltorf, 043 377 30 10, Fax 043 377 30 11
 258 Strico AG SATO-Distribution, Allmendstr. 14, 8320 Fehraltorf, 043 377 30 10, Fax 043 377 30 11
 259 Südpack Bioggio SA, via Mulini, 6934 Bioggio, 091 874 82 00, Fax 091 874 82 01

- 260** Südpack Europe AG, Neuhofstrasse 20, 6340 Baar, 041 767 31 11, Fax 041 767 31 10
 261 Sun Chemical AG, Grindlenstr. 3, 8954 Geroldswil, 044 749 50 50, Fax 044 749 50 55
 262 Supermatic Kunststoffverpackungen GmbH, Ackerstr. 46, 8610 Uster, 044 941 33 22, Fax 044 941 33 24
 263 Swiss Post Cargo Holding AG, Lagerstr. 12, 5606 Dintikon, 058 386 65 03
 264 Swisspack AG, Industriestr. 53, 9443 Widnau, 071 722 85 85
 265 Swisspor AG, Bahnhofstr. 50, 6312 Steinhausen, 056 678 98 98, Fax 056 678 98 99
 266 SwissPrimePack AG, Oberrietstr. 53/55, 9450 Altstätten, 071 757 71 11, Fax 071 757 71 10
 267 Tanner & Co. AG Verpackungstechnik, Industriestr. 3, 5616 Meisterschwanden, 056 676 67 67
 268 Taracell AG, Fahrbachweg 1, 5444 Künten, 056 485 92 00, Fax 056 485 92 05
 269 Taraplast AG, Oberneuhofstr. 9, 6340 Baar, 041 766 10 10, Fax 041 766 10 20

- 270** TECNOMA GmbH, Zugerstr. 76b, 6340 Baar, 41 322 25 70
 271 tesa tape Schweiz AG, Grossmattstr. 9, 8902 Urdorf, 044 560 01 00, Fax 044 560 01 01
 272 Toshiba Tec Switzerland AG, Herostr. 7, 8048 Zürich, 044 439 71 71, Fax 044 439 71 72
 273 Tovenca AG, Lohwis-Str. 52, 8123 Ebmatingen, 044 982 21 42
 274 Tradepack AG, Industrie Winkel 19, 8637 Laupen, 055 256 00 20, Fax 055 256 00 22
 275 Tramapack SA, Chemin de la Rippe, 1303 Panthaz, 021 632 84 00, Fax 021 632 84 02
 276 TransPak Schweiz AG, Schnydlerstr. 453, 8262 Ramsen, 061 711 73 56, Fax 061 711 53 57
 277 Transparent Paper Ltd., Thurgauerstr. 40, 8050 Zürich, 044 308 92 92, Fax 044 302 80 70
 278 Unisto AG, Seestr. 7, 9326 Horn, 071 844 24 24, Fax 071 844 25 25
 279 U-Veral AG, Hofstr. 1, 8181 Höri, 044 860 09 60, Fax 044 860 94 44

- 280** VACOPACK H. Buchegger AG, Morgentalstr. 5, 9323 Steinach, 071 447 14 14
 281 Valéron Strength Films, Nieuwmoerssteenweg 145, B-2910 Essen, +32 36 700730, Fax +32 36 673559
 282 VEBICODE Etiketten Drucker und Software AG, Schönbodenstr. 4, 8640 Rapperswil, 055 220 61 61, Fax 055 220 61 60
 283 Vereinigte Papierwarenfabriken GmbH, Industriestr. 6, D-91555 Feuchtwangen, 052 632 03 40, Fax 052 632 03 44
 284 Verpa Folie Weidhausen GmbH, Mödlitzerstr. 46/48, D-96279 Weidhausen, +49 9562 9822 0, Fax +49 9562 9822 50
 285 Verpackungstadt GmbH, Wasserturmstr. 16, 4642 Sattledt, +43 7244 808 71
 286 VIT AG, Hardstr. 47, 4132 Muttenz, 061 717 98 98, Fax 061 717 98 90
 287 Walke AG, Walke 23, 9100 Herisau, 071 353 70 00, Fax 071 353 70 01
 288 Wälsler Kunststoffwerk AG, Reutistr. 32/34, 8575 Istighofen-Bürglen, 071 633 22 55, Fax 071 633 29 50
 289 Wanfried H.O. Persieh GmbH & Co. KG, Vor dem Untertor, D-37281 Wanfried, +49 5655 987-0, Fax +49 5655 987-147

- 290** Weidinger GmbH, Hertha-Sponer-Str. 1a, D-82216 Germlinden, +49 8142 4289300
 291 WellPack AG, Zürichstr. 46, 8840 Einsiedeln, 055 418 83 83, Fax 055 418 83 84
 292 Wetropla Kunststoffverarbeitung GmbH & Co. KG, Starkenburgstr. 2, D-64546 Mörfelden-Walldorf, +49 6105 97560, Fax +49 6105 975656
 293 Wetropla Schweiz, 8193 Eglisau, 8193 Eglisau, 052 533 06 54
 294 Wiegand AG, Schlossenstr. 5, 8180 Bülach, 044 872 74 74, Fax 044 872 74 75
 295 WILUX PRINT AG, Unterfeldstr. 5, 8340 Hinwil, 055 253 24 24, Fax 055 253 24 25
 296 Wipf AG, Industriestr. 29, 8604 Volketswil, 044 947 22 11
 297 Württembergische Allplastik GmbH, Johannes-Kepler-Str. 12, D-71083 Herrenberg, +49 7032 9368 0, Fax +49 7032 9368 98
 298 Zetes autoID Systems AG, Brunnenstr. 1, 8604 Volketswil, 044 823 16 16, Fax 044 823 16 17
 299 Zimmermann, Steiner AG, Talstr. 10, 8852 Altendorf, 055 442 25 35, Fax 055 442 61 35

300 Zugana AG, Oberligweg 8, 8309 Nürensdorf, 052 355 39 50, Fax 052 355 39 59



www.logistikkatalog.ch
 Verlag Garzetti & Staiger AG



www.lebensmittelkatalog.ch
 Verlag Garzetti & Staiger AG



- Rollenschneidmaschinen für Folien und Papiere
- Lohnschneiden von Rolle auf Rolle
- Etiketten
- Thermo-Transfer-Folien
- PE-, PP-, PET-Folien silikonisiert

Qualiroll GmbH
 Grosssäckerstrasse 6
 5644 Auw
 Telefon 056 675 30 30
 Fax 056 675 30 31
www.qualiroll.ch
info@qualiroll.ch



TTR Folien

Flat-Head Druckkopf

Der Flat-Head Druckkopf ist der am meisten eingesetzte Druckkopf. Die Dotlinie sitzt etwa 5–10 mm vom Rand der Trägerplatte entfernt. Das Farbband wird meist noch über eine zusätzliche Walze nach oben weggeführt. Die Trennung der Medien erfolgt mit einer gewissen zeitlichen und räumlichen Verzögerung nach dem Farbübertrag. Flat-Head Druckköpfe werden in klassischen Etikettendruckern eingesetzt, zum Drucken auf flexible, bahnförmige Materialien in Stärken bis zu etwa 300 µm. Für Flat-Head Druckköpfe gibt es eine grosse Fülle unterschiedlicher Farbbänder für fast alle Anwendungsbereiche und Anforderungen.



Near-Edge Druckkopf

Beim Near-Edge Druckkopf sitzt die Dotlinie nahe am Rande der Keramikplatte oder genau an der Kante. Das Farbband wird ohne zusätzliche Umlenkung im scharfen Winkel nach oben weggeführt. Die Trennung von Farbband und Etikett erfolgt unmittelbar nach der Farbübertragung.

Auf Druckern mit Near-Edge-Druckköpfen empfiehlt sich der Einsatz von speziellen Farbbändern, die sowohl den kurzfristigen Hitzeimpuls optimal umsetzen können wie auch die Umlenkung des Farbbandes im scharfen Winkel aushalten. Near-Edge Druckköpfe haben sich in Direktdrucksystemen durchgesetzt, die in grösseren Anlagen Verpackungsfolien variabel kennzeichnen. Die klassische Gegendruckwalze ist nicht unbedingt notwendig, das Material kann steif und dicker als 300 µm sein.

Wachs

Allgemeine Produktkennzeichnung, Versand- und Logistiketiquetten. Geeignet für hohe Druckgeschwindigkeiten. Preiswerter Druck von Etiketten mit Standardhaltbarkeit. Etikettenmaterialien: Vellum, matt- und glanzgestrichene Papiere, gussgestrichene Papiere wie Chromolux sowie Kartonmaterialien mit matter oder glänzender Oberfläche.

Wachs-Harz

Für die Kennzeichnung mit hohem Anspruch an die Beständigkeit und Lebensdauer (Wischen, Kratzen, Chemikalien, Umwelteinflüsse). Etikettenmaterialien: Chromolux-Papiere sowie Kunststoffmaterialien wie: PE, PP, PET, PS, PVC, Acetat mit glänzender oder matter Oberfläche und geeigneten Top-coats. Speziell auch für Typenschild-Materialien.

Harz

Genau wie bei unseren schwarzen Qualitäten bieten wir auch im farbigen Bereich unterschiedliche Qualitätsstufen an. In Abhängigkeit von Drucker, Etikettenmaterial und Anforderungen an den Druck, sollte wie bei Schwarz zunächst die richtige Qualitätsstufe definiert werden.

Farbige Thermotransfer-Farbbänder bieten wir für Flat-Head Drucker in den Qualitätsstufen Wachs, Wachs/Harz und Harz an. Auf Near-Edge Druckern liefern spezielle Near-Edge Wachs/Harz Bänder optimale Ergebnisse. Neben diesen speziellen Qualitäten lassen sich auch mit den meisten Flat-Heads Wachs/Harz-Qualitäten – hier gibt es eine weit grössere Auswahl unterschiedlicher Farben – gute Druckergebnisse erzielen.

Qualiroll GmbH
Grossackerstrasse 6
5644 Auw
Telefon 056 675 30 30
Fax 056 675 30 31

info@qualiroll.ch
www.qualiroll.ch

3



bruhin

Koffer mit individuellen Innenleben, die sich passgenau wie ein schützendes Schild um Ihre sensiblen Produkte legen.

- ✓ Koffer nach Mass
- ✓ Unterstützung bei der Materialwahl
- ✓ Entwurf von Mustereinlagen
- ✓ Fertigung von Spezialanpassungen
- ✓ Schlanke Produktion, schnelle Reaktionszeiten
- ✓ Anpassen von bestehenden Koffer mit neuen Einlagen

A. Bruhin AG • Brügglistrasse 2 • 8852 Altendorf • T 055 451 12 20 • F 055 451 12 29 • abru@abruhin-ag.ch • www.abruhin-ag.ch

See me
feel me
touch me

Folgen Sie uns auf 



Ob glamourös, authentisch, bezaubernd, kraftvoll oder haptisch – unsere nachhaltigen Kartonsorten machen Marken erlebbar. Erfahren Sie mehr unter www.kapag.com / www.oppboga.com



Oppboga

So schnell finden Sie Ihre Geschäftspartner in unserem Katalog!

Suchbeispiel aus Stichwort- und Adressenverzeichnis

Sie suchen beispielsweise in diesem Register Firmen,
die **Dehnfolien/Stretchfolien** anbieten:

Dehnfolien, Stretchfolien 5, 7, 10, 14, 17, 19, 20, 21, 23, 43, 51,
54, 56, 68, 84, 85, 91, 92, 103, 104, 112, 119, 130, 133, 135, 137,
144, 153, 181, 192, 198, 199, 200, 222

- 1 Betschart Kartonagen AG, Bremgarterstr. 97, 5610 Wohlen
- 2 Biesterfeld Plastic Suisse AG, Oristalstr. 19, 4410 Liestal
- 3 Bourquin SA, Nordringstr. 23, 4702 Oensingen
- 4 Brühlin A. AG, Brügglistr. 2, 8852 Altendorf
- 5 BVS Verpackungs-Systeme AG, In der Luberzen 3, 8902 Urdorf
- 6 FRIMA-PAC AG, Buchmattstr. 19, 3400 Burgdorf
- 7 Fromm AG, Händlistr. 4, 8957 Spreitenbach
- 8 Gramag AG, Kreuzmatte 1e, 6260 Reiden
- 9 Heidelberg Schweiz AG, Brunnmattstr. 20, 3001 Bern

**Materialien zur
Verpackungsherstellung,
Karton,
Klebstoffe,
Papiere**

4

So schnell finden Sie Ihre Geschäftspartner in unserem Katalog!

Suchbeispiel aus Stichwort- und Adressenverzeichnis

Sie suchen beispielsweise in diesem Register Firmen,
die **Dehnfolien/Stretchfolien** anbieten:

Dehnfolien, Stretchfolien 5, 7, 10, 14, 17, 19, 20, 21, 23, 43, 51,
54, 56, 68, 84, 85, 91, 92, 103, 104, 112, 119, 130, 133, 135, 137,
144, 153, 181, 192, 195, 199, 200, 222

- 1 Betschart Kartonagen AG, Bremgartenerstr. 97, 5610 Wohlen
- 2 Biesterfeld Plastic Suisse AG, Oristalstr. 19, 4410 Liestal
- 3 Bourquin SA, Nordringstr. 23, 4702 Oensingen
- 4 Brühlin & AG, Brügglistr. 2, 8852 Altendorf
- 5 BVS Verpackungs-Systeme AG, In der Luberzen 3, 8902 Urdorf
- 6 FRIMA-PAC AG, Buchmattstr. 19, 3400 Burgdorf
- 7 Fromm AG, Händlistr. 4, 8957 Spreitenbach
- 8 Gramag AG, Kreuzmatte 1e, 6260 Reiden
- 9 Heidelberg Schweiz AG, Brunnmattstr. 20, 3001 Bern

Folien

Aluminiumfolien 22, 72, 100, 101, 112, 113, 121, 131, 137, 153,
162, 179, 187, 201, 205, 209, 213, 216, 218

Bedruckte Verbundfolien 15, 17, 18, 19, 41, 51, 64, 72, 86, 94, 98,
100, 112, 120, 121, 128, 134, 137, 153, 158, 187, 188, 205, 218

Bioabbaubare Folien 7, 17, 18, 19, 23, 40, 41, 49, 64, 72, 100, 112,
113, 130, 137, 153, 169, 170, 180, 187, 188, 205, 207, 216

Bio-PP 8, 40, 64, 72, 113, 183

Bio-PS 40, 72

Bliesterfolien 21, 41, 51, 85, 112, 113, 121, 136, 152, 153, 169, 188

Cellulosefolien (Cellophan) 64, 72, 100, 112, 113, 149, 153, 187,
201

Codierfolien, Prägefolien 72, 125, 127

Dehnfolien, Stretchfolien 5, 7, 10, 14, 17, 19, 20, 21, 23, 43, 51,
54, 56, 68, 84, 85, 91, 92, 103, 104, 112, 119, 130, 133, 135, 137,
144, 153, 181, 192, 195, 199, 200, 222

DPP-Folien 72

Heissprägefolien 20, 36, 88, 112, 125, 127, 143, 180, 183

Hologrammfolien 36, 125, 127, 152

Kunststofffolien 10, 14, 15, 17, 18, 19, 21, 22, 23, 43, 46, 49, 51,
64, 67, 72, 85, 86, 91, 92, 100, 101, 105, 112, 113, 119, 131, 133,
134, 135, 137, 141, 143, 147, 149, 152, 153, 154, 158, 163, 166,
167, 169, 175, 177, 179, 180, 181, 187, 188, 193, 199, 201, 206,
207, 209, 213

Lochfolien 19, 21, 100, 112, 130, 137, 153, 181

Luftpolsterfolien 5, 7, 10, 14, 19, 21, 43, 51, 52, 54, 56, 58, 65, 68,
72, 76, 84, 85, 91, 92, 105, 107, 112, 119, 130, 133, 135, 137, 144,
150, 151, 153, 154, 161, 163, 174, 177, 192, 198, 200, 209, 211,
212, 213

Mehrschichtfolien 14, 15, 17, 18, 19, 20, 23, 39, 40, 41, 43, 72, 85,
86, 98, 100, 112, 113, 137, 141, 149, 152, 153, 158, 177, 181, 188,
193, 205, 206, 209, 218

Polyacrylnitrilfolien 21, 72, 112, 158

Polyamidfolien 15, 17, 21, 41, 65, 72, 86, 112, 154, 158, 187, 201

Polyesterfolien 9, 15, 17, 21, 23, 37, 41, 72, 86, 100, 112, 113, 131,
132, 149, 153, 158, 175, 187, 188, 201, 216

Polyethylenfolien 5, 14, 15, 17, 19, 20, 21, 23, 43, 46, 49, 51, 58,
64, 65, 72, 76, 81, 85, 86, 91, 92, 100, 105, 107, 112, 113, 119, 134,
135, 136, 137, 144, 153, 154, 158, 167, 169, 170, 174, 175, 180,
181, 187, 188, 199, 201, 206, 207, 209, 211, 213, 218, 222

Polypropylenfolien 5, 14, 18, 19, 20, 21, 23, 37, 40, 41, 46, 49, 51,
64, 65, 72, 81, 94, 100, 105, 112, 113, 119, 130, 137, 141, 153, 154,
158, 167, 170, 175, 187, 188, 193, 199, 201, 207, 213, 218, 222

Polystyrolfolien 20, 21, 40, 46, 72, 112, 113, 141, 167, 193

Polyvinylchloridfolien 5, 17, 20, 21, 46, 64, 72, 103, 113, 149, 152,
169, 211

Schlauchfolien 5, 10, 14, 15, 17, 19, 21, 23, 43, 51, 65, 68, 72, 81,
85, 86, 91, 92, 98, 100, 119, 134, 135, 137, 144, 147, 151, 153, 154,
174, 177, 179, 181, 192, 195, 199, 200, 207, 209, 212, 213

Schrumpffolien 5, 14, 15, 17, 19, 21, 22, 23, 51, 56, 58, 63, 65, 72,
81, 84, 85, 86, 91, 92, 100, 112, 113, 119, 130, 134, 135, 137, 147,
153, 154, 158, 159, 163, 170, 174, 177, 181, 195, 199, 200, 201,
205, 207, 209, 212, 213

Selbstklebefolien 9, 19, 21, 43, 44, 88, 108, 109, 112, 121, 130,
131, 132, 153, 213

Skinfolien 5, 15, 17, 22, 51, 86, 137, 158, 177, 188, 205

Sperrschichtfolien 14, 15, 40, 41, 43, 58, 64, 86, 91, 92, 100, 105,
112, 113, 135, 144, 153, 154, 158, 167, 187, 188, 192, 200, 201,
205, 209

Spezialfolien 15, 19, 23, 72, 102, 112, 125, 136, 137, 149, 153,
207, 209

Thermotransferfolien 5, 20, 21, 87, 88, 89, 91, 92, 105, 108, 125,
127, 131, 139, 143, 153

Tiefziehfolien 15, 17, 22, 40, 41, 46, 51, 86, 100, 112, 113, 136,
137, 141, 152, 158, 167, 169, 177, 187, 188, 193, 205, 212

Trennfolien 23, 149, 207

Verpackungsfolien 8, 14, 17, 19, 21, 22, 23, 39, 43, 51, 54, 64, 72,
81, 91, 92, 113, 134, 135, 137, 151, 153, 158, 207, 209, 218

Wasserlösliche Folien (PVOH) 21, 88, 112

Karton

Becherkarton, Dosenkarton 47, 57, 112, 185, 208

Bitumenkarton 24, 61, 93, 156

Bristolkarton 11, 43, 61, 62, 112, 151, 157, 178, 203

Buchbinderkarton 11, 19, 55, 57, 61, 62, 91, 92, 99, 112, 142, 151,
156, 200, 213

Chromokarton 1, 11, 19, 43, 50, 57, 61, 62, 91, 92, 94, 104, 134,
142, 148, 151, 156, 157, 173, 178, 185

Elfenbeinkarton 11, 61, 157

Faltschachtelkarton 1, 3, 11, 14, 19, 21, 25, 30, 43, 50, 51, 57, 61,
62, 75, 85, 91, 92, 93, 99, 104, 107, 112, 122, 133, 134, 135, 137,
142, 146, 150, 151, 153, 155, 157, 162, 164, 168, 173, 178, 185,
192, 200, 209, 213

Fettbarrierekarton 1, 11, 12, 50, 57, 61, 62, 91, 92, 94, 156, 173,
185

Gestrichener Karton 1, 11, 19, 43, 50, 55, 57, 61, 62, 91, 92, 99,
104, 112, 134, 151, 157, 168, 173, 178, 185, 186

Graukarton 1, 6, 11, 14, 19, 21, 30, 43, 50, 51, 55, 57, 61, 62, 68,
79, 84, 85, 91, 92, 93, 99, 104, 107, 112, 133, 134, 135, 142, 146,
151, 155, 156, 172, 173, 178, 192, 200, 203, 209, 210, 213

Kaschierter Karton 1, 11, 12, 19, 21, 50, 55, 57, 61, 62, 77, 91, 92,
93, 99, 112, 133, 134, 142, 151, 155, 173, 178, 200, 216

Maschinenkarton 1, 11, 14, 19, 43, 50, 57, 61, 62, 99, 111, 112,
133, 142, 155, 156, 173

Rollenwellkarton 1, 14, 19, 21, 43, 51, 61, 79, 91, 92, 93, 104, 107,
111, 112, 130, 133, 148, 151, 155, 192, 200, 209

Säurefreier Karton 1, 11, 50, 55, 57, 61, 91, 92, 99, 112, 151, 155,
156, 173, 178, 203, 209

Sicherheitskarton 1, 11, 57, 61, 112, 151, 200

Stanzkarton 1, 11, 19, 50, 57, 61, 91, 92, 99, 107, 112, 133, 142,
155, 156, 164, 173, 178, 209

Tiefkühlkarton 1, 12, 57, 61, 62, 112, 156, 185

Wasserdampfdichter Karton 11, 12, 57, 61, 62, 112, 209

Wellkarton

Dekoration-Wellkarton 1, 3, 21, 61, 79, 112, 122, 155, 178, 184,
200, 208, 216

Mikrowellkarton 1, 3, 14, 19, 21, 32, 43, 54, 55, 61, 62, 79, 91, 92,
96, 107, 112, 122, 133, 135, 140, 142, 146, 148, 151, 155, 178, 184,
192, 200, 213

Miniwellkarton 3, 14, 19, 21, 54, 61, 62, 91, 92, 94, 111, 112, 135,
155, 178, 184, 186, 192, 200

Schwerstwellpappe-Wellkarton 1, 14, 19, 21, 43, 79, 91, 92, 93,
104, 107, 111, 112, 122, 133, 146, 148, 155, 164, 192, 200, 209,
213

Spezial-Wellkarton 1, 3, 21, 43, 51, 55, 61, 79, 85, 107, 111, 112,
122, 133, 140, 146, 155, 163, 184, 200, 209, 213

Umzugswellkarton 1, 6, 21, 43, 60, 77, 79, 85, 91, 92, 104, 107,
111, 112, 122, 133, 135, 140, 151, 155, 163, 164, 186, 200, 213

Wickelwellkarton 1, 3, 43, 73, 91, 92, 104, 112, 122, 135, 148, 155,
200, 213

Klebstoffe

Antirutschklebstoffe 38, 114, 123

Biobasierte Klebstoffe 38, 114

Dispersionsklebstoffe 38, 53, 64, 69, 70, 74, 102, 114, 123, 142,
187, 204

Etikettenklebstoffe 21, 38, 114, 117, 118, 123, 143

Hotmeltklebstoffe 9, 38, 53, 62, 64, 70, 74, 102, 114, 117, 119,
123, 126, 142, 204

Kaschierklebstoffe 38, 53, 62, 64, 69, 74, 114, 123, 142, 160, 187,
204

Kaseinklebstoffe 53, 74, 114, 123, 204
 Kunstharzklebstoffe 38, 53, 74, 114, 123
 Nachhaltige Klebstoffe 38, 114, 143
 PUR-Hotmeltklebstoffe 9, 53, 64, 74, 114, 123, 126
 Siegelklebstoffe 38, 53, 74, 114, 123
 Stärkeklebstoffe 53, 74, 114, 123, 189
 UV-härtende Klebstoffe 31, 34, 53, 69, 74, 114
 Warmleimklebstoffe 53, 74, 114, 123, 126, 155, 204
 Wieder ablösbare Klebstoffe 38, 114, 117, 123

Lacke

Dispersionslacke 9, 34, 50, 62, 69, 102, 131, 153, 171, 173, 187, 190
 Heissriegellacke 62, 69, 102, 131, 153, 165, 187
 Mattlacke 9, 34, 62, 64, 69, 73, 100, 102, 153, 165, 171, 187
 Papier-Glanzlacke 9, 34, 62, 102, 153, 165, 171, 187
 Schutzlacke 9, 62, 64, 69, 100, 102, 111, 153, 165, 171, 187
 Thermolacke 131, 153, 160, 165, 187
 UV-härtende Lacke 9, 31, 34, 50, 62, 69, 102, 153, 171, 173, 187, 190

Druckpapiere

Aluminium-Druckpapier 73, 121, 216
 Etiketten-Druckpapier 35, 50, 57, 61, 88, 89, 151, 153, 156, 168, 173, 185, 210, 217, 221
 Geschenk-Druckpapier 50, 57, 61, 62, 112, 168, 173, 216
 Gestrichenes Druckpapier 43, 50, 57, 61, 62, 73, 91, 92, 94, 112, 151, 156, 168, 173, 187, 210
 Glanz-Druckpapier 50, 57, 61, 62, 112, 151, 168, 173, 187, 210, 216
 Gummiertes-Druckpapier 50, 61, 112, 156, 173, 210, 216
 Illustration-Druckpapier 50, 57, 61, 151, 156, 173
 Kaschier-Druckpapier 50, 57, 61, 62, 112, 168, 173, 187, 210, 216
 Kraftdruckpapier 21, 50, 57, 61, 62, 91, 92, 93, 94, 112, 151, 156, 157, 168, 173, 185, 187, 198, 210
 Kunstdruckpapier 50, 57, 61, 62, 73, 112, 151, 156, 173
 Lackdruckpapier 61, 112
 Laserdruckpapier 61, 89, 91, 92, 94, 151, 156, 157
 Leuchtdruckpapier 151, 156
 Lithografie-Druckpapier 50, 151, 173
 Offsetdruckpapier 43, 50, 57, 61, 62, 91, 92, 94, 151, 156, 157, 168, 173
 Packdruckpapier 21, 57, 91, 92, 93, 112, 151, 185, 210
 Pergament-Druckpapier 57, 61, 62, 91, 92, 112, 156, 187, 210
 Plakat-Druckpapier 50, 61, 73, 91, 92, 94, 112, 151, 157, 168, 173
 Spezialdruckpapier 57, 61, 73, 151, 156, 168
 Tiefdruckpapier 61, 168, 187

Packpapiere

Beutel-Packpapier 21, 50, 57, 61, 91, 92, 112, 153, 156, 157, 168, 173, 210
 Bitumen-Packpapier 93, 209
 Chemisch präpariertes Packpapier 21, 112, 151, 168, 209
 Hotmeltbeschichtetes Packpapier 153, 210
 PE-beschichtetes Packpapier 18, 19, 21, 43, 57, 58, 61, 91, 92, 93, 112, 153, 156, 195, 209, 210
 PVC-beschichtetes Packpapier 21, 57, 91, 92, 93, 112, 210

Rohpapiere

Kunststoff-Rohpapier 57, 112, 168, 210
 Paraffin-Rohpapier 57, 91, 92, 93, 112, 153, 155, 168, 210
 Schrenz-Rohpapier 43, 57, 91, 92, 93, 210
 Seiden-Rohpapier 43, 57, 91, 92, 93, 112, 153, 155, 210
 Selbstklebe-Rohpapier 57, 61, 112, 168
 Silikon-Rohpapier 57, 61, 91, 92, 93, 100, 112, 168, 210
 Spezial-Rohpapier 21, 57, 112, 168
 Tissuewaren-Rohpapier 57, 76
 Wellpappe-Rohpapier 3, 13, 21, 57, 112, 164, 168, 185, 186, 210

Verschiedene Materialien zur Verpackungsherstellung

Acrylharz 31, 112
 Antigleitmittel 11, 80, 112, 123, 160, 191
 Antiklebmittel 123, 160, 204
 Antistatische Materialien 11, 21, 32, 78, 112, 116, 154, 187, 201, 202
 Barrierelösungen 11, 64, 78, 152, 191, 201
 Clichés, Lithos 59, 102, 160

Dispersionen

- Heissiegel-Dispersion 69, 70, 102, 187, 191
 - Kaltsiegel-Dispersion 69, 160, 187, 191
 - Wasserdampfbarrieren-Dispersion 70, 191

Draht, Verpackungen 123, 171

Druckfarben

- Dosiersysteme für Druckfarben 64, 69, 197
 - Flexodruckfarben 62, 64, 69, 92, 102, 171, 191, 197
 - Offsetdruckfarben 171
 - Siebdruckfarben 62, 69, 92, 122, 190, 191, 219
 - Spezial-Druckfarben 36, 62, 69, 92, 102, 160, 165, 190, 191, 197, 219
 - Tampondruckfarben 190, 191, 194, 219
 - Tiefdruckfarben 69, 102, 191, 197

Druckplatten 9, 16, 62, 64, 69, 73, 92, 102, 160, 171, 184, 194

Epoxyharz 31, 53, 78, 191

Farben 9, 64, 78, 92, 102, 160, 171, 187, 191, 197

Gummi 24, 97, 102, 160, 171, 191

Holz

- Holzbalken, Holzbretter 25, 30, 58, 82, 104, 106, 107, 111, 112, 115, 124, 129, 138, 150, 176, 209, 213
 - Spanplatten 25, 30, 58, 82, 104, 107, 111, 112, 115, 124, 129, 138, 150, 176, 209, 213
 - Spezial-Holz 25, 30, 58, 104, 106, 111, 112, 115, 124, 129, 138, 176, 209, 213

Jutegewebe 112, 145

Kaltsiegelmaterial 3, 160, 187

Kieselgel 30, 43, 209

Korrosionsschutzmittel 21, 30, 43, 58, 82, 91, 92, 102, 104, 107, 112, 144, 192, 209, 213

Kunststoffe

- Antistatische Kunststoffe 2, 14, 21, 33, 42, 75, 78, 85, 107, 112, 116, 119, 141, 144, 183, 193, 201, 209
 - Gewebe-Kunststoffe 42, 112, 145, 209
 - Halbzeug für Maschinen 2, 42, 66, 179
 - Spezial-Kunststoffe 2, 42, 46, 78, 183, 189, 201, 202

Lösungsmittel 102, 171, 187

Materialien für Dichteanforderungen

- Aromadichte Materialien 14, 22, 41, 57, 112, 137, 168, 184, 187, 188, 201, 209, 210
 - Fettdichte Materialien 22, 41, 57, 92, 112, 137, 168, 184, 187, 201, 209, 210, 216
 - Lichtgeschützte Materialien 2, 22, 41, 57, 112, 137, 152, 187, 201, 206, 209, 210
 - Sauerstoffdichte Materialien 2, 22, 41, 57, 137, 152, 187, 188, 201, 209
 - Wasserdampfdichte Materialien 2, 22, 41, 57, 91, 92, 152, 168, 184, 187, 188, 201, 209, 210
 - Wasserstoffdichte Materialien 41, 57, 76, 201, 209

Polyethylen

- Biologisch abbaubares Polyethylen 21, 22, 23, 51, 81, 112, 169, 199, 207, 209
 - Hochdruck-Polyethylen 2, 4, 14, 20, 21, 23, 42, 46, 81, 90, 92, 105, 112, 119, 169, 174, 187, 199, 206, 207, 209
 - Niederdruck-Polyethylen 2, 4, 14, 20, 21, 23, 32, 42, 46, 81, 90, 105, 110, 112, 119, 169, 174, 193, 199, 207, 209
 - Speziell ausgerüstetes Polyethylen 2, 4, 20, 21, 23, 92, 105, 169, 187, 202, 207, 209

Polypropylen 2, 21, 22, 23, 24, 42, 46, 48, 64, 81, 105, 110, 112, 138, 169, 183, 188, 193, 196, 199, 201, 207

Polystyrol 2, 21, 22, 24, 42, 46, 112, 124, 169, 183, 193, 196

Polyurethan 2, 21, 22, 24, 32, 42, 76, 112, 136, 155, 169, 198

Polyvinylchlorid 21, 22, 24, 42, 46, 110, 112, 169, 202

Rohstoffe

- Chemische Rohstoffe 2, 78
 - Mineralische Rohstoffe 78

Schäume, Verpackung 21, 24, 32, 85, 95, 122, 138, 155, 169, 198, 213, 214, 215

Schaumstoffe, Verpackung 4, 14, 21, 24, 30, 32, 33, 44, 45, 58, 75, 76, 83, 85, 95, 107, 111, 122, 135, 138, 144, 155, 169, 198, 209, 213, 214, 215

Signierartikel 58, 127, 182, 209

Stegplatten 21, 43, 85, 135, 209, 214

Trockenmittel 30, 43, 58, 91, 92, 104, 111, 112, 135, 144, 191, 209, 213, 220

Verbundpackstoffe 21, 24, 58, 64, 69, 95, 111, 112, 135, 188, 209, 210, 213

Verbundschäume 24, 32, 33, 43, 44, 58, 75, 76, 95, 97, 107, 112, 209, 213

Verebelte Materialien

- Verebelte Materialien für Beutel 21, 22, 41, 48, 57, 64, 112, 189, 206
 - Verebelte Materialien für Blisterpackungen 21, 22, 41, 46, 51, 71, 112, 152, 206
 - Verebelte Materialien für Dosen 21, 206
 - Verebelte Materialien für Tiefziehpackungen 21, 22, 41, 46, 48, 112, 131, 152

Wachse 78, 191, 202

Zellstoff, Verpackungen 24

Zellstoffwatte 76



	☎	Fax		
1	Betschart Kartonagen AG, Bremgartnerstr. 97, 5610 Wohlen	056 622 12 32	056 622 58 32	56
2	Biesterfeld Plastic Suisse AG, Oristalstr. 19, 4410 Liestal	061 201 31 50		91
3	Bourquin SA, Nordringstr. 23, 4702 Oensingen	062 388 01 23		30, 55
4	Bruhin A. AG, Brügglistr. 2, 8852 Altendorf	055 451 12 20	055 451 12 29	81, 94
5	BVS Verpackungs-Systeme AG, In der Luberzen 3, 8902 Urdorf	044 755 50 00		53
6	FRIMA-PAC AG, Buchmattstr. 19, 3400 Burgdorf	034 408 11 11		79
7	Fromm AG, Händlistr. 4, 8957 Spreitenbach	056 419 10 20	056 419 10 30	129
8	Gramag AG, Kreuzmatte 1e, 6260 Reiden	062 749 51 51	062 749 51 50	117
9	Heidelberg Schweiz AG, Brunnmattstr. 20, 3001 Bern	031 385 01 11	031 385 03 33	96
10	Heizmann Kunststoffe AG, Weidstr. 6, 9545 Wängi	052 378 20 13	052 378 20 08	91
11	KAPAG Karton + Papier AG, Fabrikstr. 2, 5037 Muhen	062 737 17 47	062 737 17 48	82, 93
12	MBZ Converting AG, Fabrikstr. 7, 5037 Muhen	062 737 02 02	062 723 32 00	29
13	Model AG, Industriestr. 30, 8570 Weinfelden	071 626 71 11		51, 62
14	Moplast Kunststoff AG, Lausenerstr. 22, 4410 Liestal	061 926 86 00	061 926 86 09	2. Umschlag
15	MULTIVAC Export AG, Bösch 65, 6331 Hünenberg	041 785 65 65		103, 133
16	Packpool swiss GmbH, Nauenstr. 41, 4052 Basel	061 201 10 20	061 201 10 21	21
17	PRIM PAC AG, Steinhaldenring 7, 8954 Geroldswil	044 749 33 00		41, 63
18	Primcut AG, Toggenburgerstr. 42, 9652 Neu St. Johann	071 995 50 00		95
19	PRODINGER Verpackung AG, Hohenrainstr. 24, 4133 Pratteln	061 335 90 00		49, 4. Umschlag
20	Qualiroll GmbH, Grossackerstr. 6, 5644 Auw	056 675 30 30	056 675 30 31	80, 135
21	Storopack Schweiz AG, Industriestr. 1, 5242 Birr	056 677 87 00	056 677 87 01	89
22	VC999 Verpackungssysteme AG, Melonenstr. 2, 9100 Herisau	071 353 59 00	071 353 59 01	52, 105
23	Verpa Folie St. Gallen AG, Hofenstr. 18, 9300 Wittenbach	071 292 34 40		73
24	Vibraplast AG, Wittenwilerstr. 25, 8355 Aadorf	052 368 00 50	052 368 00 51	6, 71
25	Wegmüller AG, Bahnstr. 14, 8544 Attikon	052 320 99 11		17
30	abc verpackungen ag, Kesselbachstr. 34, 9450 Altstätten, 071 755 55 22			
31	Abecon AG, Friesenbergstr. 108, 8055 Zürich, 044 451 14 00, Fax 044 451 20 22			
32	Aberna Schaumstoff AG, Meierhofweg 5, 6032 Emmen, 041 269 88 99, Fax 041 269 88 90			
33	Acanta Handels AG, Einsiedlerstr. 25, 8820 Wädenswil, 044 780 26 82, Fax 044 780 22 81			
34	ACTEGA Schmid Rhyner AG, Soodring 29, 8134 Adliswil, 044 712 64 00			
35	ADES AG, Ruchstückstr. 19, 8306 Brüttisellen, 044 835 20 60			
36	advast suisse AG, Bösch 69, 6331 Hünenberg, 043 377 82 82			
37	AIPAG AG, Thurgauerstr. 36/38, 8050 Zürich, 044 308 93 93, Fax 044 302 50 80			
38	ALFA Klebstoffe AG, Vor Eiche 10, 8197 Rafz, 043 433 30 30, Fax 043 433 30 83			
39	All4Labels Schweiz AG, Martinsbruggstr. 85, 9016 St. Gallen, 071 228 43 83			
40	ALMA Packaging AG, Rte de Pensier 35, 1782 Cormagens, 026 467 34 00, Fax 026 467 34 01			
41	Amicor Flexibles Kreuzlingen AG, Finkernstr. 34, 8280 Kreuzlingen, 071 677 71 11, Fax 071 677 73 33			
42	Angst + Pfister AG, Thurgauerstr. 66, 8052 Zürich, 044 306 61 11, Fax 044 302 18 71			
43	Antalis AG, Industriestr. 20, 5242 Lupfig, 056 464 51 11			
44	ASTORtec Dichten AG, Zürichstr. 59, 8840 Einsiedeln, 055 418 37 37, Fax 055 418 37 38			
45	AVT VERPATEC AG, Haselholzstr. 5, 8732 Neuhaus, 055 552 69 00			
46	BACHMANN DISPLAY AG, An der Ron 5, 6280 Hochdorf, 041 914 73 00			
47	BACHMANN FORMING AG, An der Ron 4, 6280 Hochdorf, 041 914 72 00			
48	BBC CELLPACK Packaging Illfurth SAS, 20 Rue Burnkirch, F-68720 Illfurth, +33 38925 5100			
49	Biennaplast SA, Eckweg 10, 2504 Biel, 032 342 13 13, Fax 032 342 15 15			



«Höchste und konstante Qualität als Synonym für Schweizer Know-how.»

Nachhaltigkeit entlang der gesamten Wertschöpfungskette

Ohne Kunststoffe kein Fortschritt! Unzählige bahnbrechende Innovationen lassen an dieser Aussage keinen Zweifel aufkommen. Dies gilt für den Satz «Ohne Kunststoffe keine Nachhaltigkeit» in der öffentlichen Wahrnehmung bislang nicht. Dabei sind auch hier die Beispiele genauso vielfältig, wie die Werkstoffe selbst es sind. Als Distributeur bildet Biesterfeld Plastic die Brücke zwischen Kunststoffproduzenten und verarbeitender Industrie. In enger Zusammenarbeit mit seinen Partnern analysiert und berät das Unternehmen seine Kunden zu nachhaltigeren Lösungen in der Kunststoffindustrie.

Als wichtigster Megatrend unserer Zeit löst das Thema Nachhaltigkeit Veränderungen in jeder Industrie aus, auch in der Kunststoffindustrie. Woran aber denkt die Gesellschaft, wenn sie über Nachhaltigkeit und Kunststoffe spricht? Fast ausschliesslich an das Recycling, oder? Natürlich hat dies seine Berechtigung. Recycling ist einer der wesentlichen Bausteine innerhalb der laufenden Transformation zu einer nachhaltigeren Industrie, die den Aufbau einer ganzheitlichen Kreislaufwirtschaft anstrebt.

Nachhaltigkeit geht jedoch weit über das Recycling hinaus. Hinter dem Begriff verbergen sich mannigfaltige weitere Ansätze, die inzwischen die gesamte Wertschöpfungskette abdecken, beginnend bei der Herstellung der Werkstoffe. Die Kunststoffproduzenten und -verarbeiter setzen bereits jetzt in vielen Fällen auf erneuerbare Energien wie Solar-, Wind- oder Wasserkraft, um ihren CO₂-Fussabdruck so gering wie möglich zu halten. Ein in der öffentlichen Diskussion ebenfalls präsenter Themenblock ist das Ausgangsmaterial der Werkstoffe. Die Liste der Materialien, die bei der Herstellung von erneuerbarem Kohlenstoff über Biomasse bis hin zu Recycling-Werkstoffen zum Einsatz kommen, wächst kontinuierlich. Ein weiterer wesentlicher Aspekt für die Industrie ist die bereits angesprochene Rückführbarkeit möglichst vieler Werkstoffe in den Produktionskreislauf.

Distributeure sind Sparringspartner – auch im Bereich Nachhaltigkeit

Distributeuren wie Biesterfeld Plastic ist die grosse Spannweite an unterschiedlichen Lösungen auf dem Weg zu mehr Nachhaltigkeit bewusst. Aufgrund ihrer Schnittstellenposition zwischen Produzenten, weiteren Entscheidungsträgern und verarbeitender Industrie begleiten sie den gesamten Wertschöpfungsprozess. In ihrem Portfolio verfügen sie über vielfältige Materialien für unterschiedlichste Anwendungen und sind so der ideale Partner für immer effizientere und nachhaltigere Produktentwicklungen.

Die Entwicklung neuer Anwendungen ist komplex und mit vielen Anforderungen verbunden: Dazu zählen Markt- und Bedarfsanalyse, Materialanforderung, Zulassungsprozess, gesetzliche Richtlinien und vieles mehr. Ganz andere und neue Herausforderungen kommen jedoch dazu, wenn es um Nachhaltigkeit geht: EU-Richtlinien, Plastiksteuer, Umweltzertifikate, Umweltproduktdeklaration, Bio- oder Recyclinganteil, Rezyklier- oder Bioabbaubarkeit, Lebenszyklusanalyse und weitere Aspekte sind hier zu nennen. Als erfahrener Partner hilft Biesterfeld seinen Kunden, die für sie und ihre Anwendung wesentlichen Themen und Prozessschritte zu berücksichtigen.

An welchen Stellschrauben drehen?

Biesterfeld hat sich zum Ziel gesetzt, seine Anwendungsexpertise zu nutzen, um seinen Kunden nachhaltige Lösungen in Hinsicht auf Rohstoffauswahl, Produktdesign, Verarbeitung und Kreislauf-tauglichkeit zu empfehlen. So werden der verarbeitenden Industrie immer nachhaltigere Anwendungen ermöglicht. Aufgrund der Fülle an Optionen ist die Umsetzung möglich und oft einfacher als zunächst angenommen. Für den Bereich Klima & Energie gilt etwa, dass jede Anwendung innerhalb eines Lebenszyklus mit einer definierten Menge CO₂-Äquivalente in Verbindung gebracht werden kann. Dieser Wert reflektiert wiederum die aufgebrachte Energie pro Kilogramm Material entlang der Wertschöpfungskette. Minimieren lässt sich dieser Einfluss nicht nur durch moderne und effizientere Anlagen, sondern insbesondere durch den Einsatz von erneuerbarer Energie. Ebenso evaluiert werden sollte die Zirkularität, welche die eingeschlossene physikalische Masse innerhalb einer Kreislaufwirtschaft beschreibt. Je nach Anwendungsanforderungen können und sollten Materialien entweder aus einem Recycling- oder einem Bio-Kreislauf genutzt werden. Zusätzlich muss auch beim Einsatz klassischer Materialien darauf geachtet werden, dass die Anwendung nach dem Prinzip «design to recycle» als Wertstoff in den Kreislauf zurückgeführt werden kann.

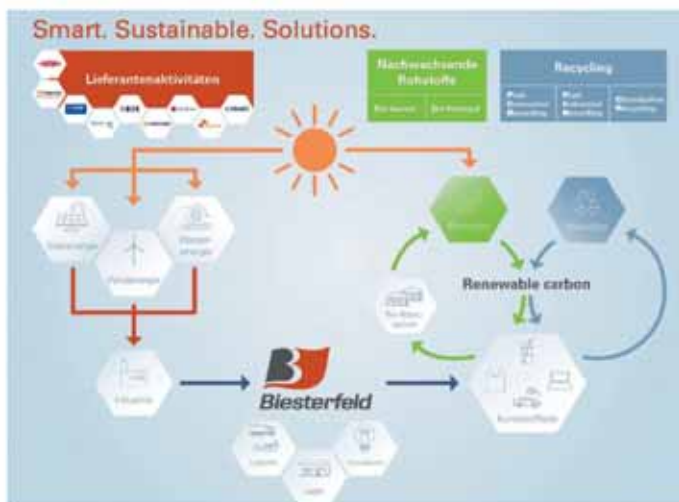

Gemeinsam die nachhaltige Transformation voranbringen

Bei Betrachtungen und Analysen wie den oben genannten stellt Biesterfeld Plastic als Distributeur seinen Kunden seine technische Expertise zur Verfügung und berät sie auf dem Weg der nachhaltigen Produktentwicklung. Als Teil seiner Dienstleistungen begleitet das Unternehmen mit der «Technical Service Vision» die Entwicklung neuer und die Optimierung bereits bestehender Anwendungen. Dabei evaluiert der Distributeur gemeinsam mit dem Kunden Kosten und Nutzen und spricht unabhängige Empfehlungen aus. Der Aspekt Nachhaltigkeit war dabei schon immer ein integraler Teil des Unternehmens. Von der Werkzeugentwicklung über die Prozessoptimierung bis hin zur Materialauswahl steht er im Mittelpunkt – sowohl unter ökonomischen als auch unter ökologischen Gesichtspunkten.

Biesterfeld Plastic Suisse AG
Oristalstrasse 19
4410 Liestal
Telefon 061 201 31 50

s.tschanz@biesterfeld.ch
www.biesterfeld.com

- 50** Birkhäuser + GBC AG, Römerstr. 54, 4153 Reinach, 058 360 48 00, Fax 058 360 45 00
 51 Blipack AG, Industriestr. 10, 9300 Wittenbach, 071 298 55 22
 52 Bodmer AG, Schachenstr. 9, 5013 Niedergösgen, 062 849 11 22, Fax 062 849 34 52
 53 Bodo Möller Chemie Schweiz AG, Comercialstr. 36, 7000 Chur, 052 203 19 30
 54 Brieger Verpackungen, Nordringstr. 23, 4702 Oensingen, 044 497 32 32, Fax 044 497 32 22
 55 Bühler Gebr. AG Zürich, Wehntalerstr. 286, 8046 Zürich, 044 371 52 22, Fax 044 371 71 68
 56 Bürki Verpackungstechnik AG, Niedermattstr. 14, 4538 Oberbipp, 032 636 53 53
 57 Campell R & F, Schanzackerstr. 20, 8006 Zürich, 044 363 10 60, Fax 044 363 10 62
 58 cargopack group ag, Schiffmühlestr. 8, 5417 Untersiggenthal, 056 298 55 00, Fax 056 298 55 10
 59 CARINI GmbH, Bildgasse 42, A-6890 Lustenau, +43 5577 86969-0

- 60** Cartapacking SA, viale Attilio Tarchini 12, 6828 Balerna, 091 683 04 05, Fax 091 646 76 79
 61 Cartonal AG, Ruggölzli 2, 5453 Remetschwil, 056 485 60 60
 62 Cartonages Delavy SA, Zone Industrielle C 62, 1844 Villeneuve, 021 966 40 50, Fax 021 968 19 78
 63 CCL Label GmbH, Dr. Walter-Zurmöbel-Str. 10, A-6850 Dornbirn, +43 5572 949646100
 64 Cellocclair AG, Oristalstr. 96, 4410 Liestal, 061 927 84 44
 65 Cellpha Plast Handels AG, Weilerweg 20, 4057 Basel, 061 631 49 38, Fax 061 631 49 94
 66 Cellwar GmbH, Im Schoren 28, 3645 Gwatt, 033 334 90 00
 67 CHETRA Dichtungstechnik AG, Marsstr. 1, D-85541 Kirchheim b. München, +49 89 32 94 64-24, Fax +49 89 32 94 64-20
 68 Christen-Müller AG, Landstr. 8, 5430 Wettingen, 056 426 92 93, Fax 056 426 02 36
 69 CHROMOS GROUP AG, Niederhaslistr. 12, 8157 Dielsdorf, 044 855 50 00, Fax 044 855 51 10

- 70** Collano AG, Neulandstr. 1, 6203 Sempach Station, 041 469 92 75
 71 colordruck Baiersbronn W. Mack GmbH & Co. KG, Saarstr. 2-10, D-72270 Baiersbronn, +49 7442 830 0, Fax +49 7442 830 300
 72 COMA Packaging GmbH, Daimlering 4, D-65205 Wiesbaden, +49 6122 1709 7 10
 73 Comro Rohner AG, Sonnmatthof 9, 6023 Rothenburg, 041 349 50 70, Fax 041 349 50 71
 74 Credimex AG, Untere Gründlistr. 7, 6055 Alpnach, 041 666 29 49, Fax 041 666 29 50
 75 Digipack AG, Binzackerstr. 37, 8620 Wetzikon, 044 931 30 30, Fax 044 931 30 40
 76 Dimer W. GmbH, Luttingenstr. 68, D-79725 Laufenburg, +49 7763 8020 0, Fax +49 7763 8020 20
 77 Dinkhauser Kartonagen Swiss AG, Bösch 25, 6331 Hünenberg, 041 780 67 12, Fax 041 780 67 14
 78 Dolder-Bigler AG, Immengasse 9, 4001 Basel, 061 326 66 00, Fax 061 326 62 04
 79 DS Smith Packaging Switzerland AG, Industriestrasse, 4665 Oftringen, 062 788 23 23

- 80** Econopac AG, Rishaldenweg 31, 4852 Rothrist, 076 230 95 90
 81 Egli Plastic AG, Industriestr. 2, 8108 Dällikon, 044 291 29 11
 82 Egolf Verpackungs AG, Vulkanstr. 122, 8048 Zürich, 044 437 90 90, Fax 044 437 90 95
 83 ELITEC AG, Gewerbeweg 1, FL-9486 Schaanwald, +423 375 18 18, Fax +423 375 18 19
 84 ELVAG Elias Lusti AG, Hubstr. 101, 9500 Wil, 071 911 08 46, Fax 071 911 06 86
 85 Equisa AG, Gewerbeweg 11, 9486 Schaanwald, +423 375 88 77
 86 ERME AG Swiss Vacuum Solutions, Grossmattstr. 25, 8964 Rudolfstetten, 056 633 74 18, Fax 056 633 75 18
 87 etifix GmbH, Riedericherstr. 68, D-72661 Grafenberg, +49 7123 382 0, Fax +49 7123 382 101
 88 Etitex AG, Meienfeldweg 10, 3052 Zollikofen, 031 919 45 45, Fax 031 919 45 69
 89 Eurebis AG, Eichtalstr. 55, 8634 Hombrechtikon, 044 928 30 00, Fax 044 928 30 01

- 90** EUROPAC AG, Herdern 17, 6373 Ennetbürgen, 041 612 22 88, Fax 041 612 22 89
 91 Fischer Papier AG Fulenbach, Industrie Allmend 36, 4629 Fulenbach, 062 387 74 31
 92 Fischer Papier AG St. Gallen, Letzistr. 24, 9015 St. Gallen, 071 314 60 82
 93 flex-pac AG, Kirchbannstr. 8, 4703 Kestenholz, 062 393 25 70, Fax 062 393 19 45
 94 Flyerline Schweiz AG, Landstr. 30, 8595 Altnau, 071 686 84 70
 95 FoamPartner Büttikofer AG, Zetzwillerstr. 763, 5728 Gontenschwil, 062 767 00 00, Fax 062 767 00 01
 96 Fondation POLYVAL, Rte des Dragons 9 - CP 191, 1033 Cheseaux-sur-Lausanne, 021 642 70 70, Fax 021 642 70 77
 97 Formtech AG, Püntstr. 2, 8492 Wila, 052 397 22 22, Fax 052 397 22 20
 98 Früh Verpackungstechnik AG, Allmendstr. 47, 8320 Fehraltorf, 058 258 22 11, Fax 058 258 22 00
 99 Furrer GmbH Kartonagen, Mühlaustr. 1, 9602 Bazenhaid, 071 931 10 46, Fax 071 931 48 49

Nachhaltig ist, heute schon an morgen zu denken

Als familiengeführtes Unternehmen liegt Storopack Nachhaltigkeit und damit der Erhalt oder die Verbesserung der Lebensqualität für nachkommende Generationen besonders am Herzen. «Unser Ziel für 2025 ist die Verwendung von mindestens 50 Prozent Rohstoffen aus recycelten oder nachwachsenden Materialien. Mit unserer neuen AIRplus® Bio Home Compostable Folie kommen wir diesem Ziel wieder ein Stück näher», erklärt Vicentina Pereira, Produktmanagerin AIR und LOOSE FILL bei Storopack. In 2021 hat das Unternehmen bereits 33 Prozent der eigenproduzierten Produkte aus nachwachsenden oder recycelten Materialien hergestellt.



AIRplus® Bio Home Compostable, die zertifizierte Luftpolsterfolie von Storopack, erfüllt gleich zwei Definitionen von Biokunststoff: Sie ist zu Teilen biobasiert und kompostierbar. Die Folie kann somit auf dem heimischen Komposthaufen im Garten entsorgt werden und wird dort von Mikroorganismen zersetzt. Dabei bleiben weder Plastik noch anderes giftiges Material zurück. Die Empfänger der Luftpolsterfolie können sich über den aufgedruckten QR-Code über Entsorgungsmöglichkeiten in ihrem Land informieren. Die leichten Luftkissen verringern nicht nur das Versandgewicht, sondern reduzieren auch Plastikmüll und schliessen den natürlichen Kreislauf.



Dass Recycling ohne Qualitätsverlust möglich ist, zeigen die AIRplus® 100 % Recycled Luftkissen von Storopack. Diese beste-

Fortsetzung Seite 90

PERFECT PROTECTIVE PACKAGING



PERFEKTER SCHUTZ BEDEUTET,
FÜR ALLE FÄLLE GEWAPPNET ZU SEIN.



AIRplus® 100% Recycled ist optimal für Unternehmen, die Wert auf Nachhaltigkeit legen: Der Storopack Folientyp besteht zu 100% aus Recyclingmaterial und kann wieder recycelt werden.

Storopack ist Spezialist für Schutzverpackungen sowie technische Formteile. Als weltweit tätiges Familienunternehmen spielen für unser Tun Tradition und Innovation eine wichtige Rolle. Unser Ziel ist es, Kunden die perfekte Schutzverpackungslösung zu bieten und sie langfristig zu unterstützen.

Storopack Schweiz AG
Industriestrasse 1
CH-5242 Birr

P +41 (56) 677 87 00

packaging.ch@storopack.com
www.storopack.ch

- 100** Geissmann Papier AG, Güterstr. 5, 5605 Dottikon, 056 616 77 77, Fax 056 616 77 78
- 101 GIKO Schweiz GmbH, Werkstr. 10, 9444 Diepoldsau, 071 588 01 95
- 102 Grimm Handels AG, Weiherstr. 2, 8732 Neuhaus, 055 225 46 80, Fax 055 225 46 81
- 103 Gruppo Fabbri (Svizzera) SA, Via ai Molini 3, 6933 Muzzano, 091 960 14 14, Fax 091 967 27 72
- 104 Haass AG, Hardstr. 47, 4132 Muttenz, 061 467 95 00
- 105 HABAPACK Verpackungstechnik, Generationenweg 5, 5707 Seengen, 081 771 70 00
- 106 HedingerHolz AG Sägen - Handeln - Verpacken, Sägereistr. 8, 8217 Wächingen, 052 687 05 50
- 107 Heer Verpackungen, Piccardstr. 19, 9015 St. Gallen, 071 313 94 94, Fax 071 313 94 95
- 108 Helvetikett AG, Werdenstr. 85, 9472 Grabs, 081 552 20 20
- 109 Howigra AG, Rutlenstr. 24a, 9413 Oberegg, 071 891 91 88
- 110** HWB Kunststoffwerke AG, Alpenblickstr. 7, 8853 Lachen, 071 898 37 00
- 111 hWR AG, Moos 1, 3772 St. Stephan, 033 729 16 20
- 112 Inno-Pack GmbH, Allmendstr. 4, 5612 Villmergen, 056 619 50 70, Fax 056 619 50 77
- 113 Järman & Co AG, Lerzenstr. 12, 8953 Dietikon, 043 344 10 00
- 114 Jowat Swiss AG, Schiltwaldstr. 33, 6033 Buchrain, 041 445 11 11
- 115 Kander-Paletten und Holzwerk AG, Chalberweg 2, 3713 Reichenbach, 033 676 14 44, Fax 033 676 14 05
- 116 Kappeler Verpackungs-Systeme AG, Grubenstr. 11, 3322 Schönbühl-Urtenen, 032 387 07 97
- 117 KHS GmbH, Juchostr. 20, D-44143 Dortmund, +49 231 10916
- 118 KHS Schweiz GmbH, Vordere Gasse 54, 4628 Wolfwil, 062 926 23 13, Fax 062 926 25 03
- 119 Klebafol AG, Wilerstr. 35c, 9536 Schwarzenbach, 071 844 00 22, Fax 071 844 00 20
- 120** Kleiner O. AG Flexible Packaging, Schützenmattweg 26, 5610 Wohlen, 056 618 47 00, Fax 056 618 47 01
- 121 Korff AG, Niedermattstr. 35, 4538 Oberbipp, 032 636 33 32, Fax 032 636 23 09
- 122 Kriemler Verpackungen AG, Lerchensangstr. 14-14a, 8552 Felben-Wellhausen, 052 765 22 32
- 123 Kumagra AG, Schachenweg 24, 3250 Lyss, 031 382 44 42
- 124 Kuratle & Jaeger AG, Industrie Nord 8, 5643 Sins, 041 789 61 61, Fax 041 789 61 60
- 125 KURZ Schweiz AG, Hertistr. 27, 8304 Wallisellen, 043 211 68 00, Fax 043 211 68 19
- 126 Kyocera Senco Schweiz AG, Rothusstr. 23, 6331 Hünenberg, 043 244 10 50
- 127 Labelcode AG, Usserdorf 1, 4624 Härkingen, 062 388 80 90, Fax 062 388 80 99
- 128 Lange AG, Steinackerstr. 31, 8902 Urdorf, 044 777 00 30, Fax 044 777 00 31
- 129 LerCHholz Sägewerk + Kistenfabrik AG, Trachselwaldstr. 4, 3452 Grünenmatt, 034 432 40 40, Fax 034 432 40 41
- 130** Lindner Suisse GmbH, Bleikenstr. 98, 9630 Wattwil, 071 987 61 51, Fax 071 987 61 59
- 131 Lobra AG, Röteli 1, 9425 Thal, 071 844 54 00
- 132 Looser & Braun AG, Blatten 494, 9426 Lutzenberg, 071 880 00 70, Fax 071 880 00 74
- 133 LxBxH Zimmermann AG, Althardstr. 246, 8105 Regensdorf, 044 743 80 70, Fax 044 743 80 79
- 134 Masterpack Packaging Solutions GmbH, Kalkofenweg 5, A-6840 Götzis, +43 5523 216 90, Fax +43 5523 216 90 88
- 135 MEDEWO AG, Industriestr. 1a, 5616 Meisterschwanden, 056 676 60 90, Fax 056 676 60 99
- 136 Medipack AG, Mühltalstr. 184-188, 8200 Schaffhausen, 052 630 36 36
- 137 Meier Verpackungen GmbH, Diepoldsauer Str. 37, A-6845 Hohenems, +43 5576 7177-0, Fax +43 5576 7177-30
- 138 Melli AG Aesch, Käppelistr. 16, 6287 Aesch, 041 917 31 41
- 139 mobit ag mobit - mobilise your IT, Fabrikweg 2, 8306 Brüttisellen, 044 800 16 30, Fax 044 800 16 36
- 140** Model Emballages SA, Z.I. Le Devin, 1510 Moudon, 071 626 72 55
- 141 Mopac Wasen AG, Oelweg 4, 3457 Wasen im Emmental, 034 437 77 77, Fax 034 437 77 00
- 142 Müller Kartonagen AG, Am Linthli 6, 8752 Näfels, 055 618 40 00, Fax 055 612 43 18
- 143 Neuhaus AG, Mülligerstr. 80, 5210 Windisch, 056 448 99 22, Fax 056 441 70 14
- 144 Neupack Produkte AG, Gewerbestr. 1, 6038 Honau, 041 455 41 10, Fax 041 455 41 15
- 145 NNZ AG, Im Wannenboden 10, 4133 Pratteln, 061 337 89 89, Fax 061 337 89 80
- 146 Nordpack GmbH, Gerberstr. 5, D-30916 Isernhagen, +49 5136 8004100
- 147 Nyco Kirchberg AG, Solothurnstr. 28, 3422 Kirchberg, 034 447 00 47, Fax 034 447 02 28
- 148 Oliveri Verpackungstechnik GmbH, Industriestr. 9, D-79805 Eggingen, +49 7746 2081, Fax +49 7746 2121
- 149 Omya (Schweiz) AG, Baslerstr. 42, 4665 Oltrigen, 062 789 29 30, Fax 062 789 29 35

Fortsetzung von Seite 88

hen zu 100 Prozent aus Recyclingmaterial und bieten die gleichen hervorragenden Eigenschaften wie Luftkissen aus ursprünglichem Rohmaterial. AIRplus® 100 % Recycled ist somit ideal für Unternehmen geeignet, die grossen Wert auf eine hochwertige Schutzverpackung und Nachhaltigkeit legen.

Selbstverständlich sind diese Luftkissen ebenfalls recycelbar und können immer wieder dem Recyclingkreislauf hinzugefügt werden. Im gesamten Produktionsprozess werden somit 30 % an Treibhausgasen eingespart und fossile Ressourcen geschont.

Zuverlässiger Schutz für temperaturempfindliche Medikamente

Ob Zytostatika, Impfstoffe oder medizinische Proben – Apotheken, Kliniken und Labore müssen wichtige Medikamente oft in kurzer Zeit unbeschadet zu den Patienten auf der Station oder gar zu anderen Standorten bringen. Das CL-System von Storopack stellt sicher, dass temperaturempfindliche Medikamente und Proben wohltemperiert an ihrem Ziel ankommen.

Dafür sorgt die bewährte PCM-Technologie (Phase Change Material) der Kühl-Akkus, die im Winter wie im Sommer die Temperaturbereiche bis -15 °C, 2 bis 8 °C oder 15 bis 25 °C gewährleistet. Die Boxen für den temperaturgeführten Transport sind fest verschliess- und verplombbar. Ausserdem kann die strapazierfähige Systemlösung aus EPP weit über 200 Mal wiederverwendet werden und behält dennoch ihr sauberes Erscheinungsbild bei der lokalen und landesweiten Distribution.



Ebenso können umfangreiche Chargen temperaturempfindlicher Produkte mit den Palettenshippern von Storopack mühelos transportiert werden. Die Kunden haben die Wahl zwischen dem Thermo-Palettenshipper aus Neopor® zum Aufsetzen auf eine Europalette für den Temperaturbereich 15 bis 25 °C und dem XXL-Palettenshipper aus XPS für den Temperaturbereich 2 bis 25 °C. Beide Varianten zeichnen sich durch ihre besonders lange Temperaturhaltezeit von mindestens 120 Stunden aus.

Storopack Schweiz AG
Industriestrasse 1
5242 Birr
Telefon 056 677 87 00
Fax 056 677 87 01

packaging.ch@storopack.com
www.storopack-shop.ch

HEIZMANN KUNSTSTOFFE

RINGBUCHDECKEN, MAPPEN ALLER ART
BUCHHEINBÄNDE FÜR INDUSTRIEKATALOGE
DRUCKVERSCHLUSSBEUTEL
SICHTHÜLLEN, PLASTIK-REGISTER
MASSENARTIKEL MIT SIEBDRUCK
ODER PRÄGUNGEN

PLASTIK-HANDSCHUH
VERPACKUNGSBEUTEL
KUNSTSTOFF-KOFFER
SPRITZ- UND TIEFZIEHTEILE
NEUENTWICKLUNGEN
UND SONDERFERTIGUNGEN

HEIZMANN KUNSTSTOFFE AG
WEIDSTRASSE 6
9545 WÄNGI

TELEFON (052) 378 20 13
TELEFAX (052) 378 20 08
info@heizmann-kunststoffe.ch
www.heizmann-kunststoffe.ch



MASSGESCHNEIDERTE ETIKETTEN
LENZLINGER.COM
Noyers 11 · CH-2000 Neuchâtel · 032 731 93 31



«Höchste und konstante Qualität als Synonym für Schweizer Know-how.»



Leistungsstark und nachhaltig zugleich

Umwelt & Kreislaufwirtschaft

Belastbarer, leichter, flexibler – die Kunststoffindustrie steht kontinuierlich vor neuen Herausforderungen und beweist ein ums andere Mal ihre unerschöpfliche Innovationskraft.

Von A wie Airbag bis Z wie Zahnbürste – mit immer neuen leistungsstarken Werkstoffen tragen die Kunststoffproduzenten zu unzähligen innovativen Anwendungen bei. Aktuell arbeiten unterschiedlichste Industriezweige mit Hochdruck daran, neue Konzepte und Technologien zu entwickeln, die eine nachhaltige Kunststoffindustrie ermöglichen. Die Lösungen sind u.a. nachwachsende Rohstoffe und verschiedene Aufbereitungsansätze, die von Polyolefinen bis hin zu Hochleistungs-Polymeren reichen. Leistungsstärke und Nachhaltigkeit sind kein Widerspruch.

Ressourcenschonende Werkstoffe müssen stetig steigende Anforderungen hinsichtlich Material, Verarbeitung und Spezifizierung erfüllen. Als internationaler Distributeur mit hoher technischer Expertise ist dies die Kernkompetenz von Biesterfeld Plastic. Aufgrund ihrer langjährigen Erfahrung und des vollständigen Produktportfolios begleiten die Experten des Distributeurs ihre Kunden unter Berücksichtigung der Lebenszyklusbetrachtung bei der Entwicklung innovativer Anwendungen. Dabei evaluiert Biesterfeld, welche Kosten und Nutzen aus ökonomischer und ökologischer Sicht je nach Anwendung zu beachten sind und wie diese optimiert werden können.

Biesterfeld Plastic Suisse AG
Oristalstrasse 19
4410 Liestal
Telefon 061 201 31 50

s.tschanz@biesterfeld.ch
www.biesterfeld.com

Nachhaltige Kunststoffe formen die Zukunft!



Biesterfeld Plastic Suisse AG
Oristalstrasse 19
CH-4410 Liestal
Tel. 061 201 31 50
www.biesterfeld.com

Ihr kompetenter Berater rund um Kunststoff

- 150** Optimo Service AG, Franz-Burckhardt-Str. 11, 8404 Winterthur, 052 262 25 25
 151 Papyrus Schweiz AG, Zürcherstr. 68, 8800 Thalwil, 058 580 58 00
 152 Perlen Packaging AG, Perlen, Perlenring 3, 6035 Perlen, 041 455 88 00, Fax 041 455 88 01
 153 Permapack AG, Reitbahnstr. 51, 9401 Rorschach, 071 844 12 12
 154 Plasti-Pac Zürich AG, Dorfstr. 126, 8912 Obfelden, 044 762 24 24, Fax 044 762 24 29
 155 Polystanz AG, Lerchensangstr. 14a, 8552 Felben-Wellhausen, 071 886 49 79
 156 PrintPapier AG, Passwangstr. 20, 4226 Breitenbach, 061 766 91 00
 157 ProCart AG, Bösch 67, 6331 Hünenberg, 041 784 10 84, Fax 041 784 10 85
 158 Productus GmbH, Im Wyl 31, 8055 Zürich, 044 811 11 22
 159 Propac AG, Feldstr. 80, 8180 Bölach, 044 851 00 80, Fax 044 851 00 79
- 160** Quenzer Walter R. AG, Neustr. 49, 5430 Wettingen, 056 437 60 30, Fax 056 437 60 31
 161 Rallopack AG, Bischmattstr. 11, 2544 Bettlach, 032 645 24 74
 162 Regapack AG, Luzernerstr. 61, 5630 Muri, 056 621 80 40, Fax 056 621 84 12
 163 Ritter Products AG, Dägermoos 5, 5015 Erlinsbach, 062 287 33 77, Fax 062 287 33 96
 164 Rondo Ganahl Aktiengesellschaft, Rotfarbweg 5, A-6820 Frastanz, +43 5522 51841 0, Fax +43 5522 51841 115
 165 Rotoflex AG, Lebernstr. 40, 2540 Grenchen, 032 644 27 70, Fax 032 644 27 80
 166 Sack Container AG, Unterdorfstr. 26, 5707 Seengen, 062 849 02 02, Fax 062 849 02 03
 167 säntis packaging ag, Kanalstr. 41, 9464 Rütli, 071 767 75 00
 168 Sappi Sales Schweiz AG, Hans Huber-Str. 41, 4500 Solothurn, 032 671 37 37
 169 Sarna Plasteo AG, Industriestr. 19, 6055 Alpnach Dorf, 041 676 60 00
- 170** Saropack AG, Seebleichstr. 50, 9401 Rorschach, 071 858 38 38, Fax 071 858 38 86
 171 Schaffner GF AG, Knubelstr. 9, 5762 Unterkulm, 062 768 20 70, Fax 062 768 20 80
 172 Scheitlin-Papier AG, Hummelweg 17, 9244 Niederuzwil, 071 292 30 70, Fax 071 292 30 71
 173 SCHELLING AG, Industriestr. 11, 5102 Ruppelswil, 058 360 44 00, Fax 058 360 44 01
 174 Schlatter Plastic AG, Niederstettenstr. 8, 9536 Schwarzenbach, 044 850 29 21, Fax 044 850 61 55
 175 Schur Star Systems GmbH, Liebigstr. 7, D-24941 Flensburg, +49 461 99 750, Fax +49 461 99 7527
 176 SDL Schweiz, Drahtziegelefabrik AG, Beundenrain 7-11, 4932 Lotzwil, 062 919 44 14, Fax 062 919 44 20
 177 Sealed Air GmbH, D4 Pk. 4, 6039 Root, 041 349 45 00
 178 Seifert Kartonagen GmbH, Birmensdorferstr. 20, 8902 Urdorf, 043 817 33 80, Fax 043 734 09 27
 179 Semadeni AG, Tagetistr. 35-39, 3072 Ostermündigen, 031 930 18 18, Fax 031 930 18 28
- 180** Seufert Transparente Verpackungen GmbH, Hans-Sachs-Str. 3, D-63110 Rodgau, +49 6106 6903-0, Fax +49 6106 6903-5011
 181 Signode Switzerland GmbH Strapex & Orgapack Vertrieb Schweiz, Silberstr. 14, 8953 Dietikon, 044 745 50 50, Fax 044 745 52 33
 182 SIGTECH AG Kennzeichnungstechnik mit Automation, Hauptstr. 72, 5037 Muhen, 062 738 32 32
 183 Silac AG, Kunststoffwerk, 8844 Euthal, 055 418 44 00, Fax 055 418 44 01
 184 STI-Gustav Stabernack GmbH, Aeschengraben 13, 4051 Basel, 079 330 41 33
 185 Stora Enso Germany GmbH, Grafenberger Allee 293, D-40237 Düsseldorf, +49 211 581 22 03
 186 Straub-Verpackungen GmbH, Donaueschinger-Str. 2, D-78199 Bräunlingen, +49 771 9202-0, Fax +49 771 9202-400
 187 Südpack Bioggio SA, via Mulini, 6934 Bioggio, 091 874 82 00, Fax 091 874 82 01
 188 Südpack Europe AG, Neuhoferstr. 20, 6340 Baar, 041 767 31 11, Fax 041 767 31 10
 189 Sugro AG, Gellerstr. 55, 4052 Basel, 061 317 32 32, Fax 061 317 32 00
- 190** Sun Chemical AG, Freiburgstr. 584, 3172 Niederwangen, 031 985 31 31, Fax 031 981 31 88
 191 Sun Chemical AG, Grindlenstr. 3, 8954 Geroldswil, 044 749 50 50, Fax 044 749 50 55
 192 Swisspack AG, Industriestr. 53, 9443 Widnau, 071 722 85 85
 193 SwissPrimePack AG, Oberrieterstr. 53/55, 9450 Altstätten, 071 757 71 11, Fax 071 757 71 10
 194 TAMPOPRINT GmbH, Lingwiesenstr. 1, D-70825 Korntal-Münchingen, +49 7150 928-0, Fax +49 7150 928-400
 195 Tanner & Co. AG Verpackungstechnik, Industriestr. 3, 5616 Meisterschwanden, 056 676 67 67
 196 Taracell AG, Fahrbachweg 1, 5444 Künten, 056 485 92 00, Fax 056 485 92 05
 197 Tecos Bruhin AG, Moosgrabenstr. 12, 8595 Altnau, 071 694 54 24
 198 Tradepack AG, Industrie Winkel 19, 8637 Laupen, 055 256 00 20, Fax 055 256 00 22
 199 Tramapack SA, Chemin de la Rippe, 1303 Penthaiz, 021 632 84 00, Fax 021 632 84 02

Be a changemaker too!

Stellen Sie von Kunststoff auf Papier um

Die Weltgemeinschaft steht vor grossen ökologischen Herausforderungen. KAPAG und Oppboga unterstützen Verarbeiter und Markeninhaber bei ihren Bemühungen, von Kunststoff- auf Papierverpackungen umzustellen. Unsere Kartonsorten sind erneuerbar und stellen damit einen wichtigen Bestandteil der von der EU angestrebten Bioökonomie dar, die darauf abzielt, fossile Kohlenstoffe durch biobasierte Kohlenstoffe zu ersetzen.



Wir können Ihnen erprobte, getestete und erfolgreich lancierte Beispiele zeigen, bei denen unsere Kartonsorten Kunststoffe in Verpackungen entweder ersetzen oder erheblich reduzieren. So zum Beispiel Schraubverpackungen für den Einsatz auf dem Bau, Flatskin für das Verpacken von frischen Lebensmitteln, Etiketten für Obst- und Gemüseboxen oder Geschenkschachteln für Gebäck.

Übernehmen Sie doch auch diese Materialalternativen und werden Sie selbst zum Changemaker!

Entdecken Sie mehr auf:



KAPAG Karton + Papier AG
 Fabrikstrasse 2
 5037 Muhen
 Telefon 062 737 17 47
 Fax 062 737 17 48

info@kapag.com
 www.kapag.com

See me
feel me
touch me

Folgen Sie uns auf 

KNOW
HOW



Ob glamourös, authentisch, bezaubernd, kraftvoll oder haptisch – unsere nachhaltigen Kartonsorten machen Marken erlebbar. Erfahren Sie mehr unter kapag.com | oppboga.com



Oppboga

- 200** TransPak Schweiz AG, Schnydensacker 453, 8262 Ramsen, 061 711 73 56, Fax 061 711 53 57
- 201 Transparent Paper Ltd., Thurgauerstr. 40, 8050 Zürich, 044 308 92 92, Fax 044 302 80 70
- 202 Trauffer Group AG, Museumsstr. 32, 3855 Brienz, 0800 10 00 10
- 203 Tschudi + Cie AG, Bahnhofstrasse, 8754 Netstal, 055 646 26 26, Fax 055 646 26 27
- 204 Türmerleim AG, Hauptstr. 15, 4102 Binningen, 061 271 21 66, Fax 061 271 21 74
- 205 VACOPACK H. Buchegger AG, Morgentalstr. 5, 9323 Steinach, 071 447 14 14
- 206 Valéron Strength Films, Nieuwmoersesteenweg 145, B-2910 Essen, +32 36 700730, Fax +32 36 673559
- 207 Verpa Folie Weidhausen GmbH, Mödlitzerstr. 46/48, D-96279 Weidhausen, +49 9562 9822 0, Fax +49 9562 9822 50
- 208 Verpackungsstadt GmbH, Wasserturmstr. 16, 4642 Sattledt, +43 7244 808 71
- 209 VTT AG, Hardstr. 47, 4132 Muttenz, 061 717 98 98, Fax 061 717 98 90
- 210** Walke AG, Walke 23, 9100 Herisau, 071 353 70 00, Fax 071 353 70 01
- 211 Walser Kunststoffwerk AG, Reutistr. 32/34, 8575 Istighofen-Bürglen, 071 633 22 55, Fax 071 633 29 50
- 212 Weidinger GmbH, Hertha-Sponer-Str. 1a, D-82216 Gemlinden, +49 8142 4289300
- 213 WellPack AG, Zürichstr. 46, 8840 Einsiedeln, 055 418 83 83, Fax 055 418 83 84
- 214 Wetropla Kunststoffverarbeitung GmbH & Co. KG, Starkenburgstr. 2, D-64546 Mörfelden-Walldorf, +49 6105 97560, Fax +49 6105 975656
- 215 Wetropla Schweiz, 8193 Eglisau, 8193 Eglisau, 052 533 06 54
- 216 Wickels Papierveredelungs-Werke Buntpapierfabrik GmbH, Jahnstr. 34-36, D-90763 Fürth, Bay, +49 911 97171-0, Fax +49 911 97171-50
- 217 WILUX PRINT AG, Unterfeldstr. 5, 8340 Hinwil, 055 253 24 24, Fax 055 253 24 25
- 218 Wipl AG, Industriestr. 29, 8604 Volketswil, 044 947 22 11
- 219 Wittich Hans GmbH, Kirchstr. 17, 8274 Gottlieben, 071 666 80 30, Fax 071 666 60 99
- 220** Zeochem AG, Joweid 5, 8630 Rüti, 044 922 93 93, Fax 044 920 20 93
- 221 Zetes autoID Systems AG, Brunnenstr. 1, 8604 Volketswil, 044 823 16 16, Fax 044 823 16 17
- 222 Zugana AG, Oberligweg 8, 8309 Nürensdorf, 052 355 39 50, Fax 052 355 39 59



**MAKE IT SUPREME
IN THE PACKAGING INDUSTRY**

MAKE IT BECKER.

 **BECKER**



bruhin

Koffer mit individuellen Innenleben, die sich passgenau wie ein schützendes Schild um Ihre sensiblen Produkte legen.

- ✓ Koffer nach Mass
- ✓ Unterstützung bei der Materialwahl
- ✓ Entwurf von Mustereinlagen
- ✓ Fertigung von Spezialanpassungen
- ✓ Schlanke Produktion, schnelle Reaktionszeiten
- ✓ Anpassen von bestehenden Koffer mit neuen Einlagen

A. Bruhin AG • Brügglistrasse 2 • 8852 Altendorf • T 055 451 12 20 • F 055 451 12 29 • abru@abruhin-ag.ch • www.abruhin-ag.ch

Hier läuft alles rund!

Wir sind Ihre Profis für flexible Verpackungen, Etiketten, Bandrollen und Tickets. Seit 2008 begeistern unsere massgeschneiderten Lösungen in den Bereichen des rotativen Flexodrucks und der Papier- und Folienrollenverarbeitung. Mit den neuesten Technologien erfüllen unsere langjährigen Mitarbeitenden die hohen Qualitätsansprüche unserer Kundschaft. Kompetent und schnell.

Primcut bringt Ihre Produkte ins Rollen!

Bei uns spielen Sie die Hauptrolle!

Für die Metzgerei von nebenan oder den Grossbetrieb auf der anderen Seite des Erdballs: Als Spezialitätendruckerei bieten wir Ihnen höchste Flexibilität und eine individuelle Beratung. Dabei streben wir stets danach, Ihre Anforderungen zu übertreffen.

Wir begleiten Sie gezielt von der Idee bis zum fertigen Produkt und darüber hinaus. Unser Ziel sind langfristige Geschäftsbeziehungen und Ihre Bedürfnisse optimal zu erfüllen ist unser Antrieb. Flexibilität, geprägt durch schlanke Strukturen, ist unsere Stärke.

Primcut – rundum gut betreut!

primcut
druck & verarbeitung

Primcut AG
Toggenburgerstrasse 42
9652 Neu St. Johann
Telefon 071 995 50 00

info@primcut.ch
www.primcut.ch

Flexible Verpackungen,
Folienverbunde und Etiketten.

Innovation überlegt konzipiert,
flexibel gelöst und präzise realisiert.

Umfassende Lösungen in allem,
was aus Papier- und Folienrollen sowie Flexodruck entsteht.

Primcut – Ihr Ideenpartner.



Toggenburgerstr. 42, 9652 Neu St. Johann
T +41 71 995 50 00, www.primcut.ch

primcut
druck & verarbeitung

FISCHER 
BLOW MOLDING. PACKAGING.

DAMIT AUS **IHREN IDEEN**
ERFOLGREICHE
PRODUKTE WERDEN



• KUNSTSTOFFVERPACKUNGEN • LOGISTIKSYSTEME • INDUSTRIELÖSUNGEN

Fischer Söhne Extrusion AG, Luzernerstrasse 105, 5630 Muri AG

+41 56 675 49 00

fischersoehne-extrusion.ch

Peak Performance Stanz- und Prägemaschine. **Mastermatrix 106 CSB.**

Die Mastermatrix 106 CSB wurde insbesondere im Hinblick auf eine höhere Maschinengeschwindigkeit (max. 9.000 Bg./h), höhere Produktivität und kürzere Rüstzeiten optimiert.

➔ heidelberg.com/ch/mm106csb



5

MK Masterwork

Heidelberg Schweiz AG
Brunnmattstrasse 20, 3001 Bern
Telefon +41 31 385 01 11,
info.ch@heidelberg.com

HEIDELBERG

So schnell finden Sie Ihre Geschäftspartner in unserem Katalog!

Suchbeispiel aus Stichwort- und Adressenverzeichnis

Sie suchen beispielsweise in diesem Register Firmen,
die **Füllmaschinen, Verschliessmaschinen** anbieten:

Füllmaschinen, Verschliessmaschinen 4, 6, 8, 10, 20, 26, 45, 54,
57, 65, 74, 76, 77, 87, 95, 97, 102, 117, 128, 135, 138, 152, 160,
162, 163, 166, 169, 172, 181, 186, 199, 205, 211, 212, 215, 223,
232, 236, 237, 245, 254, 255, 256, 266, 269, 270, 273, 276, 278,
286, 292, 293, 310, 314

- 1 BA-Coding, Wyhentalstr. 1, 8723 Teufenthal
- 2 Becker AG, Pfadackerstr. 10, 8957 Spreitenbach
- 3 Brühlin A. AG, Brügglistr. 2, 8852 Altendorf
- 4 BVS Verpackungs-Systeme AG, In der Luberzen 3, 8902 Urdorf
- 5 Egloff Gravuren AG, Dorfstr. 22, 5436 Würenlos
- 6 Extra-Pack GmbH, Brunastr. 185, 8951 Fahrweid
- 7 ERIMA-PAC AG, Buchmattstr. 19, 3400 Burgdorf
- 8 Fromm AG, Händlistr. 4, 8957 Spreitenbach
- 9 GEA Food Solutions Switzerland AG, Industrie Neuhof 28, 3422 Kirchberg

**Verpackungsmaschinen,
Füllmaschinen,
Sammelpackmaschinen,
Zubehör,
Qualitätssicherung**

So schnell finden Sie Ihre Geschäftspartner in unserem Katalog!

Suchbeispiel aus Stichwort- und Adressenverzeichnis

Sie suchen beispielsweise in diesem Register Firmen,
die **Füllmaschinen, Verschlussmaschinen** anbieten:

Füllmaschinen, Verschlussmaschinen 4, 6, 8, 10, 20, 26, 45, 54,
57, 65, 74, 76, 77, 87, 95, 97, 102, 117, 125, 135, 138, 152, 160,
162, 163, 166, 169, 172, 181, 186, 199, 205, 211, 212, 215, 223,
232, 236, 237, 245, 254, 255, 256, 268, 269, 270, 273, 276, 278,
286, 292, 293, 310, 314

- 1 BA-Coding, Wyhentalstr. 1, 5723 Teufenthal
- 2 Becker AG, Pfadackerstr. 10, 8957 Spreitenbach
- 3 Bruhin A. AG, Brügglistr. 2, 8852 Altendorf
- 4 BVS Verpackungs-Systeme AG, In der Luberzen 3, 8902 Urdorf
- 5 Eglhof Gravuren AG, Dorfstr. 22, 5436 Würenlos
- 6 Extra-Pack GmbH, Brunastr. 185, 8951 Fahrweid
- 7 ERIMA-PAC AG, Buchmattstr. 19, 3400 Burgdorf
- 8 Fromm AG, Händlistr. 4, 8957 Spreitenbach
- 9 GEA Food Solutions Switzerland AG, Industrie Neuhof 28, 3422 Kirchberg

Einschlagmaschinen

- Einwickelmaschinen** 4, 6, 8, 18, 58, 68, 76, 77, 97, 132, 138, 149, 159, 221, 238, 251, 269, 284, 314
Skineinschlagmaschinen 4, 68, 77
Teileinschlagmaschinen 6, 58, 77, 97, 138
Volleinschlagmaschinen
– *Dreheinschlagmaschinen* 6, 58, 205, 238, 284
– *Falteinschlagmaschinen* 6, 58, 77, 97, 138, 205, 218, 238, 269, 270
– *Nahteinschlagmaschinen* 6, 58, 63, 97, 138
– *Spezialeinschlagmaschinen* 6, 58, 63, 138, 172, 238, 240, 246, 269, 270
Zuschnitteinschlagmaschinen 58

Füllmaschinen

- Bruttowägefüllmaschinen**
– *Bruttowägefüllmaschinen für flüssige Güter* 6, 50, 67, 117, 186, 192, 268, 287
– *Bruttowägefüllmaschinen für körnige Güter* 6, 50, 57, 67, 74, 75, 84, 97, 117, 135, 138, 186, 197, 202, 205, 254, 268, 278, 287, 292
– *Bruttowägefüllmaschinen für pastöse Güter* 6, 50, 67, 74, 117, 186, 268, 287
– *Bruttowägefüllmaschinen für pulvrige Güter* 6, 50, 57, 67, 74, 75, 84, 97, 117, 135, 138, 152, 153, 186, 197, 202, 205, 210, 254, 268, 278, 287, 292
– *Bruttowägefüllmaschinen für stückige Güter* 6, 50, 57, 67, 74, 84, 97, 135, 138, 152, 153, 197, 202, 254, 268, 287
Nettowägefüllmaschinen
– *Nettowägefüllmaschinen für flüssige Güter* 6, 50, 67, 77, 169, 192, 236, 268, 273, 287
– *Nettowägefüllmaschinen für körnige Güter* 6, 50, 57, 67, 74, 75, 77, 84, 97, 135, 138, 152, 153, 197, 205, 215, 236, 254, 268, 273, 287, 292
– *Nettowägefüllmaschinen für pastöse Güter* 6, 50, 67, 74, 77, 236, 268, 273, 287
– *Nettowägefüllmaschinen für pulvrige Güter* 6, 50, 57, 67, 74, 75, 77, 84, 97, 117, 135, 138, 152, 153, 197, 205, 210, 236, 254, 268, 273, 287, 292
– *Nettowägefüllmaschinen für stückige Güter* 6, 50, 57, 67, 74, 84, 97, 135, 138, 152, 153, 197, 215, 236, 254, 268, 273, 287
Dosierfüllmaschinen 6, 22, 50, 57, 74, 77, 87, 97, 117, 123, 135, 138, 152, 153, 163, 172, 186, 197, 199, 205, 210, 211, 215, 223, 232, 236, 237, 243, 250, 254, 267, 268, 269, 270, 273, 286, 287, 292, 294, 310
Druckfüllmaschinen 77, 123, 138, 169, 199, 205, 211, 293
Flüssiggas-Dosiermaschinen 191, 211, 237
Höhenfüllmaschinen 77, 169, 268
Kolbenfüllmaschinen 6, 57, 77, 117, 123, 172, 195, 199, 211, 232, 237, 243, 268, 273, 286
Messbecher-Füllmaschinen 50, 97, 205, 236, 292
Rotationskammer-Füllmaschinen 50, 77, 97, 138, 186, 211, 287
Schnecken-Füllmaschinen 6, 50, 57, 74, 77, 97, 117, 138, 172, 186, 199, 205, 210, 211, 223, 236, 254, 268, 269, 270, 287, 292, 294
Schüttgutzuführen für Füllmaschinen 22, 50, 57, 75, 97, 135, 186, 197, 210, 215, 223, 254, 278, 287, 292
Schwerkraft-Füllmaschinen 50, 77, 125, 135, 138, 169
Vakuumfüllmaschinen 50, 77, 102, 138, 169, 172, 186, 199, 247, 254, 269, 273, 287
Zählfüllmaschinen 6, 57, 77, 84, 97, 117, 135, 138, 153, 172, 192, 197, 215, 268, 273, 276, 278, 287
Zeitfüllmaschinen 97, 117, 195, 211, 273

Mehrfunktionsverpackungsmaschinen

- Aufrichtmaschinen, Füllmaschinen, Verschlussmaschinen** 6, 20, 54, 57, 74, 76, 77, 87, 95, 97, 123, 138, 160, 166, 168, 172, 205, 212, 215, 223, 236, 245, 254, 255, 256, 269, 270, 272, 273, 276, 278, 284, 287, 292, 293, 314
Formmaschinen, Füllmaschinen, Verschlussmaschinen 6, 10, 17, 20, 26, 54, 57, 65, 77, 87, 97, 138, 148, 153, 160, 162, 163, 166, 168, 172, 186, 188, 195, 212, 215, 223, 233, 236, 238, 240, 254, 256, 269, 270, 273, 276, 278, 302, 314
Füllmaschinen, Verschlussmaschinen 4, 6, 8, 10, 20, 26, 45, 54, 57, 65, 74, 76, 77, 87, 95, 97, 102, 117, 125, 135, 138, 152, 160, 162, 163, 166, 169, 172, 181, 186, 199, 205, 211, 212, 215, 223, 232, 236, 237, 245, 254, 255, 256, 268, 269, 270, 273, 276, 278, 286, 292, 293, 310, 314
Mehrfunktionsverpackungsmaschinen 4, 6, 8, 9, 17, 20, 21, 22, 54, 57, 58, 63, 74, 77, 87, 95, 97, 131, 135, 138, 148, 160, 162, 163, 166, 168, 170, 172, 181, 186, 199, 202, 205, 212, 215, 223, 233, 236, 240, 245, 251, 254, 255, 256, 269, 270, 272, 273, 277, 284, 287, 292, 310, 314

Verschlussmaschinen

- Anpressverschlussmaschinen für Eimer, Flaschen und Weithalsgläser** 45, 77, 125, 155, 258, 268, 273
Anrollverschlussmaschinen für Flaschen, Kannen und Weithalsgläser 60, 77, 125, 169, 268, 273
Bördelverschlussmaschinen für Becher, Dosen, Flaschen usw. 77, 112, 117, 125, 169, 211, 267, 268, 314
Clipverschlussmaschinen für Beutel und Säcke 4, 13, 97, 98, 187, 199, 202, 212, 236, 247, 254, 276, 287
Drückverschlussmaschinen für Becher, Dosen, Eimer, Flaschen usw. 6, 77, 125, 205, 211, 258, 273
Einsteckverschlussmaschinen für Schachteln 6, 20, 54, 77, 81, 138, 166, 168, 172, 212, 215, 236, 255, 269, 270, 273, 314
Faltverschlussmaschinen für Beutel und Tuben 6, 46, 54, 77, 138, 236, 286
Falzverschlussmaschinen für Dosen 112, 134
Hebelverschlussmaschinen für Flaschen 255
Heftverschlussmaschinen für Schachteln 18, 68, 159, 173, 187
Klebeband-Verschlussmaschinen für Dosen, Eimer, Säcke und Schachteln 4, 13, 18, 68, 77, 97, 187, 218, 273
Klebestreifen Verschlussmaschinen für Schachteln 4, 13, 18, 22, 53, 68, 76, 77, 97, 115, 116, 169, 187, 230, 236, 251, 272, 273, 284, 293
Klebeverschlussmaschinen für Beutel, Säcke und Schachteln 4, 13, 18, 68, 77, 97, 98, 166, 187, 201, 236, 251, 273
Nähverschlussmaschinen für Säcke 74
Prägeverschlussmaschinen für Beutel 77, 229
Schalenverschlussmaschinen 21, 26, 130, 152, 153, 172, 223, 273, 287
Schraubverschlussmaschinen für Dosen, Fässer, Flaschen usw. 6, 77, 117, 123, 125, 169, 205, 268
Schweissverschlussmaschinen für Beutel, Säcke und Tuben 4, 6, 13, 16, 24, 26, 68, 74, 77, 83, 97, 98, 102, 135, 142, 172, 187, 202, 229, 236, 247, 254, 283, 284, 292, 295, 297
Siegelverschlussmaschinen für Becher und Beutel 4, 6, 13, 16, 21, 24, 26, 45, 74, 77, 98, 135, 138, 142, 172, 187, 188, 209, 223, 229, 232, 236, 237, 247, 254, 276, 292, 295, 303
Ultraschallschweissmaschinen 24, 72, 142, 152, 153, 166, 212, 215, 229, 237, 255, 292
Umreifungsmaschinen, Umschnürungsmaschinen für Schachteln 4, 7, 8, 13, 16, 18, 22, 25, 53, 68, 70, 74, 76, 85, 96, 100, 108, 115, 116, 149, 159, 166, 187, 214, 227, 251, 272, 284, 291, 295

Verpackungsmaschinen

- Ampullenverpackungsmaschinen** 218, 312
Backwarenverpackungsmaschinen 10, 17, 20, 26, 87, 218, 270, 273, 287
Beutelverpackungsmaschinen 4, 6, 9, 10, 26, 87, 109, 223, 245, 254, 270, 273, 286, 287, 291
Brotverpackungsmaschinen 17, 26, 273
Bücherverpackungsmaschinen 4, 6, 10, 218
Dosenverpackungsmaschinen 6, 58, 162, 163, 218, 267
Eiscreme-Verpackungsmaschinen 4, 10, 218, 270, 273
Endverpackungssysteme 4, 6, 8, 9, 10, 17, 20, 58, 74, 87, 96, 115, 166, 215, 218, 223, 254, 256, 270, 273, 286, 287, 314
Faltschachtelklebmaschinen 4, 11, 14, 20, 68, 166, 251, 256, 287, 291, 314
Fleischwarenverpackungsmaschinen 9, 17, 21, 26, 218, 223, 273, 287
Folienverpackungsmaschinen 4, 6, 8, 9, 10, 58, 68, 162, 163, 218, 223, 254, 287, 291
Gemüseverpackungsmaschinen 6, 9, 10, 17, 26, 223, 273, 287
Käseverpackungsmaschinen 6, 9, 10, 17, 21, 26, 223, 238, 256, 273, 287
Lebensmittelverpackungsmaschinen 6, 9, 10, 17, 20, 21, 26, 74, 87, 209, 218, 223, 238, 254, 273, 287
Obstverpackungsmaschinen 6, 9, 10, 17, 26, 223, 273, 287
Schlauchbeutelmaschinen 4, 6, 9, 10, 17, 20, 87, 97, 135, 148, 152, 153, 172, 215, 223, 238, 254, 269, 270, 287, 291
Schokolade-Verpackungsmaschinen 4, 10, 87, 218, 238, 270, 273
Skinverpackungsmaschinen 4, 9, 17, 21, 26, 68, 223, 273
Sleeveverpackungsmaschinen 4, 6, 17, 86, 117, 223, 268, 291
Standbodenbeutel-Verpackungsmaschinen 6, 9, 10, 26, 58, 74, 223, 245, 254, 256, 273
Sterilverpackungsmaschinen 6, 26, 166, 218, 223, 273, 312
Tiefziehverpackungsmaschinen 9, 10, 17, 20, 21, 26, 130, 166, 182, 190, 223, 273, 286
Tubenverpackungsmaschinen 6, 218, 223, 286
Vakuumverpackungsmaschinen 6, 9, 17, 21, 26, 68, 102, 223, 254, 287
Verpackungsmaschinen für die Getränkeindustrie 20, 58, 162, 163, 169
Verpackungsmaschinen für die Milchindustrie 10, 20, 74, 162, 163, 238, 267

Maschinen zum Ausstatten und Kennzeichnen

Beschriftungssysteme 1, 17, 28, 44, 56, 69, 82, 86, 109, 166, 174, 177, 185, 215, 225, 231, 253, 291, 306
Bildverarbeitungssysteme 17, 61, 113, 166, 174, 192, 211, 225, 260, 286
Blindprägler 5, 82, 95, 174, 252
Codiergeräte 1, 28, 44, 56, 69, 86, 95, 107, 146, 166, 174, 177, 185, 198, 215, 220, 231, 253, 306
Digitaldruckmaschinen 11, 14, 56, 86, 105, 109, 119, 124, 166, 174, 220, 225, 231
Druckmaschinen 11, 14, 28, 86, 119, 124, 126, 138, 166, 173, 174, 182, 226, 231, 253, 271, 302, 306
Einbrennmaschinen 5, 174, 252
Einprägemaschinen 174, 220, 252, 301, 315
Etikettenauszeichnungsmaschinen 17, 87, 109, 174, 220, 223, 291, 313
Etikettendruckmaschinen 17, 69, 87, 109, 124, 146, 166, 174, 193, 208, 220, 221, 225, 263, 291, 313
Etikettendrucksysteme 17, 69, 86, 87, 106, 109, 124, 146, 166, 174, 192, 193, 198, 208, 215, 220, 225, 263, 313
Etikettenstanzmaschinen 11, 70, 109, 174, 198
Etikettiermaschinen 1, 6, 10, 17, 19, 28, 44, 60, 67, 69, 80, 86, 95, 97, 105, 107, 108, 109, 117, 125, 135, 141, 152, 153, 162, 163, 166, 169, 171, 174, 175, 185, 193, 208, 215, 220, 223, 231, 253, 255, 268, 286, 290, 291, 293, 310, 313
Etikettiersysteme 6, 17, 69, 87, 109, 146, 166, 169, 174, 193, 208, 220, 221, 223, 225, 268, 286, 313
Farbfernsteuersysteme 14, 174
Foliermaschinen 10, 63, 162, 163
Heissfolienprägemaschinen 11, 82, 127
Heissprägemaschinen 28, 82, 95, 135, 174, 198, 215, 220, 253, 301
Inkjetsysteme 1, 10, 11, 17, 19, 28, 44, 56, 60, 69, 86, 106, 109, 166, 174, 177, 185, 215, 220, 221, 223, 225, 253, 255, 291
Laserbeschriftung 69, 109, 146, 166, 174, 185, 220, 225, 231, 253, 255, 263, 274, 290, 306
Lasercodiergeräte 19, 28, 69, 86, 146, 166, 174, 185, 220, 225, 253, 271, 290, 306
Lasersysteme 28, 69, 109, 146, 166, 174, 185, 220, 271, 290, 306
Nummeriergeräte 5, 11, 28, 56, 174, 177, 185, 220, 252, 253, 290
Paletten-Etikettiermaschinen 69, 174, 193, 220, 223
Preisauszeichnungsgeräte 1, 17, 18, 28, 44, 67, 69, 80, 97, 105, 152, 153, 174, 175, 203, 215, 220, 223, 253, 264, 290
Tampondruckmaschinen 174, 291, 306
Thermotransferdruckgeräte 9, 17, 19, 28, 44, 67, 69, 86, 87, 95, 105, 106, 107, 109, 135, 146, 166, 169, 174, 185, 193, 198, 215, 220, 223, 225, 253, 264, 279, 290, 291, 313

Reinigungsmaschinen und Maschinen zum Schützen

Bürstenreinigungsmaschinen 25, 92, 125, 150
Desinfektionsmaschinen 25, 125, 216, 303
Entkeimungsmaschinen 25, 41, 125, 303
Ionisation-Reinigungsmaschinen 137, 139
Nassreinigungsmaschinen 7, 25, 50, 92, 101, 125, 150, 162, 163, 172, 205, 293
Sterilisationsmaschinen 125, 172
Trockenreinigungsmaschinen 7, 25, 77, 92, 101, 150, 213, 292
Trocknungsmaschinen 25, 41, 125, 150, 179, 299
Ultraschall-Reinigungsmaschinen 72

Sammelpackmaschinen

Aufrichtmaschinen 4, 6, 20, 54, 58, 76, 77, 87, 97, 127, 138, 166, 172, 212, 218, 223, 236, 254, 256, 269, 272, 273, 287, 296, 314
Einpackmaschinen 4, 6, 20, 54, 58, 63, 77, 87, 97, 138, 166, 172, 215, 218, 223, 236, 240, 254, 256, 269, 286, 287, 293, 296, 314
Einschlagmaschinen 4, 6, 54, 58, 77, 138, 162, 163, 172, 218, 236, 254, 314
Palettschrumpfanlagen 4, 7, 22, 65, 77, 82, 97, 149, 172, 181, 186, 223, 251, 293
Palettenverpackungssysteme 4, 6, 8, 10, 65, 68, 97, 166, 223, 291, 314
Palettierer, Depalettierer 4, 6, 10, 20, 65, 67, 77, 87, 97, 138, 156, 162, 163, 166, 172, 186, 196, 218, 223, 254, 273, 286, 292, 293, 302, 310
Schalenklebemaschinen 4, 54
Schrumpfmassen 4, 6, 7, 9, 10, 58, 63, 65, 68, 76, 77, 138, 149, 162, 163, 172, 181, 186, 218, 223, 240, 251, 254, 272, 291, 293

Stapelmaschinen 4, 6, 77, 82, 97, 156, 166, 172, 181, 186, 212, 291, 314
Stretchmaschinen 4, 6, 8, 10, 16, 18, 22, 53, 65, 68, 76, 77, 82, 97, 108, 115, 116, 117, 149, 159, 172, 181, 186, 189, 207, 218, 251, 268, 272, 291, 293, 295, 298, 302
Umreifungsmaschinen 4, 7, 8, 16, 18, 22, 53, 68, 70, 76, 85, 100, 108, 115, 116, 149, 159, 181, 189, 207, 214, 223, 251, 272, 291, 295, 298
Verschliessmaschinen 4, 6, 20, 54, 76, 77, 97, 115, 116, 117, 138, 166, 172, 212, 218, 223, 236, 251, 254, 256, 269, 272, 286, 293, 298, 314

Sonstige Maschinen und Verpackungsmaschinen

zum Erleichtern des manuellen Verpackens

– **Klebebandverschliessmaschinen** 4, 10, 13, 18, 22, 53, 68, 76, 82, 85, 97, 100, 115, 116, 123, 138, 150, 159, 171, 181, 187, 207, 223, 251, 274, 282, 284, 291, 298
– **Klebstoffverschliessmaschinen** 4, 62, 97, 138, 144, 160, 173, 230, 255, 291
– **Klebstreifenverschliessmaschinen** 4, 10, 18, 68, 97, 159, 160, 187, 223, 251, 274, 282
– **Kunststoffbandverschliessmaschinen** 4, 7, 8, 13, 18, 22, 53, 68, 85, 96, 100, 115, 116, 159, 187, 251, 272, 284, 298
– **Maschinen zum Anfeuchten** 13, 18, 171
– **Maschinen zum Ausschäumen von Packmitteln** 4, 13, 22, 282, 314
– **Maschinen zum Einbringen von Polstermitteln** 4, 8, 115, 116, 187, 298, 314
– **Maschinen zum Einfüllen** 4, 17, 22, 57, 74, 117, 123, 125, 160, 166, 247, 254, 255, 258, 268, 282, 287, 314
– **Maschinen zum Etikettieren** 1, 9, 10, 13, 17, 44, 48, 67, 69, 80, 87, 97, 105, 109, 117, 123, 125, 146, 160, 166, 171, 175, 187, 192, 220, 221, 223, 231, 253, 255, 264, 268, 278, 286, 290, 291, 301, 310, 313, 314
– **Maschinen zum Heften** 13, 18, 68, 82, 159, 173, 187, 221, 251, 284, 298, 314
– **Maschinen zum Heissiegeln** 4, 6, 17, 18, 53, 57, 74, 97, 112, 117, 166, 187, 188, 209, 255, 287, 295, 314
– **Maschinen zum Kennzeichnen** 1, 10, 13, 17, 44, 69, 87, 105, 123, 146, 159, 166, 170, 177, 185, 187, 220, 223, 253, 255, 272, 301, 313, 314
– **Maschinen zum Nageln** 82, 173, 246
– **Maschinen zum Packen** 22, 87, 144, 170, 187, 314
– **Maschinen zum Preisauszeichnen** 1, 17, 44, 67, 84, 105, 123, 174, 175, 187, 220, 223, 253, 264, 272, 287, 290, 301, 313

zum Bearbeiten von Packmitteln

– **Maschinen zum Beflammen** 82, 150, 170, 187, 271, 306
– **Maschinen zum Imprägnieren** 299
– **Maschinen zum Ionisieren** 139, 166, 223, 255, 271, 314
– **Maschinen zum Klebstoffauftragen** 42, 62, 119, 166, 170, 171, 201, 221, 230, 255, 291, 294, 299, 314
– **Maschinen zum Lochstanzen** 82, 119, 166, 221, 223, 255, 314
– **Maschinen zum Rillen** 29, 82, 119, 187, 221, 298

zum Verändern der Atmosphäre

– **Maschinen zum Befeuchten** 17, 52
– **Maschinen zum Begasen** 6, 17, 21, 26, 74, 78, 97, 102, 130, 132, 148, 152, 153, 172, 191, 213, 223, 236, 237, 254, 269, 270, 289
– **Maschinen zum Entstauben** 52, 172
– **Maschinen zum Evakuieren** 2, 6, 17, 21, 26, 74, 78, 112, 130, 148, 172, 223, 237, 254, 269, 270
– **Maschinen zum Klimatisieren** 52, 78
– **Maschinen zum Vakuumieren** 2, 6, 21, 26, 67, 74, 102, 130, 148, 152, 153, 172, 223, 287, 289

zum Fördern oder Ordnen von Packungen

– **Maschinen zum Ausrichten** 6, 67, 82, 97, 113, 144, 148, 166, 169, 170, 172, 196, 211, 212, 216, 234, 235, 236, 238, 255, 256, 269, 270, 280, 285, 304, 314
– **Maschinen zum Drehen** 6, 67, 97, 113, 144, 148, 166, 170, 172, 196, 212, 216, 234, 235, 236, 255, 256, 269, 270, 280, 285, 304
– **Maschinen zum Egalisieren** 6, 97, 138, 144, 166, 170, 172, 236, 255, 256, 270
– **Maschinen zum Formieren** 6, 97, 144, 148, 166, 170, 216, 235, 255, 256
– **Maschinen zum Klassieren** 144, 170, 223, 280
– **Maschinen zum Nivellieren** 138, 144, 280
– **Maschinen zum Puffern** 6, 67, 87, 97, 138, 144, 148, 151, 166, 170, 196, 216, 234, 235, 238, 255, 269, 270, 280, 285, 314
– **Maschinen zum Rangieren** 6, 97, 143, 144, 148, 170, 196, 216, 235, 256, 280
– **Maschinen zum Sortieren** 6, 17, 20, 67, 87, 97, 113, 144, 151, 166, 170, 196, 223, 234, 235, 248, 255, 256, 269, 270, 280, 285, 287, 314

- *Maschinen zum Stapeln, Maschinen zum Entstapeln* 6, 17, 67, 87, 97, 113, 129, 138, 144, 148, 166, 169, 170, 172, 183, 196, 212, 215, 216, 223, 234, 255, 256, 269, 270, 272, 280, 285, 287, 304, 310, 314
- *Maschinen zum Umlegen* 6, 97, 113, 138, 144, 148, 166, 170, 183, 216, 236, 255, 256, 280, 304
- *Maschinen zum Vereinzeln* 6, 17, 20, 67, 87, 97, 113, 144, 148, 166, 170, 196, 212, 215, 216, 223, 234, 248, 255, 256, 269, 270, 272, 285, 286, 287, 310, 314
- *Maschinen zum Waschen* 144, 169, 287
- *Maschinen zum Wenden* 6, 67, 97, 101, 129, 144, 148, 166, 170, 172, 183, 196, 212, 216, 235, 236, 255, 272, 280, 285, 304, 314
- *Maschinen zum Zusammenführen* 6, 67, 87, 97, 113, 144, 148, 166, 170, 172, 183, 196, 212, 215, 216, 234, 235, 236, 255, 256, 269, 270, 272, 280, 285

zum Lesen, Prüfen oder Kontrollieren von Verpackungen

- *Maschinen zum Auswerfen* 17, 49, 59, 62, 67, 97, 113, 166, 172, 192, 223, 225, 235, 248, 253, 255, 272, 287
- *Maschinen zum Barcodelesen* 1, 10, 17, 44, 49, 61, 62, 67, 97, 99, 113, 144, 146, 166, 170, 174, 180, 192, 193, 204, 215, 223, 225, 226, 231, 248, 253, 255, 260, 263, 264, 271, 279, 290, 301, 313
- *Maschinen zum Kalibrieren* 6, 17, 49, 61, 166, 213
- *Maschinen zum Kontrollieren* 10, 17, 44, 49, 59, 61, 62, 67, 113, 135, 146, 152, 153, 166, 169, 172, 180, 192, 204, 205, 223, 225, 248, 253, 260, 305, 313
- *Maschinen zum Lesen* 10, 17, 49, 61, 67, 97, 113, 138, 146, 166, 174, 180, 192, 204, 223, 225, 248, 255, 260, 301, 305
- *Maschinen zum Protokollieren* 10, 49, 62, 67, 97, 192, 225, 234
- *Maschinen zum Prüfen* 10, 17, 49, 61, 67, 101, 113, 135, 138, 146, 152, 153, 166, 169, 170, 174, 180, 192, 204, 213, 223, 225, 226, 248, 255, 260, 281, 290, 301, 305, 314
- *Maschinen zum Wägen* 4, 6, 9, 10, 17, 23, 49, 57, 59, 61, 67, 84, 97, 135, 143, 147, 152, 153, 166, 174, 183, 187, 192, 203, 205, 207, 215, 223, 225, 255, 287, 291, 305, 314
- *Maschinen zum Zählen* 4, 6, 9, 10, 17, 23, 57, 61, 62, 67, 70, 84, 87, 97, 113, 135, 144, 146, 152, 153, 166, 172, 174, 180, 192, 215, 234, 248, 253, 255, 260, 272, 287, 291, 305, 314

zum Öffnen von Verpackungen

- *Maschinen zum Abschrauben* 113, 125, 221, 268
- *Maschinen zum Entleeren* 75, 170, 292
- *Maschinen zum Lösen von Umreifungen oder Umschnürungen* 170, 187
- *Maschinen zum Öffnen von Flaschen* 60, 125
- *Maschinen zum Entleeren von Säcken* 75, 170, 292
- *Maschinen zum Öffnen von Schachteln* 187

zum Zerkleinern von Verpackungsabfall

- *Maschinen zum Pressen* 12, 13, 18, 71, 75, 145, 164, 277, 284, 291, 292, 314
- *Maschinen zum Zerkleinern* 8, 12, 71, 75, 122, 145, 149, 164, 251, 277, 284, 292

Verpackungsmaschinen-Zubehör und sonstige Maschinen

- Antriebe, Getriebe** 47, 61, 64, 103, 113, 151, 154, 178, 204, 211
- Automatisierungssysteme** 17, 40, 47, 50, 57, 69, 87, 97, 103, 113, 118, 131, 135, 138, 146, 148, 152, 153, 154, 158, 166, 172, 174, 178, 196, 204, 217, 218, 234, 235, 241, 243, 244, 248, 249, 255, 262, 271, 304, 307, 310, 311, 314
- Beschriftungsnetzwerke** 44, 135, 174, 177, 185
- CAD-Systeme** 3, 29, 43, 89, 119, 190, 221, 239
- Datenerfassungsgeräte** 3, 43, 44, 59, 61, 79, 146, 156, 174, 180, 192, 193, 231, 241, 248, 249, 264, 313
- Densitometer** 11, 86, 110, 242, 265
- Fotopolymerplatten** 226
- Heissfolienprägewerzeuge** 219, 253
- Ionisationssysteme** 137, 139, 223, 265
- Messer, Stanzmesser** 3, 42, 119, 166, 171, 187, 207, 221, 223
- Metallsuchgeräte** 59, 67, 73, 75, 130, 133, 152, 153, 172, 192, 223, 287, 308
- Plotter** 19, 29, 82, 94, 116, 221, 242
- Prägemaschinen** 11, 82, 127, 252
- Prägewalzen** 219
- Recyclinganlagen** 7, 12, 71, 73, 265
- Rollenschneidwickelmaschinen, Wickelmaschinen** 19, 265, 293
- Rotationstiefdruckwalzen** 86, 265, 271
- Saugnäpfe** 4, 113, 223, 242, 292, 315
- Schneideplotter** 29, 82, 89, 116, 221, 253
- Schrumpfpistolen** 68, 79, 149
- Siebmaschinen** 50, 57, 75, 122, 281, 292
- Silikonstempel** 219
- Spezialmaschinen, Spezialapparate zur Lösung von Sonderproblemen** 6, 19, 28, 57, 86, 97, 122, 128, 131, 135, 137, 166, 172, 195, 196, 211, 221, 235, 248, 253, 255, 278, 292, 310, 314
- Spritzgiessmaschinen** 111, 182

- Stanzbleche für Faltschachtelherstellung** 82, 184
- Stanzformen** 3, 27, 82, 137, 166, 176, 184, 221, 223, 239
- Stanzmaschinen** 3, 11, 14, 27, 42, 68, 70, 82, 119, 126, 127, 166, 188, 198, 221, 239
- Stempel** 5, 82, 86, 137, 174, 219, 252, 278, 315
- Steuergeräte** 103, 131, 137, 154, 170, 223, 241, 248, 249, 253
- Thermoformwerkzeuge** 21, 91, 130, 166, 184, 223
- Verpackungsroboter** 6, 20, 57, 65, 97, 166, 172, 199, 204, 218, 223, 247, 255, 269, 270, 293, 304, 307, 310
- Verpackungstestgeräte** 110, 152, 153, 223
- Vibratoren** 17, 114, 152, 153
- Viskositätsregler** 82, 137, 226, 265, 281
- Wasserrückkühlanlagen** 17, 73, 265
- Wasserstrahlmaschinen** 3, 42, 221

Spezialmobiliar, Werkseinrichtungen

- Faltriemen, Förderriemen** 51, 64, 121, 136, 222, 223
- Förderbänder** 1, 4, 7, 51, 57, 64, 67, 71, 73, 74, 93, 118, 120, 121, 136, 148, 166, 169, 174, 194, 196, 215, 216, 222, 223, 235, 256, 262, 270, 285, 287, 307
- Förderanlagen, Fördergeräte**
 - *Mechanische Förderanlagen, mechanische Fördergeräte* 4, 71, 73, 74, 75, 118, 122, 129, 131, 135, 156, 166, 183, 194, 196, 215, 222, 223, 255, 256, 262, 280, 292, 304, 307
 - *Pneumatische Förderanlagen, pneumatische Fördergeräte* 4, 71, 73, 75, 113, 131, 166, 255, 256, 262, 280, 292
 - *Teleskopförderanlagen, Teleskopfördergeräte* 71, 118, 129, 156, 183, 196, 262, 280
 - *Spezialförderanlagen, Spezialfördergeräte* 57, 71, 73, 74, 75, 101, 118, 129, 135, 151, 156, 158, 166, 167, 194, 196, 235, 255, 262, 280, 304, 307, 310
- Hubstapler** 7, 25, 119, 143, 144, 156, 183, 206, 259, 261, 262, 280, 288
- Hubwagen**
 - *Hubwagen mit Waage* 4, 7, 18, 23, 25, 67, 82, 143, 156, 183, 206, 221, 224, 259, 261, 262, 280, 284, 288
 - *Spezialhubwagen* 7, 18, 25, 67, 143, 156, 183, 221, 259, 261, 262, 280, 284, 288, 292
- Kompressoren** 4, 25, 82, 128, 140, 173, 221, 246, 265, 295
- Lagereinrichtungen, Lagereinrichtungsgestelle** 7, 13, 25, 66, 82, 88, 119, 120, 156, 158, 183, 187, 206, 221, 228, 257, 280, 284
- Lichtschranken** 119, 146, 180, 204, 221, 248, 249, 313
- Packtische** 4, 7, 13, 18, 22, 25, 53, 66, 68, 76, 82, 115, 116, 118, 119, 120, 161, 181, 183, 187, 200, 207, 214, 251, 257, 265, 284, 288, 295, 298, 315
- Palettenregale** 25, 66, 119, 156, 161, 183, 206, 221, 257, 265, 280, 288
- Palettenreparaturanlagen** 157, 246, 280
- Palettenwechsler** 65, 156, 172, 196, 223, 280, 304
- Polstermaterialsauger** 13, 22, 76, 181, 292
- Pumpen, Vakuumpumpen** 2, 60, 86, 102, 125, 221, 223, 244, 265, 292, 315
- Schmierstoffe** 60, 90, 165, 221
- Schnelllaufstore** 55, 161, 257
- Transportbänder** 4, 17, 51, 64, 65, 67, 71, 73, 74, 118, 120, 136, 144, 183, 194, 196, 215, 216, 222, 223, 256, 265, 285, 287, 307
- Vakuumheber** 4, 7, 22, 25, 102, 129, 144, 244
- Diverses Spezialmobiliar** 22, 25, 167, 183, 255, 295

Qualitätssicherung

- Arbeitsschutzsysteme, Personenschutzsysteme** 15, 25, 71, 146, 156, 180, 221, 223, 248, 257, 265, 295
- Bahnbeobachtungsanlagen** 225, 265
- Dichtheitsprüfung** 15, 77, 152, 153, 172, 211, 213, 223, 255, 265, 275, 300, 306
- Diebstahlsicherung** 251, 274, 295
- Farbmestechnik allgemein** 11, 89, 110, 180, 225, 242, 248, 265, 266, 281, 309
- Farbrezeptursysteme** 14, 110, 265, 266, 309
- Fertigpackungskontrolle** 15, 67, 110, 152, 153, 166, 172, 192, 221, 223, 225, 275, 287, 314
- Folieninspektionssysteme, Flachbahninspektionssysteme** 104, 225, 260, 265
- Gasanalysegeräte** 152, 153, 172, 213, 223, 248, 265, 300
- Infrarotstrahler, UV-Strahler** 11, 41, 271
- Inspektionssysteme** 15, 49, 56, 61, 67, 86, 104, 110, 146, 152, 153, 162, 163, 166, 172, 180, 192, 204, 222, 223, 225, 248, 260, 265, 286, 287, 300
- Leimnahtkontrolle für Faltschachteln** 61, 62, 201, 248, 275
- Objekterkennung-Sensoren** 61, 166, 204, 248, 301
- Präzisionsglasmassstäbe** 265
- Röntgenprüfsysteme** 15, 59, 67, 152, 153, 172, 192, 204, 222, 223, 300



	☎	Fax	
1	BA-Coding, Wynentalstr. 1, 5723 Teufenthal	062 768 70 70	062 768 70 71
2	Becker AG, Pfadackerstr. 10, 8957 Spreitenbach	058 590 18 18	
3	Bruhin A. AG, Brügglistr. 2, 8852 Altendorf	055 451 12 20	055 451 12 29
4	BVS Verpackungs-Systeme AG, In der Luberzen 3, 8902 Urdorf	044 755 50 00	
5	Egloff Gravuren AG, Dorfstr. 22, 5436 Würenlos	056 424 11 09	
6	Extra Pack GmbH, Brunastr. 185, 8951 Fahrweid	044 747 55 55	
7	FRIMA-PAC AG, Buchmattstr. 19, 3400 Burgdorf	034 408 11 11	
8	Fromm AG, Händlistr. 4, 8957 Spreitenbach	056 419 10 20	056 419 10 30
9	GEA Food Solutions Switzerland AG, Industrie Neuhoof 28, 3422 Kirchberg	062 785 30 30	062 785 30 33
10			
	Gramag AG, Kreuzmatte 1e, 6260 Reiden	062 749 51 51	062 749 51 50
11	Heidelberg Schweiz AG, Brunnmattstr. 20, 3001 Bern	031 385 01 11	031 385 03 33
12	Hunkeler Systeme AG, Industriestr. 2, 4806 Wikon	062 745 77 77	
13	KAISER+KRAFT AG, Erlenweg 8, 6312 Steinhausen	041 747 10 10	
14	Koenig & Bauer (CH) AG, Steinhaldenstr. 30, 8954 Geroldswil	044 872 33 00	044 872 33 50
15	Minebea Intec Switzerland AG, Moosmattstr. 36, 8953 Dietikon	044 746 50 00	
16	Moplast Kunststoff AG, Lausenerstr. 22, 4410 Liestal	061 926 86 00	061 926 86 09
17	MULTIVAC Export AG, Bösch 65, 6331 Hünenberg	041 785 65 65	
18	PRODINGER Verpackung AG, Hohenrainstr. 24, 4133 Pratteln	061 335 90 00	
19	Qualiroil GmbH, Grossackerstr. 6, 5644 Auw	056 675 30 30	056 675 30 31
20			
	Schubert Gerhard GmbH, Hofackerstr. 7, D-74564 Crailsheim	+49 7951 400-0	+49 7951 8588
21	Sealpac Schweiz GmbH, Hilagstr. 24, 8360 Eschlikon	071 973 96 60	
22	Storopack Schweiz AG, Industriestr. 1, 5242 Birr	056 677 87 00	056 677 87 01
23	Swiss Waagen DC GmbH, Usterstr. 31, 8614 Bertschikon	043 843 95 90	043 843 95 92
24	TELSONIC AG, Industriestr. 6b, 9552 Bronschhofen	071 913 98 88	071 913 98 77
25	Torex Handels AG, Durisolstr. 1b, 5612 Villmergen	056 622 49 22	056 622 13 63
26	VC999 Verpackungssysteme AG, Melonenstr. 2, 9100 Herisau	071 353 59 00	071 353 59 01
27	Vibraplast AG, Wittenwilerstr. 25, 8355 Aadorf	052 368 00 50	052 368 00 51
28	Videojet Technologies Suisse GmbH, Gummertliweg 7, 4702 Oensingen	062 388 33 33	062 388 33 44
29	Zünd Systemtechnik AG, Industriestr. 8, 9450 Altstätten	071 554 81 00	
40			
	ABB Schweiz AG, Robotics, Bruggerstr. 66, 5400 Baden, 058 586 00 00		
41	Abecon AG, Friesenbergstr. 108, 8055 Zürich, 044 451 14 00, Fax 044 451 20 22		
42	Abena Schaumstoff AG, Meierhofweg 5, 6032 Emmen, 041 269 88 99, Fax 041 269 88 90		
43	Acanta Handels AG, Einsiedlerstr. 25, 8820 Wädenswil, 044 780 26 82, Fax 044 780 22 81		
44	ADES AG, Ruchstückstr. 19, 8306 Brüttisellen, 044 835 20 60		
45	Aebi Industrievertretungen GmbH, Ipsachstr. 10, 2560 Nidau, 032 333 30 60, Fax 032 333 30 61		
46	AISA Automation Industrielle S.A., Avenue de Savoie 61, 1896 Vouvry, 024 482 01 10, Fax 024 482 01 02		
47	Alfred Imhof AG Antriebstechnik, Jurastr. 10, 4142 Münchenstein, 061 417 17 17, Fax 061 417 17 00		
48	All4Labels Schweiz AG, Martinsbruggstr. 85, 9016 St. Gallen, 071 228 43 83		
49	Alltec Angewandte Laserlicht Technologie GmbH, Stuberwald-Allee 9, D-64655 Bensheim, +49 6257 5009 0		

79

94, 128

81, 94

53

4, 106

78, 125

79

129

127

117

96

107, 133

47

Titelseite, 119, 123

134

2. Umschlag

103, 133

49, 4. Umschlag

80, 135

64, 111

114

89

19, 58, 71, 77

130

46, 62, 114

52, 105

6, 71

109

135

117

96

107, 133

47

Titelseite, 119, 123

134

2. Umschlag

103, 133

49, 4. Umschlag

80, 135

64, 111

114

89

19, 58, 71, 77

130

46, 62, 114

52, 105

6, 71

109

135

117

96

107, 133

47

Titelseite, 119, 123

134

2. Umschlag

103, 133

49, 4. Umschlag

80, 135

64, 111

114

89

19, 58, 71, 77

130

46, 62, 114

52, 105

6, 71

109

135

117

96

107, 133

47

Titelseite, 119, 123

134

2. Umschlag

103, 133

49, 4. Umschlag

80, 135

64, 111

114

89

19, 58, 71, 77

130

46, 62, 114

52, 105

6, 71

109

135

117

96

107, 133

47

Titelseite, 119, 123

134

2. Umschlag

103, 133

49, 4. Umschlag

80, 135

64, 111

114

89

19, 58, 71, 77

130

46, 62, 114

52, 105

6, 71

109

135

117

96

107, 133

47

Titelseite, 119, 123

134

2. Umschlag

103, 133

49, 4. Umschlag

80, 135

64, 111

114

89

19, 58, 71, 77

130

46, 62, 114

52, 105

6, 71

109

135

117

96

107, 133

47

Titelseite, 119, 123

134

2. Umschlag

103, 133

49, 4. Umschlag

80, 135

64, 111

114

89

19, 58, 71, 77

130

46, 62, 114

52, 105

6, 71

109

135

117

96

107, 133

47

Titelseite, 119, 123

134

2. Umschlag

103, 133

49, 4. Umschlag

80, 135

64, 111

114

89

19, 58, 71, 77

130

46, 62, 114

52, 105

6, 71

109

135

117

96

107, 133

47

Titelseite, 119, 123

134

2. Umschlag

103, 133

49, 4. Umschlag

80, 135

64, 111

114

89

19, 58, 71, 77

130

46, 62, 114

52, 105

6, 71

109

135

117

96

107, 133

47

Titelseite, 119, 123

134

2. Umschlag

103, 133

49, 4. Umschlag

80, 135

64, 111

114

89

19, 58, 71, 77

130

46, 62, 114

52, 105

6, 71

109

135

117

96

107, 133

47

Titelseite, 119, 123

134

2. Umschlag

103, 133

49, 4. Umschlag

80, 135

64, 111

114

89

19, 58, 71, 77

130

46, 62, 114

52, 105

6, 71

109

135

117

96

107, 133

47

Titelseite, 119, 123

134

2. Umschlag

103, 133

49, 4. Umschlag

80, 135

64, 111

114

89

19, 58, 71, 77

130

46, 62, 114

52, 105

Transparenz über die gesamte Lieferkette

Digitaler Produktpass: MULTIVAC präsentiert Gesamtlösung für die Lebensmittelbranche

Ein neues Level an Transparenz für Konsumenten, einfacheres Bestandsmanagement für den Handel, Rückverfolgbarkeit für den Hersteller und optimiertes Recycling der Verpackung – dies alles kann mittels eines digitalen Produktpasses realisiert werden. Die MULTIVAC Group wird gemeinsam mit Partnern hierzu eine ganzheitliche Lösung vorstellen, die die Bedürfnisse aller Akteure der Supply Chain berücksichtigt.



Der digitale Produktpass eröffnet Lebensmittelherstellern zahlreiche neue Möglichkeiten. Durch eine ganzheitliche Beratung und Lösungsrealisierung möchte MULTIVAC es den Herstellern möglichst einfach machen, die für sie jeweils beste Lösung umzusetzen.

Produkt, Packstoff und Prozessdaten werden von der Verpackungslinie erfasst und der einzelnen Packung oder Charge zugeordnet. Ein packungs- bzw. chargenindividueller QR-Code mit GS1 Digital Link wird automatisch generiert und auf der jeweiligen Packung aufgebracht. Jeder Packung können somit beliebige zusätzliche Informationen mitgegeben werden, die für die verschiedenen Akteure der Supply Chain relevant sind.

Zur Gesamtlösung der von MULTIVAC mit Partnern realisierten Lösung gehört auch eine Website, auf die Verbraucher durch Scannen des QR-Codes gelangen. Diese kann spezifische Informationen bzgl. Produktherkunft, Verarbeitungsstationen oder auch Tipps für die Zubereitung der Produkte beinhalten. Hierdurch erhält der Konsument zusätzliche Transparenz sowie Informationen und der Produzent hat die Möglichkeit, stärker mit Kunden zu interagieren.

Der gleiche Code enthält auch z. B. das Mindesthaltbarkeitsdatum. Dieses ist zwar bereits heute auf Verpackungen aufgedruckt, durch die Einbindung in den GS1 Code kann nun aber beim Scan an der Kasse genau zugeordnet werden, um welche Packung mit welchem Mindesthaltbarkeitsdatum es sich jeweils handelt. Dies erleichtert das Bestandsmanagement für den Handel enorm und reduziert den Verderb von Lebensmitteln erheblich.

Produzenten erhalten zusätzliche Transparenz bezüglich des Verbleibs von Produkten einer bestimmten Produktionscharge. Für Recycling-Unternehmen wiederum können spezifische Informationen zur Packstoff-Materialzusammensetzung die Wiederverwertbarkeit erleichtern.

MULTIVAC Export AG
Bösch 65
6331 Hünenberg
Telefon 041 785 65 65

meag@multivac.ch
www.multivac.ch

Einfach effizient produzieren. Smart Services.

Potenzial erkennen und ausschöpfen.
Vernetzen und profitieren. #Think connected



Measure

Analyse

Assistance

Prevention



 **MULTIVAC**

- 50** Amasyst AG, Herbergstr. 11, 9524 Zuzwil, 071 534 73 57
 51 Ammeraal Beltech AG, Buechstr. 37, 8645 Jona, 055 225 35 35, Fax 055 225 36 36
 52 Anson AG Zürich, Friesenbergstr. 108, 8055 Zürich, 044 461 11 11, Fax 044 463 09 26
 53 Antalis AG, Industriestr. 20, 5242 Lupfig, 056 464 51 11
 54 AR Packaging, Kellerhausstr. 28, D-52078 Aachen, +49 241 92 84 40
 55 AGSA ABLDY Entrance Systems Switzerland AG, Buchmattstr. 4a, 3400 Burgdorf, 034 420 38 38, Fax 034 420 38 39
 56 Atlantic Zeiser GmbH, Carl-Benz-Str. 16, D-78576 Emmingen-Liptingen, +49 7465 291-0, Fax +49 7465 291-166
 57 Awema AG, Brüel 11, 8526 Neunforn, 043 288 70 00
 58 B&B Verpackungstechnik GmbH, Kupferstr. 18, D-48496 Hopsten, +49 5458 793-0, Fax +49 5458 793-50
 59 Bakrona Zürich AG, Seestr. 357, 8038 Zürich, 044 483 03 33, Fax 044 483 03 43
- 60** Baldinger Max AG, Alte Bahnhofstr. 67, 5464 Rümikon, 044 806 80 80, Fax 044 806 80 85
 61 Baumer Electric AG, Hummelstr. 17, 8501 Frauenfeld, 052 728 11 22, Fax 052 728 11 44
 62 Baumer hhs GmbH, Adolf-Dembach-Str. 19, D-47829 Krefeld, +49 2151 44 02-0, Fax +49 2151 44 02-111
 63 Beck Packautomaten GmbH & Co. KG, Steinbeisstr. 9, D-72636 Frickenhausen, +49 7022 4009-0, Fax +49 7022 49315
 64 Berges Antriebstechnik AG, Korporationsweg 9b, 8832 Wilen b. Wollerau, 044 787 39 00, Fax 044 787 39 01
 65 BEUMER Group GmbH & Co. KG, Oelderstr. 40, D-59269 Beckum, Westf, +49 2521 24-0
 66 BITO-Lagertechnik Bittmann AG, Industriestr. 11, 6343 Rotkreuz, 041 790 20 64
 67 Bizerba Schweiz AG, Ceres, 7203 Trimmis, 081 307 80 80, Fax 081 307 80 81
 68 Blipack AG, Industriestr. 10, 9300 Wittenbach, 071 298 55 22
 69 Bluhm Systeme GmbH, Industriestr. 24, 4658 Däniken, 062 788 70 90, Fax 062 788 70 99
- 70** Blumer Maschinenbau AG, Im Brühl 11, 8526 Oberneunforn, 044 847 65 65, Fax 044 847 65 66
 71 Borema Umwelttechnik AG, Poststr. 7, 9536 Schwarzenbach, 071 929 57 77, Fax 071 929 57 78
 72 Branson Ultrasonic SA, 9, ch. Faubourg-de-Cruseilles, 1227 Carouge, 022 304 83 40, Fax 022 304 83 59
 73 Brehm Ingenieurbureau Dr. AG, Lettenstr. 2/4, 6343 Rotkreuz, 041 790 41 64, Fax 041 790 43 03
 74 Burgener AG, Wehreyerstr. 31, 3930 Visp, 027 948 48 60, Fax 027 948 48 66
 75 Bürki Ingenieure GmbH, Rechberg 13, 8824 Schönenberg, 044 725 58 54
 76 Bürki Verpackungstechnik AG, Niedermattstr. 14, 4538 Oberbipp, 032 636 53 53
 77 Campak AG, Vogesenstr. 136, 4056 Basel, 061 383 07 17, Fax 061 383 07 21
 78 CARBAGAS AG, Hofgut, 3073 Gümliigen, 031 950 50 50, Fax 031 950 50 51
 79 cargopack group ag, Schiffmühlestr. 8, 5417 Untersiggenthal, 056 298 55 00, Fax 056 298 55 10
- 80** CARINI GmbH, Bildgasse 42, A-6890 Lustenau, +43 5577 86969-0
 81 Cartonall AG, Ruggholzli 2, 5453 Remetschwil, 056 485 60 60
 82 Cartonages Delavy SA, Zone Industrielle C 62, 1844 Villeneuve, 021 966 40 50, Fax 021 968 19 78
 83 Cellpha Plast Handels AG, Wellerweg 20, 4057 Basel, 061 631 49 38, Fax 061 631 49 94
 84 Christen Waagen AG, Badenerstr. 634, 8048 Zürich, 044 432 17 20
 85 Christen-Müller AG, Landstr. 8, 5430 Wettingen, 056 426 92 93, Fax 056 426 02 36
 86 CHROMOS GROUP AG, Niederhaslistr. 12, 8157 Dielsdorf, 044 855 50 00, Fax 044 855 51 10
 87 Cimotec SA, Via al Fiume 1, 6930 Bedano, 091 935 21 80, Fax 091 935 20 27
 88 Compactus & Bruynzeel AG, Moosweg 8, 8500 Frauenfeld, 052 724 07 24, Fax 052 724 07 44
 89 Comro Rohner AG, Sonnmatthof 9, 6023 Rothenburg, 041 349 50 70, Fax 041 349 50 71
- 90** Credimex AG, Untere Gründlistr. 7, 6055 Alpnach, 041 666 29 49, Fax 041 666 29 50
 91 Diemer AG, Feld 15, 8718 Schänis, 055 644 32 47
 92 Diversey Europe B.V., Utrecht, Eschlikonerstrasse, 9542 Münchwilen, 071 969 27 27
 93 Drawag AG, Industriestr. 28, 8108 Dällikon, 043 488 80 80, Fax 043 488 80 81
 94 DS Smith Packaging Switzerland AG, Industriestrasse, 4665 Oftringen, 062 788 23 23
 95 dibi-tech ag, Huebwiesstr. 4, 8492 Wila, 052 385 32 25, Fax 052 385 38 97
 96 Dynamic Pack Schweiz, Händlistr. 4, 8957 Spreitenbach, 056 419 10 20
 97 Econopac AG, Rishaldenweg 31, 4852 Rothrist, 076 230 95 90
 98 Egli Plastic AG, Industriestr. 2, 8108 Dällikon, 044 291 29 11
 99 ELCODE AG Ident- und Datenfunk-Systeme, Hungerbühlstr. 12c, 8500 Frauenfeld, 071 747 58 40, Fax 071 747 58 48

Verpackungskompetenz mit System

Die VC999 Verpackungssysteme AG steht seit 1971 für durchdachte, langlebige und hygienische Verpackungslösungen im Bereich Vakuum- und Tiefziehverpackung. Mit Sitz in Herisau (Kanton Appenzell Ausserrhoden) verbindet das traditionsreiche Familienunternehmen Schweizer Präzision mit globaler Reichweite – durch eigene Standorte in der Schweiz und den USA sowie ein starkes Partnernetzwerk weltweit.



Ganzheitliche Lösungen – Maschinen, Material, Service

VC999® entwickelt, produziert und vertreibt hochwertige Verpackungsmaschinen, ein breites Sortiment an Verpackungsmaterialien sowie umfassende Serviceleistungen. Zum Maschinenportfolio zählen kompakte Tisch-Vakuummaschinen für Gastronomie und Direktverkauf ebenso wie leistungsstarke Kammermaschinen, Kammerbandsysteme, Schalsiegler und Tiefziehmaschinen für industrielle Anwendungen.



Der Kundennutzen steht klar im Fokus:

Jede Verpackungslösung wird exakt auf das jeweilige Lebensmittel, das Produktionsumfeld und die betrieblichen Anforderungen abgestimmt. VC999® berücksichtigt dabei das Zusammenspiel aus Produkt, Verpackungsmaterial und Maschine – damit alles perfekt harmonisiert. Das Unternehmen begleitet seine Kunden von der Planung über die Inbetriebnahme bis zur laufenden Betreuung – für einen effizienten, sicheren und dauerhaft zuverlässigen Verpackungsprozess.



Verpackungsmaterial aus einer Hand – geprüft, nachhaltig, passend

Als Händler bietet VC999® ein abgestimmtes Sortiment an Verpackungsmaterialien wie Beutel, Schalen und Folien – auf Wunsch mit nachhaltigen Alternativen gemäss den Vorgaben der EU-Ver-

packungsverordnung (PPWR). Die Materialien werden auf Qualität, Reissfestigkeit, Barrierewirkung und Siegeleigenschaften geprüft. Kunden profitieren von hoher Produktsicherheit, technischer Beratung und attraktiven Testmöglichkeiten – direkt im Showroom in Herisau.

Besonderes Augenmerk liegt auf der Zukunftsfähigkeit: VC999® unterstützt seine Kunden aktiv bei der Umstellung auf recycelbare oder PPWR-konforme Verpackungslösungen und entwickelt das Sortiment entsprechend weiter – im Sinne einer funktionierenden Kreislaufwirtschaft.

Kompetenter Service – von der Planung bis zum Ersatzteil

Der VC999-Service umfasst mehr als nur Wartung: Technische Beratung, Inbetriebnahme und ein umfangreicher Ersatzteil- und Reparaturdienst gehören ebenso dazu wie Schulungen vor Ort oder online. Ein flächendeckendes Servicenetz in der Schweiz sowie internationale Partner garantieren schnelle Hilfe und lange Lebensdauer der Anlagen.



Branchenvielfalt und Anwendungskompetenz

Verpackungslösungen von VC999® finden Anwendung in unterschiedlichsten Bereichen – von der Fleisch- und Wurstverarbeitung über Käse-, Fisch- und Backwarenproduktion bis hin zu Convenience-Produkten, Gastronomie, Grossküchen sowie Medizintechnik. Mit einem umfangreichen Portfolio an Optionen, Zubehör und passenden Verpackungsmaterialien kann VC999® für die unterschiedlichsten Anforderungen eine optimal abgestimmte und wirtschaftliche Lösung anbieten – einfach, effizient und wirtschaftlich.

Fokus auf Nachhaltigkeit und Zukunft

In einer Zeit steigender Anforderungen an Produktschutz, Haltbarkeit und Umweltverträglichkeit setzt VC999® auf intelligente Kombinationen: Verpackungslösungen, die Hygiene, Effizienz und Langlebigkeit vereinen, kombiniert mit nachhaltigem Verpackungsmaterial und fachkundiger Beratung.

Ein halbes Jahrhundert Innovation

Im Jahr 2025 feierte die VC999 Verpackungssysteme AG ihr 50-jähriges Bestehen – ein Meilenstein, der Rückblick und Zukunftsperspektive zugleich ist. CEO Christian Allenbach betont:

«Wir bleiben unserem Anspruch an Qualität und Verlässlichkeit treu und freuen uns darauf, gemeinsam mit unseren Partnern auch in Zukunft neue Lösungen in der Verpackungstechnik zu entwickeln.»

Auch Verwaltungsratspräsident Uriel Inauen – Sohn des Firmengründers – blickt dankbar zurück: «Wir sind stolz auf das, was wir in den letzten 50 Jahren gemeinsam erreicht haben. Dieser Meilenstein ist ein besonderer Anlass, um uns bei Kunden, Partnern und Mitarbeitenden herzlich zu bedanken.»



VC999® investiert auch künftig in neue Technologien, digitale Lösungen und nachhaltige Verpackungskonzepte – und bleibt damit ein verlässlicher Partner für Unternehmen jeder Grösse.

VC999 Verpackungssysteme AG
Melonenstrasse 2
9100 Herisau
Telefon 071 353 59 00
Fax 071 353 59 01

info@vc999.ch
www.vc999.ch

VC999®

Vakuum-Verpackungsmaschinen und Verpackungsmaterial



Effizient, vielseitig, platzsparend, hygienisch.
Zuverlässig, bewährt und einfach zu bedienen.

Nachhaltige Verpackungen?

Na klar – clever verpackt und verantwortungsvoll gedacht!



vc999.ch

- 100** ELVAG Elias Lusti AG, Hubstr. 101, 9500 Wil, 071 911 08 46, Fax 071 911 06 86
 101 Empac AG, Zürcherstr. 94b, 8852 Altendorf, 044 786 28 82, Fax 044 785 00 95
 102 ERME AG Swiss Vacuum Solutions, Grossmattstr. 25, 8964 Rudolfstetten,
 056 633 74 18, Fax 056 633 75 18
 103 ERTECH Elektronik AG, Grenzstr. 20A, 3250 Lyss, 032 374 45 45,
 Fax 032 374 45 40
 104 Esko Graphics GmbH, Wankelstr. 14, D-70563 Stuttgart, +49 79 4579466
 105 Etica Druck AG, Meielenfeldweg 10, 3052 Zollikofen, 031 741 95 04
 106 etifix GmbH, Riedercherstr. 68, D-72661 Grafenberg, +49 7123 382 0,
 Fax +49 7123 382 101
 107 Elitex AG, Meielenfeldweg 10, 3052 Zollikofen, 031 919 45 45,
 Fax 031 919 45 69
 108 Eurapack GmbH, Von-Drais-Str. 69, D-77855 Achern, +49 784 120 190,
 Fax +49 784 120 193 0
 109 Eurebis AG, Eichthalstr. 55, 8634 Hombrechtikon, 044 928 30 00,
 Fax 044 928 30 01
- 110** FAG Graphic Systems S.A., 12, rue des Cotes-de-Mountbenon, 1003 Lausanne,
 021 343 23 23, Fax 021 343 23 33
 111 Ferromatik Milacron GmbH, Brühlstr. 10, D-79331 Teningen, 041 785 82 60,
 Fax 042 785 82 61
 112 Ferrum Packaging AG, Industriestr. 11, 5503 Schafisheim, 062 889 13 11,
 Fax 062 889 13 10
 113 Festo AG, Gass 10, 5242 Lupflig, 044 744 55 44, Fax 044 744 55 00
 114 Findeva AG, Loosstr. 2, 8461 Oerlingen, 052 319 25 61, Fax 052 319 28 77
 115 Fischer Papier AG Fulenbach, Industrie Allmend 36, 4629 Fulenbach,
 062 387 74 31
 116 Fischer Papier AG St. Gallen, Letzstr. 24, 9015 St. Gallen, 071 314 60 82
 117 Flaigg AG Verpackungstechnik, Pfeffingerring 201, 4147 Aesch, 061 756 99 77,
 Fax 061 756 99 79
 118 FlexLink Switzerland GmbH, Samstagstr. 31, 8832 Wollerau, 044 787 48 48,
 Fax 044 787 48 58
 119 Flyerline Schweiz AG, Landstr. 30, 8595 Altnau, 071 686 84 70
- 120** FMS-Technik AG, Hardmorgenweg 19, 8222 Beringen, 052 687 26 26,
 Fax 052 687 26 20
 121 Forbo Siegling Schweiz AG, Kapellenstr. 2, 4323 Wallbach, 061 865 62 50,
 Fax 061 865 62 51
 122 Frewitt fabrique de machines SA, Rte du Coteau 7, 1763 Granges-Paccot,
 026 460 74 00, Fax 026 460 74 59
 123 FRIPPOD Produkte AG, Hüferen 8, 8627 Grüningen, 044 936 78 28,
 Fax 044 935 21 89
 124 Gallus Ferd. Rüesch AG, Harzbüchelstr. 34, 9016 St. Gallen, 071 242 86 86,
 Fax 071 242 89 89
 125 Gast Kellereitechnik AG, Dammweg 23-25, 3053 Münchenbuchsee,
 031 869 29 29, Fax 031 869 26 96
 126 Gietz & Co. AG, Brüttisellerstr. 8, 8305 Dietlikon, 044 835 33 33,
 Fax 044 833 25 76
 127 Gietz AG, Mooswiesstr. 20, 9200 Gossau, 071 388 22 22, Fax 071 388 22 23
 128 Girtec AG, Gewerbestr. 8, 8606 Nänikon, 044 943 55 55, Fax 044 943 55 50
 129 GIS AG, Luzernerstr. 50, 6247 Schötz, 041 984 11 33
- 130** GPS Reischer GmbH & Co. KG, Hinter den Gärten 8, D-87730 Bad Grönenbach,
 Allgäu, +49 8334 989 10 0, Fax +49 8334 989 10 99
 131 Gritec AG, Grabenhofstr. 6, 6010 Kriens, 041 320 64 46, Fax 041 320 23 46
 132 Gruppo Fabbri (Svizzera) SA, Via ai Molini 3, 6933 Muzzano, 091 960 14 14,
 Fax 091 967 27 72
 133 Gubler Bruno AG, Industriestr. 23, 5036 Oberentfelden, 062 737 17 00,
 Fax 062 737 17 07
 134 Haass AG, Hardstr. 47, 4132 Muttenz, 061 467 95 00
 135 HABAPACK Verpackungstechnik, Generationenweg 5, 5707 Seengen,
 081 771 70 00
 136 Habasit GmbH Zweigniederlassung Reinach Basel, Baselstr. 30, 4153 Reinach,
 061 577 51 00, Fax 061 577 51 50
 137 Haehle Urs W. Ing. HTL, Chemin des Ages 8, 2533 Evillard, 032 322 29 14,
 Fax 032 322 45 43
 138 Harro Höfliger (Schweiz) AG, Pfeffingerstr. 19, 4153 Reinach, 061 716 30 00
 139 Haug Biel AG, Johann-Renfer-Str. 60, 2504 Biel, 032 344 96 96,
 Fax 032 344 96 97
- 140** HAUG Sauer Kompressoren AG, Industriestr. 6, 9015 St. Gallen, 071 313 99 55,
 Fax 071 313 99 50
 141 HERMA GmbH, Heinrich-Hermann-Str. 14, D-70794 Filderstadt,
 +49 711 7702 6012
 142 Herrmann Ultraschalltechnik GmbH & Co. KG, Descostr. 3-9, D-76307 Karlsbad,
 +49 7248 790, Fax +49 7248 7911
 143 HKS Fördertechnik AG, Alt Ruedellingerstrass 18, 8460 Marthalen, 052 305 47 47
 144 Homag (Schweiz) AG, Haldenstr. 5, 8181 Höri, 044 872 51 51, Fax 044 872 51 52
 145 HSM GmbH + Co. KG, Austr. 1-9, D-88699 Frickingen, Baden,
 +49 7554 2100-0, Fax +49 7554 2100-160
 146 ID-Systems AG, Grenzstr. 20A, 3250 Lyss, 032 374 71 11
 147 IGZ Instruments AG, Furtbachstr. 17, 8107 Buchs, 044 456 33 33
 148 Ilapak International SA, Via al Molino 49, 6916 Grancia, 091 960 59 00,
 Fax 091 960 59 00
 149 Indupro AG, Industriestr. 6, 8305 Dietlikon, 044 835 30 70, Fax 044 835 30 75

GRAVUREN

Für Industrie und Gewerbe

Stahlstempel Prägewerkzeuge Schriftzeinsätze
 Prägestempel Prägewalzen Einrollstempel
 Codiertypen Brennstempel Numerierwerkzeuge
 Zahlen- und Buchstabensätze Prägevorrückungen
 Erodierelktroden Schriftelktroden Formengravuren
 Gravuren Kopierfräsen Feinmechanik Eigene Härterei

EGLOFF
GRAVUREN AG
 Gravier- und Kopierfrästechnik

5436 Würenlos
 Tel. 056 424 11 09
 info@egloff-gravuren.ch
 www.egloff-gravuren.ch

Entstaubungsanlagen von Hunkeler Systeme: Eine Investition, die sich auszahlt

Model AG, Weinfeld (Schweiz)

Im Oktober 2024 nahm die Model AG in Weinfeld eine Flexo-druckmaschine Chroma X Pro 2100 in Betrieb. Maschine und Arbeitsumgebung werden durch eine Entstaubungsanlage sauber gehalten.

Papier- und Kartonstaub ist in der Herstellung von Verpackungen allgegenwärtig und wirkt als ein wesentlicher Störfaktor. Die Verschmutzung von Gebäude, Arbeitsumgebung und Maschinen erhöht den Reinigungsbedarf. Staub beeinträchtigt die Gesundheit der Mitarbeiter, die Verfügbarkeit der Produktionstechnik und die Qualität der Druckergebnisse.



In der Entstaubungsanlage gereinigte Prozessluft trägt zu einem sauberen, von Kartonstaub befreiten Raumklima bei.

Problem erkannt und gelöst

Die Model AG in Weinfeldern hat die Staubproblematik erkannt. Seit Oktober 2024 druckt das Unternehmen auf einer Chroma X Pro 2100, eine Wellpappendruckmaschine von Koenig & Bauer Celmacch mit sieben Flexodruckwerken. Die Druckmaschine ist an eine Entstaubungsanlage der Hunkeler Systeme AG angeschlossen. Die staubhaltige Luft wird an der Maschine abgesaugt, gefiltert und in gereinigtem Zustand an die Produktionsumgebung zurückgegeben. Es ist die modernste von mehreren Entstaubungsanlagen, die bei der Model AG zu einem saubereren Raumklima beitragen. Der in den Filtern zurückgehaltene Staub wird in Behältern gesammelt und entsorgt.



Die Entstaubung der Zuluft führt zu einem geringen Reinigungsaufwand und perfekten Druckergebnissen.

«Mit der neuen Entstaubungsanlage der Hunkeler Systeme AG setzen wir eine langjährige partnerschaftliche Zusammenarbeit fort.»



Thomas Weibel, Projektleiter Model AG, Weinfeldern

Auch die von der Chroma X Pro 2100 benötigte Zuluft durchläuft einen Reinigungsprozess, bevor sie der Druckmaschine zugeführt wird. Ein Ventilator mit integriertem Filter reduziert den Staubgehalt auf das mögliche Minimum. Die Reinigung der Zuluft begünstigt die Qualität der Druckergebnisse und minimiert den Reinigungsaufwand innerhalb der Chroma X Pro 2100 erheblich.

Leistung dynamisch geregelt

Über die Lebensdauer der Filterelemente hinweg erhöht sich trotz einer automatischen Abreinigungsfunktion der Filterwiderstand. Im Interesse eines möglichst geringen Verbrauchs an elektrischer Energie regelt ein Frequenzumrichter kontinuierlich die Leistungsaufnahme der Entstaubungsanlage. Dank dieser dynamischen Regulierung der Energieaufnahme schont die Model AG Ressourcen und spart zugleich massiv bei den Betriebskosten.



Ein Ventilator mit integriertem Filter befreit die Zuluft vor deren Eintritt in die Flexodruckmaschine Chroma X Pro 2100 von Staub.

Bewährte Technologie

Die Chroma X Pro 2100 produziert im Dreischichtbetrieb. Damit der Betrieb gesichert ist, muss auch die ganze Peripherie rund um die Flexodruckmaschine im Dauerbetrieb absolut zuverlässig arbeiten. Aus Erfahrung weiss die Model AG, dass die von der Hunkeler Systeme AG konzipierten und installierten Anlagen stabil funktionieren und ihren Beitrag zu einer wirtschaftlichen Produktion leisten.

Hunkeler Systeme AG
Industriestrasse 2
4806 Wikon
Telefon 062 745 77 77

info@hunkelersysteme.com
www.hunkelersysteme.com



Hunkeler Systeme AG

Massgeschneiderte Entstaubungs- und Entsorgungsanlagen aus einer Hand

Hunkeler Systeme AG
Industriestrasse 2
4806 Wikon
062 745 77 77
info@hunkelersysteme.com

Hunkeler
SYSTEME

- 150** Inno-Pack GmbH, Allmendstr. 4, 5612 Villmergen, 056 619 50 70, Fax 056 619 50 77
- 151 INTERROLL Schweiz AG, Via Gorelle 3, 6592 San Antonino, 091 850 25 21, Fax 091 850 25 05
- 152 Ishida Europe AG, Riedstr. 1, 6343 Rotkreuz, 041 799 79 99
- 153 ITECH AG, Riedstr. 1, 6343 Rotkreuz, 041 790 74 47, Fax 041 790 74 49
- 154 Jetter AG, Gräterstr. 2, D-71642 Ludwigsburg, +49 7141 2550 0, Fax +49 7141 2550 425
- 155 Jokey-Plastik Gummersbach GmbH, Gutenbergstr. 9, D-51645 Gummersbach, +49 2261 544 1348, Fax +49 2261 544 191348
- 156 Jungheinrich AG, Holzkerstr. 5, 5042 Hirschthal, 062 739 31 00
- 157 Kander-Paletten und Holzwerk AG, Chalberweg 2, 3713 Reichenbach, 033 676 14 44, Fax 033 676 14 05
- 158 Kardex Systems AG, Sonnenbergstr. 74, 8603 Schwerzenbach, 044 947 61 11
- 159 Kemapack GmbH, Moserhalde 22, 9050 Appenzell, 071 350 01 64, Fax 071 350 00 63
- 160** Kern AG, Freimettigenstr. 3, 3510 Konolfingen, 031 790 35 35
- 161 Kern Studer AG, Weberrütistr. 9, 8833 Samstagen, 044 783 22 44
- 162 KHS GmbH, Juchostr. 20, D-44143 Dortmund, +49 231 10916
- 163 KHS Schweiz GmbH, Vordere Gasse 54, 4628 Wolfwil, 062 926 23 13, Fax 062 926 25 03
- 164 KIBAG Entsorgungstechnik AG, Winterthurerstr. 34, 8303 Bassersdorf, 058 387 18 18, Fax 058 387 18 19
- 165 Klüber Lubrication AG (Schweiz), Thurgauerstr. 39, 8050 Zürich, 044 308 69 69, Fax 044 308 69 44
- 166 KOCH Pac-Systeme GmbH, Dieselstr. 13, D-72285 Pfalzgrafenweiler, +49 7445 181 0, Fax +49 7445 181 50
- 167 Konecranes and Demag AG, Schulstr. 19, 5070 Frick, 062 865 12 00
- 168 Körber Pharma Packaging AG, Werdenstr. 76, 9472 Grabs, 081 750 33 66, Fax 081 750 33 43
- 169 Krones AG, Kapellenweg 5, 5632 Buttwil, 056 675 50 40
- 170** KUJKA CEE GmbH, Steyregg Zweigniederlassung Buchs, Heinrich Wehrli-Str. 27, 5033 Buchs, 062 837 43 20
- 171 Kumagra AG, Schachenweg 24, 3250 Lyss, 031 382 44 42
- 172 Kundert Ingenieure AG, Ifangstr. 6, 8952 Schlieren, 044 755 42 42, Fax 044 755 42 43
- 173 Kyocera Senco Schweiz AG, Rothustr. 23, 6331 Hünenberg, 043 244 10 50
- 174 Labelcode AG, Usserdorf 1, 4624 Härkingen, 062 388 80 90, Fax 062 388 80 99
- 175 Labeltech AG, Südstr. 4A, 3110 Münsingen, 031 838 50 50, Fax 031 838 50 55
- 176 Lasertec AG, Kägenstr. 19, 4153 Reinach, 061 716 94 00, Fax 061 716 94 08
- 177 Leibinger Paul GmbH & Co. KG, Daimlerstr. 14, D-78532 Tuttlingen, +49 7461 9286-0, Fax +49 7461 9286-199
- 178 Lenze Bachofen AG, Ackerstr. 45, 8610 Uster, 043 399 14 14, Fax 043 399 14 24
- 179 LerCHholz Sägewerk + Kistenfabrik AG, Trachselwaldstr. 4, 3452 Grünenmatt, 034 432 40 40, Fax 034 432 40 41
- 180** Leuze electronic AG, Gründenstr. 82, 8247 Flurlingen, 041 784 56 56
- 181 Lindner Suisse GmbH, Bleikenstr. 98, 9630 Wattwil, 071 987 61 51, Fax 071 987 61 59
- 182 MAPAG Maschinen AG, Weissensteinstr. 2B, 3008 Bern, 031 380 86 00
- 183 MAPO AG, Europa-Str. 12, 8152 Glattbrugg, 044 874 48 48, Fax 044 874 48 18
- 184 Marbach Karl GmbH & Co. KG, August-Häusser-Str. 6, D-74080 Heilbronn, Neckar, +49 7131 918 0, Fax +49 7131 918 213
- 185 Markem-Imaje AG, Aspstr. 12, 8154 Oberglatt, 044 956 66 00, Fax 044 956 66 01
- 186 Mecatex SA, Chemin des Pierrettes 9, 1025 St-Sulpice, 021 691 40 05, Fax 021 691 45 35
- 187 MEDEWO AG, Industriest. 1a, 5616 Meisterschwanden, 056 676 60 90, Fax 056 676 60 99
- 188 Medipack AG, Mühlentalstr. 184-188, 8200 Schaffhausen, 052 630 36 36
- 189 Meier Verpackungen GmbH, Diepoldsauer Str. 37, A-6845 Hohenems, +43 5576 7177-0, Fax +43 5576 7177-30
- 190** Meili AG Aesch, Käppelistr. 16, 6287 Aesch, 041 917 31 41
- 191 Messer Schweiz AG, Seonerstr. 75, 5600 Lenzburg, 062 886 41 41
- 192 Mettler-Toledo (Schweiz) GmbH, Im Langacher 44, 8606 Greifensee, 044 944 47 47
- 193 mobit ag mobit - mobilise your IT, Fabrikweg 2, 8306 Brüttsellen, 044 800 16 30, Fax 044 800 16 36
- 194 Montech AG, Gewerbestr. 12, 4552 Derendingen, 032 681 55 00
- 195 MPS Maschinen & Pack-Systeme AG, Langackerstr. 29, 6330 Cham, 041 780 36 81, Fax 041 780 47 33
- 196 Müller AG Processing, Tramstr. 20, 4142 Münchenstein, 061 416 12 12, Fax 061 416 12 13
- 197 MULTIPOND Wägetechnik GmbH, Traunreuterstr. 2-4, D-84478 Waldkraiburg, +49 8638 961-0, Fax +49 8638 961-111
- 198 Neuhaus AG, Mülligerstr. 80, 5210 Windisch, 056 448 99 22, Fax 056 441 70 14
- 199 Neumeyer AG, Landstr. 60, 5426 Lengnau, 056 266 50 50, Fax 056 266 50 51

Benutzerfreundlichkeit, Anpassungsfähigkeit und Beständigkeit neu definiert

Videojet stellt das revolutionäre UV-Laserbeschriftungssystem 7920 vor: Fortschrittliche und einfach zu bedienende Laserlösung für überlegene Codequalität

Videojet Technologies, ein weltweit führender Anbieter von Kennzeichnungs-, Markierungs- und Drucklösungen, bringt mit dem neuen Videojet 7920 UV-Laser Innovationen in die Laserbeschriftungstechnologie. Das System steht für Benutzerfreundlichkeit, Flexibilität und Zuverlässigkeit. Dieser UV-Laser bietet Integrationsfunktionen, eine qualitativ hochwertige Codeproduktion und wird durch eine fünfjährige Garantie auf die Strahlquelle begleitet, die das Vertrauen der Konsumgüter-, Teilekennzeichnungs- und Pharmaindustrie in die Lösung deutlich bestärkt.



Benutzerfreundlichkeit: Das UV-Laserbeschriftungssystem 7920 ist mit der Videojet SmartFocus-Technologie™ ausgestattet, um den Bedarf an manuellen Anpassungen zu reduzieren und gleichzeitig die Integrität der Verpackungsmaterialien zu erhalten. Der 7920 bietet eine mehrstufige Oberflächenmarkierung, eine automatisch einstellbare Brennweite sowie eine gleichmässige Flat-Field-Korrektur und einen Pilotstrahl-Fokussucher. Dadurch wird eine gleichbleibende Code-Klarheit gewährleistet und der Prozess des Produktwechsels an der Linie vereinfacht. Diese Funktionen arbeiten zusammen, um den Bedarf an Modifikationen des Verpackungssystems zu minimieren, was zu einer kostengünstigeren Lösung im Vergleich zu vielen UV-Lasersystemen und anderen kundenspezifischen Kennzeichnungslösungen führt.

Videojet Remote Service (VRS) (VideojetConnect™ Remote Service) minimiert proaktiv Ausfallzeiten für 7920-Benutzer, indem es zeitnahe Wartungswarnungen sendet und Software-Updates erleichtert. Dadurch werden unerwartete Ausfallzeiten reduziert und die Produktivität gesteigert. Mit VRS wird der Zustand der Strahlquelle kontinuierlich überwacht, um Anzeichen einer Leistungsminderung frühzeitig zu erkennen. Erfahrene Servicetechniker von Videojet leisten proaktive Wartungsarbeiten, um die Zuverlässigkeit und Langlebigkeit des Systems zu gewährleisten.

Anpassungsfähigkeit: Das kompakte Design des Videojet 7920 und die Strahlableinheiten/Strahldrehheiten ermöglichen eine 360-Grad-Rotation und erleichtern die Integration selbst in engste Fertigungslinien. Es verfügt über einen IP54-Schutz gegen Umwelteinflüsse sowie eine optionale IP65-Bewertung, um einen zuverlässigen Betrieb unter verschiedenen Bedingungen zu ermöglichen.

Beständigkeit: Die Videojet SourceSecure-Garantie™ bietet fünf Jahre Schutz für die Strahlquelle des 7920 und gibt den Nutzern langfristiges Vertrauen in die Leistung des Lasers. Weitere Vorteile sind die proaktive Überwachung der Lebensdauer der Strahlquelle, um das Risiko unerwarteter Ausfallzeiten zu mindern.

Kompetenz: Der UV-Laser Videojet 7920 liefert überlegene Codes für gängige UV-Laseranwendungen wie weisse HDPE-Behälter sowie für Produkte mit erhöhtem Recyclingpotenzial, wie z.B.

Monomaterialien. Somit unterstützt er Hersteller, die Anforderungen umweltbewusster Verbraucher und Regulierungsbehörden zu erfüllen. Der neue Laser kann mit einer Geschwindigkeit von bis zu 2000 Zeichen pro Sekunde markieren und zeichnet sich durch hervorragende Codequalität aus. Zudem wird er durch umfassende Tests und den fachkundigen Service von Videojet unterstützt.



Konnektivität und Integration: Das Modell 7920 bietet fortschrittliche Optionen für zellulare und Wi-Fi-Verbindungen, die eine sichere Fernsteuerung und umfassende Analysemöglichkeiten ermöglichen. Das System ist darauf ausgelegt, den zeitlichen und finanziellen Aufwand für IT-Infrastrukturen bei den Herstellern zu reduzieren und die Effizienz der Gesamtanlage zu steigern. Zudem ist der 7920 für eine reibungslose Einbindung in Produktions- und Steuerungsnetzwerke konzipiert, indem er EtherNet/IP™ und ProfiNet® Protokolle nutzt.

Qualitätssicherungstests:

Umfangreiche Musterprüfungen von Videojet geben den Anwendern die Gewissheit, dass die Markierungen mit dem 7920 den Spezifikationen entsprechen. Es werden detaillierte Berichte mit optimierten Einstellparametern bereitgestellt, die auf die spezifischen Anforderungen des Codes und des Substrats abgestimmt sind. Weitere Informationen zum Laserbeschriftungssystem Videojet 7920 finden Sie unter: www.videojet.de/7920.

Über Videojet Technologies:

Videojet Technologies ist ein weltweit führendes Unternehmen auf dem Markt für Produktidentifikation und bietet Inline-Druck-, Codierungs- und Markierungsprodukte, anwendungsspezifische Flüssigkeiten und Dienstleistungen im Produktlebenszyklus an. Das Ziel des Unternehmens ist es, mit Kunden aus der Konsumgüter-, Pharma- und Industriegüterindustrie zusammenzuarbeiten, um ihre Produktivität zu verbessern, ihre Marken zu schützen und auszubauen und den Branchentrends und -vorschriften immer einen Schritt voraus zu sein. Mit Experten für Kundenanwendungen und Technologieführerschaft in den Bereichen Continuous Inkjet (CIJ), Thermal Inkjet (TIJ), Lasermarkierung, Thermotransferdruck (TTO), Kartoncodierung und -etikettierung sowie Wide-Array-Druck verfügt Videojet über mehr als 400.000 installierte Drucker weltweit. Kunden verlassen sich auf Videojet-Produkte, um täglich über zehn Milliarden Produkte zu bedrucken. Der Kundensupport in den Bereichen Vertrieb, Anwendung, Service und Schulung erfolgt über einen direkten Betrieb mit über 4000 Teammitgliedern in 26 Ländern weltweit. Darüber hinaus umfasst das Vertriebsnetz von Videojet mehr als 400 Distributoren und OEMs, die 135 Länder bedienen.



©2024 Videojet Technologies Inc. Alle Rechte vorbehalten. Videojet ist eine eingetragene Marke von Videojet Technologies Inc.

Videojet Technologies Suisse GmbH
Gummertliweg 7
4702 Oensingen
Telefon 062 388 33 33
Fax 062 388 33 44

info.switzerland@videojet.com
www.videojet.ch

Palettenetikettierung NEU definiert DER 9560 PL

Bringt GS1-konforme
Etiketten auf bis zu
drei Seiten an



Maximale Etikettenlebens-
dauer durch vollständig
geschlossenes Gehäuse



Nahtlose Integration in
Ihre Produktions- und
Lagerverwaltungssysteme



Verarbeitung von
bis zu 120 Paletten
pro Stunde



VIDEOJET.

Videojet Technologies Suisse GmbH • Gummertliweg 7 • 4702 Oensingen
Mehr auf www.videojet.ch oder den QR-Code einscannen

- 200** Nordpack GmbH, Gerberstr. 5, D-30916 Isernhagen, +49 5136 8004100
 201 Nordson (Schweiz) AG, Barmenstr. 13, 7324 Vilters, 061 411 38 38, Fax 061 411 38 18
 202 Novindustria AG, Gewerbestr. 1, 4450 Sissach, 061 976 70 70, Fax 061 976 70 71
 203 Obrecht Technologie AG, Industriestr. 169, 8957 Spreitenbach, 056 418 64 44, Fax 056 418 64 40
 204 Omron Electronics AG, Blegistr. 3, 6340 Baar, 041 748 13 13
 205 OPTIMA packaging group GmbH, Alfred-Leikam-Str. 25, D-74523 Schwäbisch Hall, +49 791 506-0, Fax +49 791 506-9000
 206 Optimo Service AG, Franz-Burckhardt-Str. 11, 8404 Winterthur, 052 262 25 25
 207 OZG Group AG, Müllbodenstr. 3, 8172 Niederglatt ZH, 044 576 02 00
 208 Packstar GmbH, Ipsachstr. 10, 2560 Nidau, 032 333 30 58, Fax 032 333 30 61
 209 Pacovis AG, Grabenmattenstr. 19, 5608 Stetten, 056 485 93 93, Fax 056 485 93 00
- 210** Paliwoda AG, Im Chapf 2, 8703 Erlenbach, 044 910 50 05, Fax 044 910 44 05
 211 Pamasol Willi Mäder AG, Driesbüelstr. 2, 8808 Pfäffikon, 055 417 40 40, Fax 055 417 40 44
 212 Pamatech System AG, Alte Obfelderstr. 68, 8910 Affoltern, 044 762 10 40, Fax 044 762 10 49
 213 PanGas AG, Industriepark 10, 6252 Dagmersellen, 0844 800 300, Fax 0844 800 301
 214 Papyrus Schweiz AG, Zürcherstr. 68, 8800 Thalwil, 058 580 58 00
 215 PAXMATIC AG, Oldisstr. 55, 7023 Haldenstein, 081 354 10 00, Fax 081 354 10 01
 216 Paxona AG, Industrie-Bännli 19, 4628 Wolfwil, 062 926 27 77, Fax 062 926 13 34
 217 Pepperl+Fuchs AG, Längfeldweg 116, 2504 Biel/Bienne, 032 374 76 76, Fax 032 374 76 78
 218 Pester AG, Konstanzerstr. 37, 8274 Tägerwilten, 71 667 09 76
 219 Peyer Decor AG, Lerzenstr. 8, 8953 Dietlikon, 043 322 99 11, Fax 043 322 99 14
- 220** Peyer Marking AG, Bahnhofstr. 134, 8957 Spreitenbach, 056 201 41 00, Fax 056 201 41 01
 221 Polystanz AG, Lorchensangstr. 14a, 8552 Felben-Wellhausen, 071 886 49 79
 222 Polytechna AG Bereich Fördertechnik, Buchgrindelstr. 13, 8620 Wetzikon, 044 953 22 11, Fax 044 953 22 19
 223 Productus GmbH, Im Wyl 31, 8055 Zürich, 044 811 11 22
 224 PROSE Mikro Handels AG, Alte Affolterstr. 1, 8909 Zwillikon, 044 760 19 12, Fax 044 760 19 13
 225 QualiVision AG, Tödistr. 50, 8810 Horgen, 043 500 55 00, Fax 043 500 55 01
 226 Quenzer Walter R. AG, Neustr. 49, 5430 Wettingen, 056 437 60 30, Fax 056 437 60 31
 227 Rausser Handelsfirma, Lohwisstr. 50, 8123 Ebmatingen, 044 823 60 60, Fax 044 823 60 66
 228 Relianz AG, Stationsstr. 43, 8906 Bonstetten, 044 701 82 82
 229 RINCO ULTRASONICS AG, Industriestr. 4, 8590 Romanshorn, 071 466 41 00, Fax 071 466 41 01
- 230** Robotech AG, Pilatusring 10, 5630 Muri, 056 675 77 00, Fax 056 675 77 01
 231 Rodata AutoID AG, Industriestr. 14, 8305 Dietlikon, 044 824 36 00, Fax 044 824 36 25
 232 Romer Maschinenbau AG, Alpenblickstr. 33, 8630 Rüti, 055 260 33 48, Fax 055 260 33 49
 233 Rommelag AG, Fabrikweg 16, 5033 Buchs, 062 834 55 55, Fax 062 834 55 00
 234 RonTech AG, Rheinstr. 59, 7012 Felsberg, 081 257 01 00, Fax 081 257 01 01
 235 Rotzinger AG, Rinaustr. 30, 4303 Kaiseraugst, 061 815 11 11, Fax 061 815 11 12
 236 Roverna GmbH, Industriestr. 1, D-35463 Fernwald, +49 641 409-0, Fax +49 641 4092-12
 237 Rychiger AG, Alte Bernstr. 135, 3613 Steffisburg, 033 439 68 68, Fax 033 439 68 88
 238 Sapal S.A., Av. du Tir-Fédéral 44, 1024 Ecublens, 021 633 53 00
 239 Sarma Plastec AG, Industriestr. 19, 6055 Alpnach Dorf, 041 676 60 00
- 240** Saropack AG, Seebleichstr. 50, 9401 Rorschach, 071 858 38 38, Fax 071 858 38 86
 241 Satomec AG, Hinterbergstr. 11, 6330 Cham, 041 748 17 77, Fax 041 748 17 55
 242 Schaffner GF AG, Knobelstr. 9, 5762 Unterkulm, 062 768 20 70, Fax 062 768 20 80
 243 Scheibler AG Lebensmitteltechnologie, Schützenmattstr. 6, 5080 Laufenburg, 062 869 10 90, Fax 062 869 10 99
 244 Schmalz GmbH, Eigentälstr. 1, 8309 Nürensdorf, 044 555 05 05
 245 Schur Star Systems GmbH, Liebigstr. 7, D-24941 Flensburg, +49 461 99 750, Fax +49 461 99 7527
 246 SDL Schweiz, Drahtziegelwerk AG, Beundenrain 7-11, 4932 Lotzwil, 062 919 44 14, Fax 062 919 44 20
 247 Sealed Air GmbH, D4 Pk. 4, 6039 Root, 041 349 45 00
 248 SICK AG, Breitenweg 6, 6370 Stans, 041 619 29 39
 249 Siemens Schweiz AG Digital Industries, Freilagerstr. 40, 8047 Zürich, 0848 822 844

Effizienter Nachfolger für bewährte Pickerlinie

Wenn Gutes noch ein Stück besser gemacht wird, ist das eigentlich immer ein Erfolgsrezept. Dieser Leitidee hat sich auch die Schweizer Delica AG verschrieben, die unter anderem erlesene Biscuits produziert und diese mit feinsten Schokolade veredelt. Bei seinen Verpackungsprozessen setzt der Genuss-Spezialist ebenfalls auf das Prinzip Optimierung und beauftragte Schubert mit der Ausarbeitung einer Nachfolgelösung für eine bestehende Pickerlinie der Craisheimer. Bei gleicher Stellfläche erreicht der neue Flowpacker durch das Doppelpick-Verfahren ein noch effizienteres Produkthandling und erschliesst durch die Verarbeitung von Schlauchbeutel- und Tray-Produkten weitere Verbesserungspotenziale.



Die Schweizer Delica AG verpackt am Standort Meilen ihre schokoladeüberzogenen Biscuits mit einem Schubert Flowpacker.

Ob zum nachmittäglichen «Zvieri», der kleinen Mahlzeit um vier Uhr, oder als leckerer Imbiss für zwischendurch – die seit 1928 produzierten Keks-Spezialitäten von Delica sind ein Stück Schweizer Coniserie-Tradition. Im Laufe der Jahre haben die in unterschiedlichen Varianten mit und ohne Schoko-Überzug erhältlichen «Guezli» eine grosse Fangemeinde weit über ihr Herkunftsland hinaus gewonnen. Unter dem Dach der Migros Industrie beschäftigt Delica an fünf Standorten in der Schweiz sowie in zahlreichen Niederlassungen im Ausland insgesamt rund 2200 Mitarbeitende. Am Produktionsstandort Meilen im Kanton Zürich sind auch Schubert-Maschinen seit langem ein fester Bestandteil der Produktion. Im August 2023 hatte Delica sich an Schubert gewendet, um Ersatz für eine bewährte, aber etwas in die Jahre gekommene Pickerlinie zu schaffen, die im Verpackungsprozess von Biscuits eingesetzt wurde.



Insgesamt acht F4-Arme ermöglichen im Doppelpick-Verfahren eine besonders schnelle und flexible Verarbeitung von Schlauchbeutel- und Tray-Produkten.

Der Flowpacker als Schlüssel zur Effizienzsteigerung bei Delica

War ursprünglich ein 1:1-Austausch vorgesehen, zeigte sich im Laufe der Beratungsgespräche, dass sich mit den Möglichkeiten der heutigen Technik eine wesentlich effizientere Lösung für das Handling der insgesamt zehn Verpackungsformate realisieren liess.

Fortsetzung Seite 112

IN WINDESEILE VERPACKEN.
OHNE ZU KRÜMELN.
BESTENS REALISIERT MIT SCHUBERT.



Frische, knusprige Backwaren sind lecker. Doch leider neigen sie beim Verpacken zum Zerbröseln. Die Lösung: Sanfte Roboterhände plus ein 3D Scanner als Qualitätswächter. In einer Verpackungsmaschine, die sich in Windeseile auf die unterschiedlichsten Produkte einstellt und sie vollautomatisch in nachhaltige Materialien verpackt. Ganz im Sinne unserer Mission Blue: Nur was gut ist für den Planeten, ist auch gut genug für unsere Kunden. www.schubert.group/de/backwaren

- 250** SIG Combibloc Systems GmbH, Rurstr. 58, D-52441 Linnich, +49 2462 790
 251 Signode Switzerland GmbH Strapex & Orgapack Vertrieb Schweiz, Silberstr. 14, 8953 Dietikon, 044 745 50 50, Fax 044 745 52 33
 252 SIGRIST Gravuren Stempel Schilder AG, St. Gallerstr. 15, 8353 Elgg, 044 450 10 40
 253 SIGTECH AG Kennzeichnungstechnik mit Automation, Hauptstr. 72, 5037 Muhen, 062 738 32 32
 254 SK TEC SA, Via al Gas 30, 6850 Mendrisio, 091 640 55 40, Fax 091 646 13 10
 255 Soldati AG, Haslring 1, 6032 Emmen, 041 269 50 90, Fax 041 269 50 91
 256 SOMIC Verpackungsmaschinen GmbH & Co. KG, Am Kroit 7 - 11, D-83123 Amerang, +49 8075 916 0, Fax +49 8075 916 122
 257 Spezial AG, Weberstr. 9, 88333 Samstagen, 044 783 22 99, Fax 044 783 22 98
 258 Stebler Packaging AG, Brügglistr. 4, 4208 Nunningen, 061 795 90 70, Fax 061 795 90 71
 259 STEINBOCK Handling AG, Gewerbestr. 14, 8132 Egg, 044 986 30 30

- 260** STEMMER IMAGING AG, Churerstr. 54, 8808 Pfäffikon SZ, 055 415 90 90
 261 STILL AG, Industriestr. 50, 8112 Otelfingen, 044 846 51 11
 262 Stöcklin Logistik AG, Wahlenstr. 161, 4242 Laufen, 061 705 81 11
 263 Strico AG Professional Barcoding, Allmendstr. 14, 8320 Fehraltorf, 043 377 30 10, Fax 043 377 30 11
 264 Strico AG SATO-Distribution, Allmendstr. 14, 8320 Fehraltorf, 043 377 30 10, Fax 043 377 30 11
 265 Südpack Bioggio SA, via Mulini, 6934 Bioggio, 091 874 82 00, Fax 091 874 82 01
 266 Sun Chemical AG, Grindlenstr. 3, 8954 Geroldswil, 044 749 50 50, Fax 044 749 50 55
 267 Swiss Can AG, Auerstr. 36, 9442 Berneck, 071 544 55 55
 268 Synopac AG, Pfeffingerring 201, 4147 Aesch, 061 756 99 70
 269 Syntegon Packaging Systems AG, Industriestr. 8, 8222 Beringen, 056 674 10 00

- 270** Syntegon Technology GmbH, Stuttgarterstr. 130, D-71332 Waiblingen, +49 7151 140
 271 TAMPOPRINT GmbH, Lingwiesenstr. 1, D-70825 Korntal-Münchingen, +49 7150 928-0, Fax +49 7150 928-400
 272 Tanner & Co. AG Verpackungstechnik, Industriestr. 3, 5616 Meisterschwanden, 056 676 67 67
 273 TECNOMA GmbH, Zugerstr. 76b, 6340 Baar, 41 322 25 70
 274 tesa tape Schweiz AG, Grossmattstr. 9, 8902 Urdorf, 044 560 01 00, Fax 044 560 01 01
 275 TesT AG, Bösch 63, 6331 Hünenberg, 041 785 60 10, Fax 041 785 60 15
 276 Thürings Verpackungsmaschinen GmbH, Vockelsteinstr. 19, D-41749 Viersen, +49 2162 72 72, Fax +49 2162 64 00
 277 Toel Recycling AG, Ringstr. 14, 8600 Dübendorf, 044 801 10 00, Fax 044 801 10 01
 278 Tosag Engineering AG, Fuchsweidweg 12, 4852 Rothrist, 062 794 38 28, Fax 062 794 14 58
 279 Toshiba Tec Switzerland AG, Herostr. 7, 8048 Zürich, 044 439 71 71, Fax 044 439 71 72

- 280** Toyota Material Handling Schweiz AG, Feldstr. 62, 8180 Bülach, 0844 869 682
 281 Tracomme AG, Wiesenstr. 39, 8952 Schlieren, 044 515 55 60
 282 Tradepack AG, Industrie Winkel 19, 8637 Laupen, 055 256 00 20, Fax 055 256 00 22
 283 Tramapack SA, Chemin de la Rippe, 1303 Penthaz, 021 632 84 00, Fax 021 632 84 02
 284 TransPak Schweiz AG, Schnydersacker 453, 8262 Ramsen, 061 711 73 56, Fax 061 711 53 57
 285 Transver AG, Zürcherstr. 42, 8852 Altendorf, 055 451 88 88, Fax 055 451 88 89
 286 Trimaco Systeme GmbH, Badenerstr. 816, 8048 Zürich, 043 811 75 00
 287 Ultramatic AG, Hintermühlenstr. 6, 8409 Winterthur, 052 242 85 27
 288 Urech Max AG, Parallelstr. 4, 5606 Dintikon, 056 616 70 10, Fax 056 616 70 20
 289 VAC-STAR Verpackungsmaschinen AG, Rte de l'Industrie, 1786 Sugiez, 026 673 93 00, Fax 026 673 05 38

- 290** VEBICODE Etiketten Drucker und Software AG, Schönbodenstr. 4, 8640 Rapperswil, 055 220 61 61, Fax 055 220 61 60
 291 VEBO Genossenschaft, Grienackerweg 10, 4226 Breitenbach, 061 789 93 93
 292 VIA AG, Engineering, Mühlemattstr. 32, 4112 Bättwil-Flüh, 061 313 26 25, Fax 061 313 26 52
 293 Vinota GmbH, Seetalstr. 4, 5630 Muri, 056 664 23 36, Fax 056 664 43 00
 294 ViscoTec Pumpen- u. Dosiertechnik GmbH, Amperstr. 4, D-84513 Töging a. Inn, +49 8631 92 74 0, Fax +49 8631 92 74 300
 295 VTT AG, Hardstr. 47, 4132 Muttetz, 061 717 98 98, Fax 061 717 98 90
 296 Wanfried H.O. Persiehl GmbH & Co. KG, Vor dem Untertor, D-37281 Wanfried, +49 5655 987-0, Fax +49 5655 987-147
 297 Weidinger GmbH, Hertha-Sponer-Str. 1a, D-82216 Gemlinden, +49 8142 4289300
 298 WeillPack AG, Zürichstr. 46, 8840 Einsiedeln, 055 418 83 83, Fax 055 418 83 84
 299 WIFAG-Polytype Technologies AG, 26, Route de la Glâne, 1701 Fribourg, 026 426 11 11, Fax 026 426 11 12

Fortsetzung von Seite 110

Eine zentrale Herausforderung bestand darin, für diese Produktpalette eine Lösung zu finden, die in der Lage ist, sowohl Flowpack- als auch Tray-Produkte zu verarbeiten, und Formatwechsel ohne grösseren Zeit- und Personalaufwand ermöglicht. Dazu schien es ratsam, bestimmte Prozessabläufe grundlegend auf ihre Effizienz hin zu hinterfragen. Grosses Optimierungspotenzial versprach in diesem Zusammenhang etwa der Nachprozess für die Schlauchbeutelverpackung ohne Tray, der vormals händisch von vier Arbeitskräften ausgeführt wurde und den Weitertransport in ein anderes Stockwerk erforderte. Da seitens Delica auch ein ruhiger Lauf, eine einfache und schnelle Reinigung sowie hohe Flexibilität bei der Formatumstellung ganz oben auf der Wunschliste standen, zeichnete sich schnell ab, dass der Flowpacker von Schubert hier die ideale Lösung sein würde.

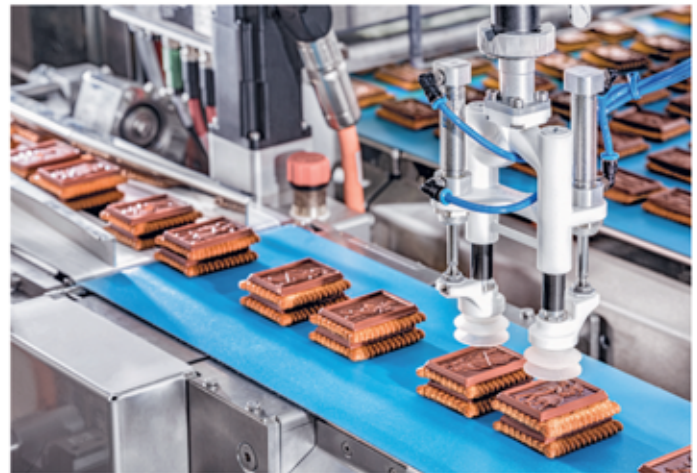

Bei der Schlauchbeutelverarbeitung erfolgt die Vorgruppierung zunächst auf dem Band. Die reduzierte Kettenlänge ermöglicht eine einfachere Reinigung.



Beim Flowpacker sind die robotergestützte Zuführung per Pick-and-Place und das Schlauchbeutelaggregat Flowmodul kompakt in einer einzigen Linie integriert.

Mehr Durchsatz, weniger Aufwand bei Reinigung und Wartung

Mit seinem platzsparenden Maschinenlayout fügt sich der neue Flowpacker nicht nur nahtlos in seinen Aufstellort ein, sondern bietet obendrein auch deutlich mehr Funktionalität und Performance. Anstelle von vormals zehn ermöglichen nun acht F4-Arme im Doppelpick-Verfahren einen Durchsatz von bis zu 728 Produkten pro Minute, ohne dass bei dieser Taktzahl die Laufruhe beeinträchtigt würde. Das fortschrittliche Bildverarbeitungssystem von Schubert stellt dabei sicher, dass die Waren nicht nur schnell, sondern auch stets in einwandfreiem Zustand vom mittig angeordneten Produktband auf die Kette mit den Tray-Formaten oder wahlweise auf das

Band für das Flowpack-Format abgelegt werden. Gerade beim Handling der teilweise oder vollständig schokolierten Biscuits spielt der integrierte Folienspender mit kurzer Kette seine Vorteile aus. Da die Vorgruppierung auf einem Band erfolgt, gestaltet sich die Reinigung wesentlich einfacher. Aufgrund der kürzeren Kettenlänge müssen beim Formatwechsel deutlich weniger Mitnehmer getauscht werden, als dies bei einer langen Kette der Fall wäre. Der Vorgang erfordert nur einen Bediener und keine Mitnehmer-Kassette, sodass sich obendrein Kosten sparen lassen.

Von Tray zu Flowpack mit einem Klick

Da die Magazinplatte aufgrund identischer Tray-Abmasse für alle Formate gleich ist, kann eine einzige Person den Werkzeugwechsel durchführen. Gibt es wie im Fall des Choc Petit Beurre sowohl ein Flowpack- als auch ein Tray-Format, genügt ein einziger Klick auf dem Bedienterminal, um den Verpackungsprozess umzustellen. Sollen die Produkte direkt in die Schlauchbeutel verpackt werden, wird der Tray-Entstapler ohne weitere Umbauten einfach aus dem Verpackungsprozess genommen. Im Flowmodul sorgt die bewährte Kombination aus Längssiegelung mittels Ultraschall-Verfahren und anschließender Quersiegelung mit Heissiegel für einen schonenden und zugleich sicheren Verschluss. Die fliegende Quersiegeleinheit stellt zudem sicher, dass bei ungleichmässigem Fluss die Siegelzeit und -temperatur konstant bleibt. Da die so erzeugten Pakete sehr eng ausgelegt sind, kommen zwei verschiedene Formschultern zum Einsatz, um unterschiedliche Formate abzudecken. Ein Novum – und aus Platzgründen auch eine kleine Herausforderung – stellte die Integration eines Aufreisfadens beim Flowpack dar, die von den Schubert-Ingenieuren souverän gelöst wurde. Der rote Kunststofffaden wird parallel zum Flowmodul-Film abgewickelt, an dem er mittels Klebeschicht haftet, und anschliessend mitversiegelt.

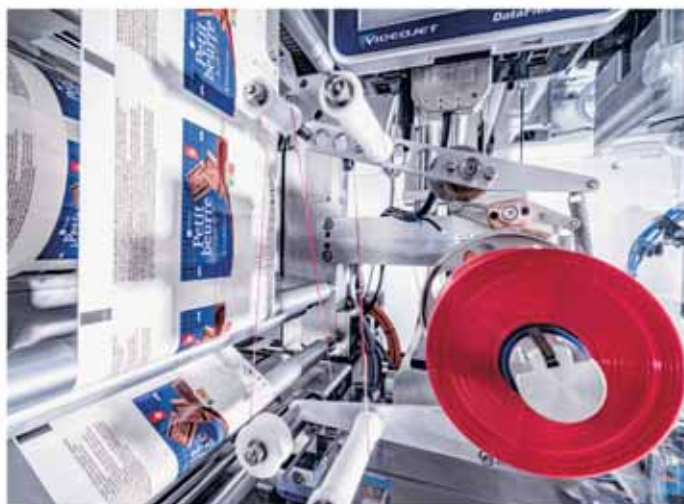

Im Flowmodul erfolgt die Kombination aus Längssiegelung mittels Ultraschall und Quersiegelung mit Heissiegel und fliegender Quersiegeleinheit – einschliesslich Anbringung eines Aufreisfadens.

Künftige Nachrüstungen wurden bereits mitgeplant

In der Süsswarenindustrie spielt Nachhaltigkeit eine immer grössere Rolle. Auch bei Delica in Meilen, wo 2021 eine neue Prozesskühlungsanlage in Betrieb genommen wurde, die Wasser aus dem Zürichsee nutzt, wird der verantwortungsvolle Umgang mit natürlichen Ressourcen gelebt. Daher sollte bei der Konstruktion auch die Möglichkeit zu einer späteren Umstellung auf umweltverträglichere Papier-Trays durch Integration eines zweiten F2-Roboters berücksichtigt werden. In der gegenwärtigen Version wurde der Tray-Entstapler somit etwas grosszügiger dimensioniert. Und noch ein weiteres Anforderungsszenario wurde bereits mitgedacht: Sollen Produkte künftig nicht nur flächig, sondern auch entlang ihrer Längskante ins Tray abgelegt werden, lässt sich dies durch den integrierten schwenkbaren Kettentransporter ebenfalls problemlos umsetzen.



Bei der Konstruktion des Tray-Entstaplers wurde bereits die Möglichkeit zur späteren Umstellung auf Papier-Trays berücksichtigt.

Delica konnten diese Leistungsmerkmale auf ganzer Linie überzeugen: «Der neue Flowpacker vereint mit seiner Verarbeitungsmöglichkeit von Tray- und Schlauchbeutelprodukten im Grunde zwei Maschinen in einer einzigen hocheffizienten und flexiblen Lösung. Die dadurch freigewordenen Kapazitäten beim Personal können wir nun an anderer Stelle produktiv nutzen», freut sich Kaspar Huber, stellvertretender technischer Leiter bei Delica am Standort Meilen.

Zahlen und Fakten

- Schubert Flowpacker
- Doppelpick-Verfahren
- Maximale Leistung: 728 Produkte pro Minute
- 98 % Maschineneffizienz (Pickerlinie inkl. Tray-Entstapler)
- 97 % Maschineneffizienz (Flowmodul)

Über die Gerhard Schubert GmbH

Die Gerhard Schubert GmbH ist weltweit anerkannter Marktführer für Top-Loading-Verpackungsmaschinen (TLM). Das Familienunternehmen aus Crailsheim (Baden-Württemberg, Deutschland) setzt bei seinen digitalen, roboterbasierten Verpackungsmaschinen auf ein Zusammenspiel von einfacher Mechanik, intelligenter Steuerungstechnik und hoher Modularität. Mit dieser Philosophie und einer eigenen Innovationskultur beschreitet das Unternehmen seit fast 60 Jahren völlig eigenständige technologische Wege.

Mit seiner TLM-Technologie stellt der Maschinenbauer seinen Kunden zukunftsichere Verpackungsmaschinenlösungen bereit, die einfach in der Bedienung, flexibel in der Formatumstellung, hochleistungsfähig und stabil in der Funktion sind. Die TLM-Verpackungsmaschinen verpacken Produkte jeglicher Art und Branche – von Lebensmitteln, Süsswaren, Getränken, Pharmazeutika und Kosmetik bis hin zu technischen Artikeln – in Trays, Kartons, Schachteln oder in Schlauchbeutel.

Namhafte globale Unternehmen der Konsumgüter- und Pharmaindustrie vertrauen gleichermaßen auf Automatisierungslösungen von Schubert wie zahlreiche kleine, mittelständische und familiengeführte Unternehmen. Gegründet im Jahr 1966, beschäftigt die heute in zweiter Generation geführte Unternehmensgruppe 1800 Mitarbeiter.

Alle Fotos: Gerhard Schubert GmbH

Gerhard Schubert GmbH
Hofäckerstrasse 7
D-74564 Crailsheim
Telefon +49 7951 400-0
Fax +49 7951 8588

info@gerhard-schubert.de
www.schubert.group

- 300** Wilco AG, Rigackerstr. 11, 5610 Wohlen, 056 618 43 43, Fax 056 618 43 44
 301 WILUX PRINT AG, Unterfeldstr. 5, 8340 Hirwil, 055 253 24 24, Fax 055 253 24 25
 302 Windmüller & Hölscher KG, Münsterstr. 50, D-49525 Lengerich, Westf., +49 5481 140, Fax +49 5481 142649
 303 WISAG, Im Ifang 8, 8307 Effretikon, 044 317 57 57
 304 Witech Maschinen AG, Zelgstr. 5, 5200 Brugg, 056 450 27 60, Fax 056 450 27 64
 305 Witronic AG, Breitenstr. 10, 4852 Rothrist, 062 745 88 77, Fax 062 751 52 24
 306 Wittich Hans GmbH, Kirchstr. 17, 8274 Gottlieben, 071 666 80 30, Fax 071 666 60 99
 307 Wittmann Kunststofftechnik AG, Uznacherstr. 18, 8722 Kaltbrunn, 055 293 40 93, Fax 055 293 40 94
 308 Wunderli Electronics AG, Oberfeldstr. 13, 8570 Weinfelden, 071 622 52 10, Fax 071 622 47 40
 309 X-Rite / Pantone Europe GmbH, Althardstr. 70, 8105 Regensdorf, 044 842 24 00, Fax 044 842 22 22

- 310** zaugg maschinenbau ag, Parkstr. 22, 5012 Schönenwerd, 062 858 85 85, Fax 062 858 85 86
 311 Zehnder & Sommer AG, Dammstr. 18-20, 3400 Burgdorf, 031 740 50 50, Fax 031 740 50 51
 312 Zellweg Pharmtech AG, Juchstr. 1, 8500 Frauenfeld, 052 354 30 30
 313 Zetes autoID Systems AG, Brunnenstr. 1, 8604 Volketswil, 044 823 16 16, Fax 044 823 16 17
 314 zmb automation belp ag, Hühnerhubelstr. 81, 3123 Belp, 031 818 85 85, Fax 031 818 85 86
 315 Zwahlen Bruno AG, Bachstr. 21, 8594 Güttingen, 055 286 30 70, Fax 055 286 30 79

Kragarmregale



Optimales
Einhängesystem

TOREX AG 

Durisolstrasse 1B
5612 Villmergen

Tel 056 622 49 22
Fax 056 622 13 63

info@torex.ch
www.torex.ch

Umreifungstechnik für Stahl- und Kunststoffbänder

Stahlband-
Umreifungsgerät mit
hülsenlosem Verschluss



Verpackungs-Stahlband



Akku-Reischweissgerät für
Kunststoffband



PET- und PP-Bänder



Halbautomatische Kunst-
stoffband-
Umreifungsmaschine



TOREX AG 

Durisolstrasse 1B
5612 Villmergen

Tel 056 622 49 22
Fax 056 622 13 63

info@torex.ch
www.torex.ch



Meet the packaging experts.



Wir setzen neue Massstäbe in allen Leistungsklassen:

Mit SEALPAC verarbeiten Sie prozesssicher ein breites Spektrum verschiedener Anwendungen. Unsere erstklassige Verpackungstechnik bietet anspruchsvollen Anwendern jede Flexibilität für häufig wechselnde Produkte oder Stückzahlen. Unsere Experten beraten Sie gern.



SEALPAC

Forming Innovations

Traysealer und Thermoformer aller Leistungsklassen: Flexibler Einsatz, geringe Gesamtbetriebskosten

SEALPAC steht für hochleistungsfähige und gleichzeitig effiziente Hightech-Traysealer und -Thermoformer. Darüber hinaus entwickelt der Verpackungsprofi moderne Verpackungslösungen, die Produktsicherheit, Wirtschaftlichkeit, Attraktivität und Ressourcenschonung vereinen. Dazu setzt SEALPAC zusammen mit seinen Entwicklungspartnern auf Materialeinsparungen, ersetzt konventionelle Kunststoffe durch alternative Materialien und unterstützt den verstärkten Einsatz von Mono-Materialien für ein verbessertes Recycling. Die hochmodernen Anlagen sind dabei auf die Verarbeitung dieser neuen Verpackungslösungen aus alternativen Materialien abgestimmt – das schont Ressourcen und sichert Anwendern einen echten Wettbewerbsvorteil.



EasyLid® ermöglicht eine hermetische Versiegelung und Deckelverschluss in nur einem Siegelvorgang.



eTray® – Bis zu 40 % Reduzierung des Kunststoffeinsatzes gegenüber marktüblichen Schalen.

Traysealer SEALPAC:

Leistungsfähigkeit meets Wirtschaftlichkeit

Die neue Traysealer-Generation SEALPAC Amax setzt Maßstäbe in der Schalenversiegelung. Sie bietet vielseitige Verpackungslösungen wie MAP, TraySkin® und Hybridkonzepte (z. B. eTray®, FlatSkin®, FlatMap®) sowie die Verarbeitung ultraleichter Trays (UltraLight). Die All-in-One-Version ermöglicht verschiedene Anwendungen auf einer Maschine. Die Serie überzeugt durch geringen Materialverbrauch, wartungsarme Konstruktion, leise Servomotoren und den integrierten EnergyManager, der Energie und Luftverbrauch erheblich reduziert. Bestehende Werkzeuge der A-Serie können weiterverwendet werden, was Kosten und Platz spart. Mit smarten Features erfüllt die SEALPAC Amax die Anforderungen der Industrie 4.0 und bietet volle Prozesskontrolle.



FlatMap® sorgt für einen neuen, frischen Look am PoS und überzeugt durch eine Kunststoffreduktion von über 75 %.



Fortsetzung Seite 116



M-Flex – wenig Stellfläche, effizientes Rotationsprinzip

Die kompakte, halbautomatische M-Flex verarbeitet präzise siegelfähige Schalen und Folien aus Kunststoff, Aluminium und Karton. Neben Standardlösungen ermöglicht sie innovative Verpackungskonzepte wie TraySkin®, FlatSkin® und EasyLid®. Auch Verpackungen für nicht siegelfähige Materialien wie Edelstahl oder Porzellan (Catering-Map, PackingPanda) sind möglich. Ideal für kleinere Produktionsmengen, bietet sie Funktionen, die sonst nur vollautomatischen Anlagen vorbehalten sind. Der Rotationsbetrieb ermöglicht effizientes Be- und Entladen, während ein Sicherheitssystem den Betrieb nur mit passenden Werkzeugen freigibt. Die M-Flex kombiniert höchste Produktsicherheit mit wirtschaftlicher Verpackung.



Thermoformer-Portfolio:

Von Kompakt- bis Hochleistungs-kategorie

Das Thermoformer-Programm von SEALPAC bietet innovative Lösungen in allen Leistungsklassen. Sämtliche Anlagen stehen für prozesssicher versiegelte Verpackungen mit hervorragendem Öffnungsverhalten und erstklassige Verpackungsausformungen.

Thermoformer PRO: Kleinster Footprint, höchste Flexibilität

Die PRO-Serie ermöglicht vollautomatische Verpackung auf äusserst geringem Raum. Die kompakten Masse werden u. a. durch die Verwendung von Sperrschiebern anstelle von voluminösen Abdeckungen erreicht. Das verschafft den Thermoformern einen aussergewöhnlich grossen Einlegebereich, der von beiden Seiten zugänglich ist. Das modulare Anlagenkonzept macht Verpackungen nach Wunsch möglich: Die Basisanlage verarbeitet unterschiedlichste Hart- und Weichfolien sowohl im Vakuumprozess als auch für reine Versiegelungsanwendungen und lässt sich durch



FlatSkin® vereint verlängerte Haltbarkeit, eine besonders attraktive Präsentation und einen nachhaltigeren Materialeinsatz.



SoftVacuum behandelt Produkte besonders sorgsam und schützt deren Oberfläche vor Verformung oder Beschädigung.

F-Serie: Hochleistungs-Thermoformer

Die neue F-Serie verarbeitet dank integrierter Bahnkantensteuerung für die Ober- und Unterfolie prozesssicher sämtliche Materialien, inklusive besonders dünner Folien oder faserbasierter Werkstoffe. Die flexiblen Thermoformer ermöglichen Konturen- oder Sternschnitt, diverse Perforationsmöglichkeiten in Quer- bzw. Längsrichtung und verschiedene Öffnungskonzepte und setzen damit der Verpackungsgestaltung kaum Grenzen. Die F-Serie ist in drei Maschinenbreiten verfügbar: für Folien bis zu 460 mm (F4), bis zu 560 mm (F5) und bis zu 660 mm (F6). Das innovative SEALPAC Schnellwechselsystem reduziert den Zeitaufwand für einen Formatwechsel auf ein Minimum und gewährleistet dabei ein Höchstmass an Sicherheit für die Bediener.

Sealpac Schweiz GmbH
Hilagstrasse 24
8360 Eschlikon
Telefon 071 973 96 60

info@sealpac.ch
www.sealpac.ch



Connecting for the Best

Sie benötigen eine auf Ihre Bedürfnisse passende Verpackungsanlage!



Horizontaler bzw. vertikaler Flowpack, Schrumpfmachine, Kartonverpackung, Pick&Place, Papierverpackung, Sortieren, Fördern, Stapeln, Palettieren etc.

Dafür wollen Sie unter anderem solche Fragen beantwortet haben:

- Welche Technologie passt zu mir?
- Passen die technischen Spezifikationen zu meiner Verpackungsaufgabe?
- Gibt es eine Standardlösung?
- Kann ich Verpackung und Intralogistik aus einer Hand bekommen?
- Passt alles in mein Gebäude?
- Wie bringe ich die Anlage effizient in meine Produktion?
- Wer schult mein Personal?
- Wer betreut die Anlage nach der Installation?
- Und was kostet das Ganze dann?

Es ist möglich, diese Fragen und noch mehr aus einer Hand beantwortet zu bekommen. Wir bei Gramag erstellen zusammen mit Ihnen Ihren Business Case.

Wieso soll Gramag das können?

Wir sind ein Team von international erfahrenen Technikern mit einem entsprechenden Netzwerk, welche Kompetenz und Spass an Technik mitbringen. Diese Kraft und Energie stellen wir unseren Partnern – Lieferanten wie Endkunden – in einer geordneten Struktur aus Verkauf, Projektmanagement und Services zur Verfügung. Wir lieben Technik seit über 25 Jahren!

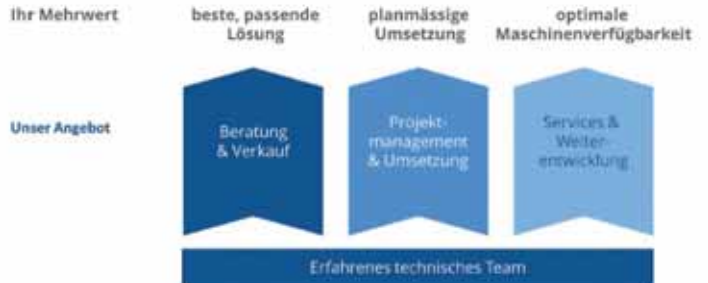

gramag

Gramag AG
Kreuzmatte 1e
6260 Reiden
Telefon 062 749 51 51
Fax 062 749 51 50



info@gramag.ch
www.gramag.ch

#KartonVerschliessen

#PackagingOnDemand

#KartonAufrichten

#Intralogistik

#Flowpack

#KartonHöhenreduzieren

#Cartonwrap

GRAPHIC – PACKAGING – AUTOMATION

CONNECTING FOR THE BEST

Die Verpackung der Zukunft: Interaktiv, sicher und hochautomatisiert

Die Verpackung ist mehr als nur ein praktisches Mittel, um ein Produkt zu transportieren oder zu schützen. Sie spielt eine zentrale Rolle in der Markenstrategie und hat direkten Einfluss auf den Erfolg eines Produkts. Marken nutzen Verpackungen, um sich von der Konkurrenz abzuheben, Vertrauen aufzubauen, Kundenbindung zu schaffen, Informationen zu vermitteln und ihre Werte zu kommunizieren.

Nun steht die Verpackungsindustrie an einem weiteren Wendepunkt, denn die «Brand Owner» fordern mehr Sicherheit, Transparenz und einen direkten Kanal zu den Konsument:innen. Koenig & Bauer hat die Kräfte des Konzerns gebündelt, um diesen steigenden Anforderungen gerecht zu werden. Das Unternehmen bietet heute ein einzigartiges Portfolio, das Kunden aus dem Verpackungsbereich vollumfänglich unterstützt. Dies wird durch die Kombination aus effizienten, präzisen Druck- und Weiterverarbeitungsmaschinen, innovativen Technologien für digitale Kundeninteraktion und integriertem Markenschutz erreicht. Mit diesem ganzheitlichen Ansatz geht Koenig & Bauer weit über den reinen Druckprozess hinaus.



Florian Stark (l.), Market Activation Manager, und Thomas Vollmuth (r.), Head of Brand Owner Management, beide von Koenig & Bauer Kyana, zeigten dem Live-Publikum, wie AURAVEO Marken hilft, die Lücke zwischen analoger Verpackung und digitaler Welt zu schliessen.

Die digitale Brücke – Koenig & Bauer Kyana

Mit dem neuen Tool AURAVEO revolutioniert Koenig & Bauer Kyana die Art und Weise, wie Marken mit Kund:innen kommunizieren, indem physische Verpackungen in eine Digital Experience-Plattform verwandelt werden. Durch das Scannen der Verpackung treten Konsument:innen in einen direkten Dialog mit der Marke. Der entscheidende technologische Sprung liegt in der Flexibilität: Dank Augmented Reality und Künstlicher Intelligenz lassen sich die hinterlegten digitalen Inhalte jederzeit anpassen, selbst wenn das Produkt bereits im Regal steht. Für Brand Owner bedeutet dies nicht nur eine gesteigerte Markenbindung durch personalisierte Eins-zu-eins-Kommunikation, sondern auch messbare Daten. Jeder Scan liefert wertvolle Insights zu Nutzungsmustern und Kaufverhalten, was eine datenbasierte Optimierung des ROI ermöglicht.



Die Digitale Produktwelt, KI-unterstützt von Koenig & Bauer Kyana.



Mit AURAVEO reichern Brand Owner Produktverpackungen an, die durch Interaktion immersive Erlebnisse für die Customer Experience schaffen und die Kundenloyalität stärken.



AURAVEO – Optimierte Kundenerfahrung durch Bereitstellung personalisierter, relevanter und konsistenter Erlebnisse.

Doch die Digitalisierung endet nicht bei den Konsument:innen. Koenig & Bauer Kyana überträgt diesen Ansatz tief in die Produktionshallen der Druckereien. Mit dem Portal myKyana und dem IIoT-Gateway Kyana Connect wird eine herstellerunabhängige Vernetzung realisiert. Ein Paradebeispiel für diese Offenheit ist die Integration bei Grafika Printing in Pennsylvania. Dort wurde erfolgreich eine Druckmaschine eines Drittanbieters in das digitale Ökosystem von Koenig & Bauer eingebunden. Dies ermöglicht eine zentrale Erfassung und Analyse aller Produktionsdaten im Tool Kyana Data – unabhängig vom Maschinenhersteller. Druckereien erhalten so über konfigurierbare Dashboards eine vollständige Transparenz ihrer Prozesse, was Benchmarking und kontinuierliche Leistungssteigerung erst möglich macht. Unterstützt wird dies durch Kyana Assist, ein KI-basiertes Tool, das Anwender:innen mit maschinen-spezifischem Wissen und sofortigem Support zur Seite steht.

Fortsetzung Seite 120

KOENIG & BAUER

Rapida 106 X

Schnellste Jobwechsel –
damit Sie noch profitabler werden

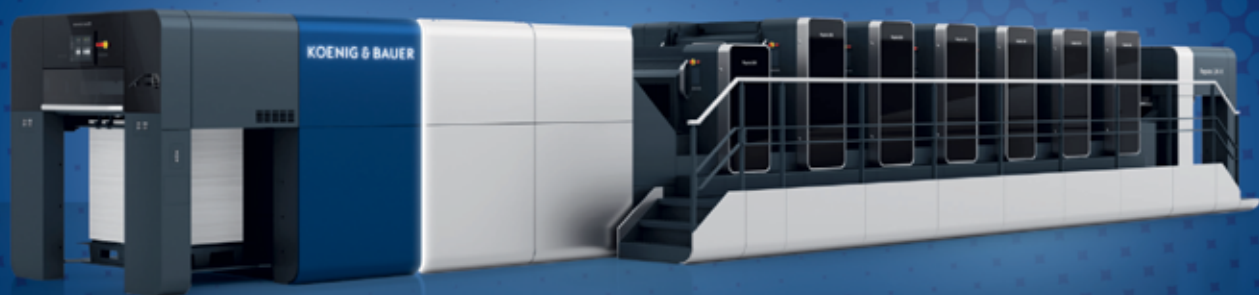

Die Rapida 106 X verschenkt keine Sekunde: Durch extrem kurze Jobwechsel erreicht sie maximalen Output. Drucken Sie bis zu 22.000 Bogen pro Stunde – auch im Wendebetrieb. Platten- und Bedruckstofflogistik, parallele Rüstprozesse und digitale Services stellen sicher, dass Sie Ihre Ziele jederzeit erreichen.

Koenig & Bauer (CH) AG
info@koenig-bauer-ch.com

we're on it.

Integrierte Sicherheit – Koenig & Bauer Vision & Protection

Parallel zur Digitalisierung wächst die Bedrohung durch Produktpiraterie, die Unternehmen jährlich Milliarden kostet und Markenreputationsschädigend treffen kann. Koenig & Bauer Vision & Protection begegnet diesem Risiko mit der Initiative «protected at print», die Schutztechnologien nahtlos in den Druckprozess integriert.

Eine Schlüsseltechnologie dieser Initiative ist «varnish protect aegis». Basierend auf der Stegano-Technologie werden versteckte Informationen, wie Codes, direkt in die Lackschicht integriert. Der grosse Vorteil für den Produktionsablauf: Es sind keine Änderungen am Design oder Prepress-Workflow nötig, und eine einzige Lackplatte kann für verschiedene Kunden und Aufträge genutzt werden, was die Effizienz massiv steigert. Die Verifizierung der Echtheit erfolgt simpel via Smartphone-App («a verification app – ava»).

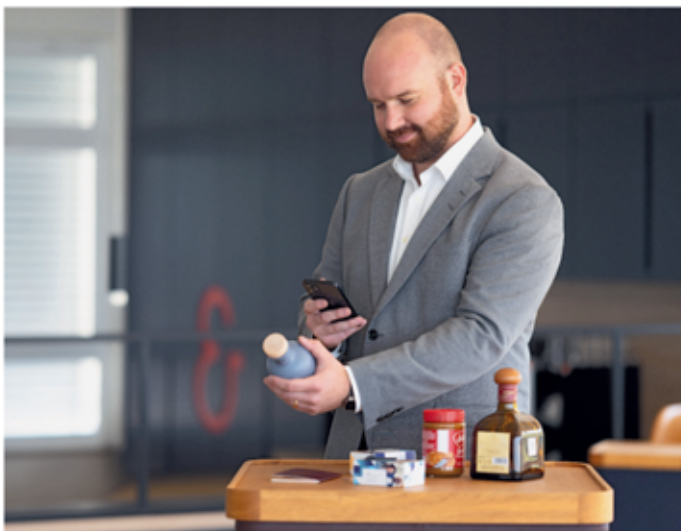

Marc Hunsänger, Director Protection Technologies bei Koenig & Bauer Vision & Protection, zeigt, wie einfach es sein kann, Drucksergebnisse zu schützen und zu überprüfen.



Das neu eingeführte Lackschutzprodukt «Aegis» ermöglicht, den Markenschutz «einfach, smart und für jeden zugänglich» zu machen.

Noch einen Schritt weiter geht die strategische Kooperation mit Bosch Secure Authentication. Durch die Integration der Software Ovjera direkt in die Druckmaschinen von Koenig & Bauer wird eine lückenlose Rückverfolgbarkeit geschaffen. Die Technologie nutzt die Tatsache, dass selbst industriell gefertigte Produkte auf mikroskopischer Ebene einzigartig sind. Ovjera erfasst die individuelle Mikrostruktur der Oberfläche optisch und weist jedem Produkt eine digitale Identität zu – ähnlich einem biometrischen Merkmal. Diese Lösung kommt ganz ohne zusätzliche Sicherheitsmerkmale oder Aufdrucke aus und ist speziell für hohe Fertigungsgeschwindigkeiten im Druck ausgelegt.



Peter J. Rickenmann, CEO, Delegierter des Verwaltungsrates Koenig & Bauer (CH) AG

Investitionssicherheit und strategische Partnerschaft

«Die Investition in das richtige, zukunftsfähige Produktionsmittel stellt heute mehr denn je eine strategische und hochkomplexe Herausforderung dar. Wir bieten das breiteste Portfolio der Branche – vom analogen Bogenoffset über den Digitaldruck bis zur Veredelung. Das bedeutet, wir müssen einem Kunden keine «One-Size-Fits-All»-Lösung verkaufen, sondern können technologieunabhängig das perfekt passende Setup konfigurieren. Wir verstehen uns nicht nur als Verkäufer, sondern als Trusted Advisor, der die zukünftige Wettbewerbsfähigkeit unserer Kunden proaktiv mitgestaltet und begleitet.»

Schweizer Qualitätsanspruch & Service-Exzellenz

«Hightech-Hardware wie unsere Rapida 106 X oder die digitalen Kyana-Lösungen sind das Fundament, aber auch der Service ist essenziell, um eine Investition profitabel zu machen. Gerade im Schweizer Markt, wo die Qualitäts- und Verfügbarkeitsansprüche extrem hoch sind, können wir mit unserem Vor-Ort-Service punkten. Unsere Kunden haben einen Ansprechpartner für den gesamten Lebenszyklus ihrer Anlagen. Wir verbinden die Innovationskraft des Weltkonzerns Koenig & Bauer mit der verlässlichen, lokalen Präsenz und Service-Kultur unserer Schweizer Organisation. Das schafft Vertrauen.»

Das technologische Fundament – Maschinenbau der Spitzenklasse

Letztlich basieren all diese innovativen digitalen Features und Sicherheitsmerkmale nach wie vor auf einem hochpräzisen physikalischen Druckprozess. Und genau den hat Koenig & Bauer seit über 200 Jahren perfektioniert und deckt mit dem breitesten Produktportfolio der Branche den gesamten Prozess von Druck und Weiterverarbeitung für nahezu alle Substrate und fast alle Druckverfahren ab.

Rapida 106 X: Der Massstab im Bogenoffset

Im Zentrum des industriellen Verpackungsdrucks stehen die Rapida-Baureihen. Insbesondere die Rapida 106 X fokussiert als leistungsfähige Bogenoffsetmaschine im Mittelformat (740 x 1060 mm) die Erhöhung der Netto-Produktivität durch konsequente Automatisierung und Digitalisierung. Dabei spielt die reine mechanische Geschwindigkeitssteigerung eine geringere Rolle, den Hauptfokus legt Koenig & Bauer auf die Minimierung von Stillstands- und Rüstzeiten durch parallele Prozesse.

Die DriveTronic-Technologie mit Einzelantrieben bildet die Basis für simultane Abläufe. So ermöglicht DriveTronic SPC (Simultaneous Plate Change) den gleichzeitigen Plattenwechsel in allen Druckwerken in unter einer Minute. Ergänzt wird dies durch CleanTronic Synchro, ein System, das Waschvorgänge von Gummitüchern und Druckzylindern parallel zum Plattenwechsel durchführt.

Die QualiTronic-Suite verlagert die Qualitätskontrolle direkt in die Maschine. Neben der Inline-Farbdichteregelung (ColorControl) ermöglichen Module wie PrintCheck und PDFCheck einen Abgleich jedes einzelnen Bogens gegen die Referenzdaten. Dies transformiert das Berufsbild des Druckers vom manuellen Bediener hin zum Workflow-Manager, der eine weitgehend selbstregulierende Produktion überwacht.



Die Hochleistungsanlage Rapida 106 X: ausgestattet mit zehn Druckwerken und Doppellack-Technologie für anspruchsvollste Verpackungen.



Das dynamische und elegante Design der Rapida 106 X steht für technologische Souveränität und verbirgt unter der Haube SPC, SIS sowie die DriveTronic-Einzeltriebstechnik.

CI-Flexodruck für flexible Verpackungen

Der CI-Flexodruck stellt ein vielseitiges und kosteneffizientes Verfahren zur Bedruckung einer breiten Palette an Substraten dar. Egal ob gestochen scharfe Motive auf Lebensmittel- und Non-Food-Verpackungen, lebendige Designs auf Einkaufstaschen, Geschenkverpackungen und Faltschachteln – der CI-Flexodruck erweckt Druckprodukte zum Leben.



Die XG ist eine hochautomatisierte CI-Flexodruckmaschine, die eine Vielzahl von Folien, Papieren und Kartons verarbeitet.

Die hochentwickelten Anlagen von Koenig & Bauer zeichnen sich durch Druckbreiten von 1000 bis 1600 mm aus und sind mit bis zu zehn Druckwerken ausgestattet. Dank Zentralzylinder-Technologie wird eine konstant hohe Druckqualität mit gestochen scharfen Bildern und einer lebendigen Farbwiedergabe sichergestellt. Diese

Maschinenarchitektur ermöglicht eine aussergewöhnliche Vielseitigkeit bei der Substratwahl, sodass unterschiedlichste Materialien – von Folien bis hin zu Papier und Karton – problemlos verarbeitet werden können.

Um auch anspruchsvolle Produktionszeitpläne zuverlässig einzuhalten, sind die Anlagen auf hohe Druckgeschwindigkeiten ausgelegt, was die Produktivität signifikant steigert. Parallel dazu steht die Wirtschaftlichkeit im Fokus: Durch die konsequente Minimierung von Makulatur und eine Maximierung der Prozesseffizienz wird die Basis für eine wettbewerbsfähige Kalkulation geschaffen. Abgerundet wird das Leistungsprofil durch den Aspekt der Nachhaltigkeit, der sich durch einen reduzierten Materialverbrauch und die Eignung für umweltfreundliche Farbsysteme auszeichnet.



Die RotaJET: Industrielle High-End Digitalrotationsmaschine für den Verpackungsdruck – höchste Qualität und Substratvielfalt von Dünndruck bis Vollkarton.

Early-Stage Customisation mit Digitaldruckmaschinen wie der RotaJET

Konventionelle Druckverfahren wie der CI-Flexo- oder Bogenoffsetdruck sind auf maximale Produktionseffizienz bei hohen Auflagen ausgelegt. Der Digitaldruck ergänzt diese Prozesse ideal. Hochleistungssysteme wie die RotaJET fungieren als technologischer Enabler für die Early-Stage Customisation. Sie ermöglichen es, dank der plattenlosen Inkjet-Technologie, die unmittelbare Personalisierung und Individualisierung jeder einzelnen Verpackung direkt im Druckprozess vorzunehmen.

Die Fähigkeit zur Early-Stage Customisation erlaubt es Brand Ownern, variable Daten, eindeutige Serialisierungen oder komplexe Sicherheitscodes frühzeitig und nahtlos in das Verpackungsdesign zu integrieren. Dies ist ein fundamentaler Baustein für integrierten Markenschutz, lückenlose Rückverfolgbarkeit und eine direkte Interaktion mit dem Konsumenten über die Verpackung.

Fortsetzung Seite 122

Da der Digitaldruck ohne feste Druckplatten auskommt, entfallen Rüstzeiten bei Auftragswechseln komplett. Dies macht die Produktion von Kleinserien, aber auch von Langläufern, ökonomisch möglich. Gerade bei Just-in-Time-Aufträgen verhilft dieses Verfahren zu höchster Wirtschaftlichkeit und Reaktionsgeschwindigkeit. Die RotaJET-Plattform gewährleistet dabei die nötige Präzision und Flexibilität, um die Anforderungen der modernen Verpackungslieferkette zuverlässig zu erfüllen.

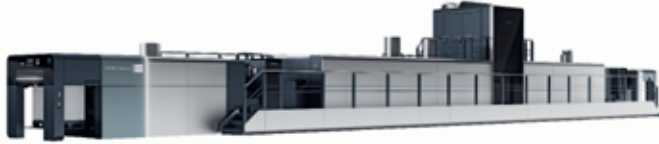

Die Digitaldruckmaschine VariJET 106 verbindet den digitalen Inkjet- und den klassischen Offsetdruck und damit das Beste aus beiden Welten.

Perfektion in der Weiterverarbeitung

Stanzmaschinen und Faltschachtelklebeanlagen spielen eine essenzielle Rolle, um Druckerzeugnisse zum Leben zu erwecken. Den Abschluss der industriellen Wertschöpfungskette bildet daher eine hochpräzise Weiterverarbeitung, die sicherstellt, dass das gedruckte Produkt nicht nur optisch überzeugt, sondern auch funktional den Anforderungen des Marktes standhält. Koenig & Bauer setzt hierbei auf ein Portfolio, das sowohl Rotations- als auch Flachbettstanzen für unterschiedlichste Einsatzzwecke umfasst. Die moderne Stanztechnologie hat sich zu einem unverzichtbaren Werkzeug entwickelt, das weit mehr leistet als das bloße Formen von Material.

Sie kombiniert saubere, akkurate Schnitte mit minimalem Abfall und maximiert durch hohe Laufgeschwindigkeiten den Durchsatz. Entscheidend für die Wirtschaftlichkeit ist die Fähigkeit zum schnellen Umrüsten, was Stillstandszeiten minimiert und für eine hohe Flexibilität in der Produktion sorgt – egal ob bei der Herstellung komplexer Faltschachteln für Kosmetika und Pharmazeutika, der Produktion robuster Wellpappenverpackungen für Versand und Lagerung oder bei filigranen Etikettenanwendungen.

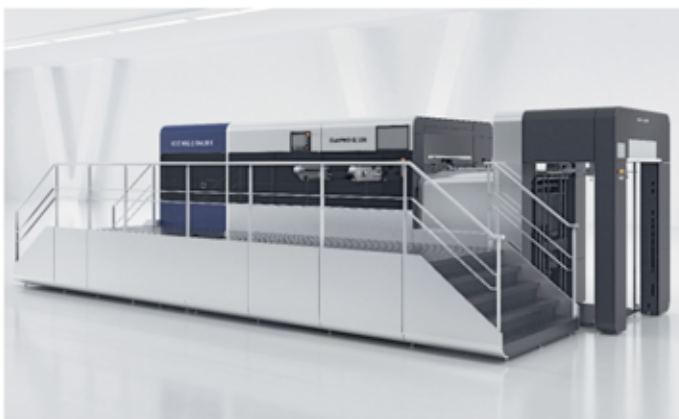

Kompakt und innovativ – die Flachbettstanze CutPRO Q 106 bietet die passende Stanztechnik und damit beste Voraussetzungen für einen reibungslosen Produktionsalltag.

Das Maschinenportfolio ist dabei exakt auf diese diversifizierten Anforderungen abgestuft. Den idealen Einstieg in die moderne Faltschachtelproduktion bieten die Mittelformat-Flachbettstanzen der Optima 106-Serie, während die Ipress 106 PRO-Modelle (S und SB) gezielt auf eine wirtschaftliche Produktion ausgerichtet sind. Für industrielle Hochleistungsanforderungen im Mittelformat positioniert sich die CutPRO Q 106 SB als eines der leistungs-

stärksten Systeme ihrer Klasse. Im Grossformat sorgen die Ipress 145 PRO-Anlagen für Effizienz, während die CutPRO X 106 als Rotationsstanze höchste Leistung beim Inline-Stanzen mit nahtloser Weiterverarbeitung verknüpft. Allen Systemen gemein ist eine langlebige Bauweise und ein vielseitiges Materialhandling, das die Verarbeitung eines breiten Spektrums von Papier bis Wellpappe ermöglicht.

Im finalen Schritt der Prozesskette stellen Faltschachtelklebmaschinen sicher, dass Verpackungen nicht nur ästhetisch ansprechend, sondern auch strukturell solide sind. Dies ist essenziell für Branchen wie die Lebensmittelindustrie, den Pharmasektor oder den boomenden E-Commerce, wo stabile Versandlösungen gefordert sind. Die Erfolgsfaktoren liegen hier in einem modularen Aufbau, der anpassbare Konfigurationen erlaubt, sowie in der Präzision beim Falten und Kleben bei gleichzeitig höchsten Geschwindigkeiten.



Die Omega Magnus rundet das Portfolio speziell für die Verarbeitung von Wellpappe ab und bietet die nötige Robustheit für die Herstellung stabiler Versandlösungen, wie sie im E-Commerce gefordert sind.

Mit der Omega-Serie bietet Koenig & Bauer massgeschneiderte Lösungen: Die Omega Intro punktet als hochwertige Einstiegsmaschine mit einem exzellenten Preis-Leistungs-Verhältnis. Für die Fertigung komplexester Kartonagen bei minimierten Rüstzeiten steht die Omega Allpro, während die hochautomatisierte Omega Alius auf maximale Produktivität in der Hochgeschwindigkeitsproduktion ausgelegt ist. Speziell für die Verarbeitung von Wellpappe und die damit verbundene Flexibilität rundet die Omega Magnus das Portfolio ab. Durch dieses Zusammenspiel aus Stanz- und Klebetechnologie befähigt Koenig & Bauer Hersteller dazu, auch in einem schnelllebigen Marktumfeld effizient und wettbewerbsfähig zu agieren.

Full Service Provider

Die Zukunft der Verpackungsproduktion liegt nicht in isolierten Inselösungen. Koenig & Bauer demonstriert, wie ein integrierter Ansatz aussieht: Kyana liefert die Datenhoheit, Vision & Protection garantiert die Produktsicherheit und die Hardware von der Rapida über CI-Flexo und RotaJET bis zur Weiterverarbeitung sorgt für die industrielle Umsetzung. Für den Verpackungsdrucker bedeutet dies: maximale Prozesssicherheit und eine drastische Reduktion der Komplexität durch einen einzigen Technologiepartner. Sie erhalten somit alle notwendigen Werkzeuge aus einer Hand, um vom reinen Fertiger zum strategischen Partner Ihrer Kunden zu werden und die Brand Owner auf der Suche nach innovativen, aktivierenden Verpackungslösungen zu unterstützen.

Koenig & Bauer (CH) AG
Steinhaldenstrasse 30
8954 Geroldswil
Telefon 044 872 33 00

info@koenig-bauer-ch.com
www.koenig-bauer.com

KOENIG & BAUER

Stanzen im Mittel- und Grossformat

MEHR Effizienz und Qualität
in der Weiterverarbeitung



Mit den Flachbett- und Rotationsstanzen von Koenig & Bauer komplettieren Sie die Prozesskette für Ihre erfolgreiche Verpackungsproduktion. Unterschiedliche Konfigurationen und Ausstattungspakete bieten Ihnen die technischen Lösungen, mit denen Sie die Bedürfnisse und Anforderungen Ihrer Kunden erfüllen.

koenig-bauer.com
info@koenig-bauer-ch.com

we're on it.

Exxperts in Packaging Systems

Die Exxtra Pack GmbH ist ein fundiertes Handelsunternehmen mit Sitz in Weiningen-Fahrweid, der schönen Weingemeinde im Limmattal. Das Unternehmen ist seit 15 Jahren spezialisiert auf Verpackungsgeräte und -anlagen sowie komplette Verpackungslinien.

Das Team der Exxtra Pack GmbH steht mit grosser Leidenschaft, fundiertem Wissen und viel Erfahrung der Kundschaft als Partner zur Seite. Dies gepaart mit einem breiten Nischenprodukte-Lieferprogramm für die Spezialgebiete Pharma/Medical/Biotech, Cosmetics/Chemical, Technical Industry und Food/Nutrition.

AUDION Beutelverschliessgerät «Speedpack 300 TT»

Das äusserst effiziente und sehr schnelle Beutelverschliessgerät ist eine vielseitige Verpackungsmaschine, die elektrisch (ohne Druckluft) betrieben wird und mit vorgefertigten und vorperforierten Beuteln bis 300 mm Breite auf einer Rolle arbeitet.

Leistung bis 20 Beutel/Minute. – Wir liefern auch BIO-Folie (natürlich und biologisch abbaubar)! Schliessen Sie die Maschine einfach an einer 230VAC-Steckdose an, wählen Sie ganz einfach das entsprechende Rezept am modernen Touch-Panel aus und beginnen Sie mit dem Verpacken «Plug & Pack»!



Ob Sie nun technische Teile, Hygieneartikel, Kosmetika, Lebensmittel, Tiernahrung oder Medizinalprodukte verpacken wollen, für das Speedpack 300 TT macht dies keinen Unterschied! Auszeichnungsgeräte wie Thermotransferprinter oder Labelprinter stehen zur Verfügung. Bei einer vollautomatisierten Anwendung empfehlen wir Ihnen die Kombi-Lösung mit dem Robotik-Zuführsystem feedy.



AUDION Vakuum-Folienschweissgerät «Powersealer 720» oder 1020 MVMEDWB IP 65 «Silicon Free»

Durch die stark angestiegene Nachfrage für das silikonfreie Verpacken im Reinraum nach Klasse ISO 5 hat AUDION die IP 65 «Silicon Free»-Modelle entwickelt – um die heutigen, immer anspruchsvollen Anforderungen aus dem technischen, medizinischen und pharmazeutischen Bereich zu erfüllen, sind diese Modelle validierbar (Siegel-/kühltemperatur-, zeit- und drucküberwacht).



Ausgestattet mit neuestem Flach-Touch-Panel mit integriertem Ethernet-Anschluss für Datenimport/-export an kundenseitige Netzwerke. Mit USB-Port für Aufzeichnungen von LOG-Daten und Back-up der Rezepte. IQ/OQ-Ausführung vor Ort inkl. Dokumentation sowie ein Erst-Kalibrierzertifikat sind optional erhältlich. Wir bieten auch zusätzlich die spätere Re-Kalibrierung beim Kunden vor Ort an.

AUDION Beutelherstell- und Verschliessanlage «Speedpack Hybrid 400»

Die patentierte, revolutionäre, kompakte Beutelherstell- und Verschliessanlage ist speziell für Schlauchfolien sowie vorgefertigte und vorperforierte Beutel auf einer Rolle konzipiert. Das zuverlässige Keramik-Schweissssystem ist äusserst schnell in der Aufheizung/Abkühlung und verringert so lange Wartezeiten.



Diese Anlage besitzt eine hohe Produktionskapazität und kann aus Schlauchfolie erst Beutel herstellen, die dann entweder manuell, halb- oder vollautomatisch über verschiedene Zuführsysteme befüllt und verschlossen werden. Alle erdenklichen Förder-, Sortier-, Zähl- und Wägesysteme sind modular integrierbar.



Die Speedpack 400-Anlage kann alle gängigen PE-, OPP- und Laminatfolien bis 125 Micron Dicke und 400 mm Breite verarbeiten. Mit nur knapp 1 x 1 m Bodenfläche braucht sie nur wenig Stellfläche und gehört damit zu den kompaktesten fahrbaren Anlagen im Markt.

Heute können praktisch alle Anforderungen aus dem medizinischen und pharmazeutischen Bereich erfüllt werden, inkl. Mehrschichtbetrieb. So sind die Geräte auch in der validierbaren Version MED (siegel-/kühltemperatur-, zeit- und drucküberwacht) erhältlich. Reinraumeinsatz bis Klasse ISO 6. Dokumentation IQ/OQ, Datensoftware sowie Kalibrierung mit Zertifikat können optional dazubestellt werden.



Exxtra Pack GmbH
Brunaustasse 185
8951 Fahrweid
Telefon 044 747 55 55

info@exxtrapack.ch
www.exxtrapack.ch



EXPERTS IN PACKAGING SYSTEMS



Umrüstzeit und
Formelwechsel in
nur 5 Minuten

NEWECO Tubenfüll- und Verschlussanlage NTTA-300

Die universelle, halbautomatische, kompakte sowie fahrbare Weltmarktneuheit für das Füllen und Verschiessen von Kunststoff-, Laminat- und Aluminiumtuben mit Cremes, Gelen oder anderen viskosen Flüssigkeiten. Sie arbeitet im halbautomatischen Modus, bei dem alle Schritte ausser dem Einlegen der Tuben automatisch ablaufen. Die Umrüstzeit und Formatwechsel von Kunststoff-, Laminat- und Aluminiumtuben beträgt ohne Einsatz von zusätzlichen Hilfsmitteln nur 5 Minuten.

- **Material:** Hergestellt aus hochwertigem Edelstahl (AISI 304 für das Gehäuse, AISI 316 für produktberührende Teile)
- **Füllgenauigkeit:** Weniger als $\pm 1\%$ Volumenabweichung
- **Heissluftversiegelung:** für Kunststoff- und Laminattuben
- **Doppel-Falzung:** für Aluminiumtuben
- **Leistung:** Kunststofftuben bis 30Tuben/min. und Aluminiumtuben bis 25/min
- **Elektronische Steuerung:** über Mitsubishi SPS und Touch-Screen
- **Zusatzausstattung:** Automatischer Füllstandsensor, Produktionszähler, Tester zur Dichtheitsprüfung
- **Stellfläche:** kompakt und fahrbar unter 1m²
- **Anlagegrösse:** Kann durch Türen transportiert werden (89 x 89 x 182-196 cm)
- **Tubendurchmesser:** 10 bis 50 mm bei einer Länge von max. 250 mm
- **Trichterkapazität:** 25 Liter
- **Codier-System:** Prägung von Datum und/oder Chargennummer
- **Herstellung:** Gebaut in Europa

Anwendungsbereiche

Ideal für die Verpackung von Kosmetika, Pharmazeutika, Zahn- oder Tierpflegeprodukten, Chemikalien und Lebensmitteln. Geeignet für kleine bis mittlere Produktionschargen und auch für den Einsatz in Laboren.

www.exxtrapack.ch

Neue Verpackungslösung für kleine und mittelständische Unternehmen

GEA PowerPak 1000

GEA, ein weltweit führender Systemanbieter von Verpackungslösungen, erweitert seine Produktpalette von Tiefziehverpackungsmaschinen und führt ein neues Modell ein: die GEA PowerPak 1000. Diese Maschine richtet sich gezielt an kleine und mittelständische Unternehmen und bringt innovative Technologien mit, die bisher nur grösseren Anlagen vorbehalten waren. Durch die Einführung der PowerPak 1000 wird es auch kleineren Betrieben ermöglicht, ihre Verpackungsprozesse zu optimieren und ihre Produktionseffizienz zu steigern.



Hohe Leistung im kompakten Design

Die GEA PowerPak 1000 überzeugt durch eine hohe Leistungsfähigkeit in Kombination mit einem kompakten Design. Ein fortschrittliches, motorisiertes Abwickel- und Führungssystem für die Folie sorgt für gleichbleibende und zuverlässige Versiegelung, ohne das Verpackungsmaterial zu belasten. Dies führt zu weniger Abfall, einem unterbrechungsfreien Betrieb und einer insgesamt gestiegenen Effizienz. Die Maschine reduziert zudem den Kunststoffverbrauch und minimiert die Lebensmittelverschwendung, was zu einer verbesserten Produktqualität beiträgt.

«Mit der PowerPak 1000 schliessen wir eine Lücke in unserem Portfolio und bieten nun auch kleineren Unternehmen die Möglichkeit, ihre Verpackungsprozesse effizienter zu gestalten und ihre Produktionsmenge zu steigern», sagte Stefan Runkel, Produktmanager Thermoforming bei GEA Food Application Solutions. «Diese Maschine repräsentiert unser Engagement für Innovationen und bietet nun auch kleineren Unternehmen die Möglichkeit, von der Expertise und dem gewohnt guten Service der GEA zu profitieren.»

Moderne Verpackungstechnologie von GEA

Die PowerPak 1000 deckt eine breite Palette von Produkten und Verpackungstechniken ab, darunter Vakuum-, MAP- und Skin-Verpackungen. Damit erfüllt sie die Anforderungen an verschiedene Produktkategorien, von Wurst und Käse über Backwaren bis hin zu veganen und vegetarischen Lebensmitteln. Die Maschine ermöglicht es Unternehmen, flexibel auf veränderte Marktbedingungen und Bedürfnisse der Verbraucher zu reagieren.

Die neue Maschine basiert auf jahrzehntelanger Expertise im Bereich von Tiefziehverpackungen, ist durch ihre benutzerfreundliche Steuerung einfach zu bedienen und erfordert keine aufwendigen Schulungsprogramme. «Unternehmen, die von herkömmlichen Methoden wie Vakuumkammermaschinen oder Traysealern

auf moderne Verpackungstechnologien umsteigen möchten, profitieren von einer höheren Verpackungsgeschwindigkeit bei reduziertem Kunststoffverbrauch. Dies führt zu einer gesteigerten Ausbringung und Flexibilität in der Verpackungsgrösse», betont Stefan Runkel.



Über GEA

GEA ist weltweit einer der grössten Systemanbieter für die Nahrungsmittel-, Getränke- und Pharmaindustrie. Der 1881 gegründete und international tätige Technologiekonzern fokussiert sich dabei auf Maschinen und Anlagen sowie auf anspruchsvolle Prozesstechnik, Komponenten und umfassende Servicedienstleistungen.

Mit mehr als 18000 Beschäftigten in fünf Divisionen und 62 Ländern generierte der Konzern im Geschäftsjahr 2021 einen Umsatz von mehr als 4,7 Mrd. EUR. Weltweit verbessern die Anlagen, Prozesse und Komponenten von GEA die Effizienz und Nachhaltigkeit von Produktionsprozessen.

Sie tragen erheblich dazu bei, den CO₂-Ausstoss, den Einsatz von Plastik und Lebensmittelabfall zu reduzieren. Dadurch leistet GEA einen entscheidenden Beitrag auf dem Weg in eine nachhaltige Zukunft, ganz im Sinne des Unternehmensmottos «Engineering for a better world».

GEA ist im deutschen MDAX und im STOXX® Europe 600 Index notiert und gehört zu den Unternehmen, aus denen sich die Nachhaltigkeitsindizes DAX 50 ESG und MSCI Global Sustainability zusammensetzen.

GEA Food Solutions Switzerland AG
Industrie Neuhof 28
3422 Kirchberg
Telefon 062 785 30 30
Fax 062 785 30 33

geafsch@gea.com
www.gea.com

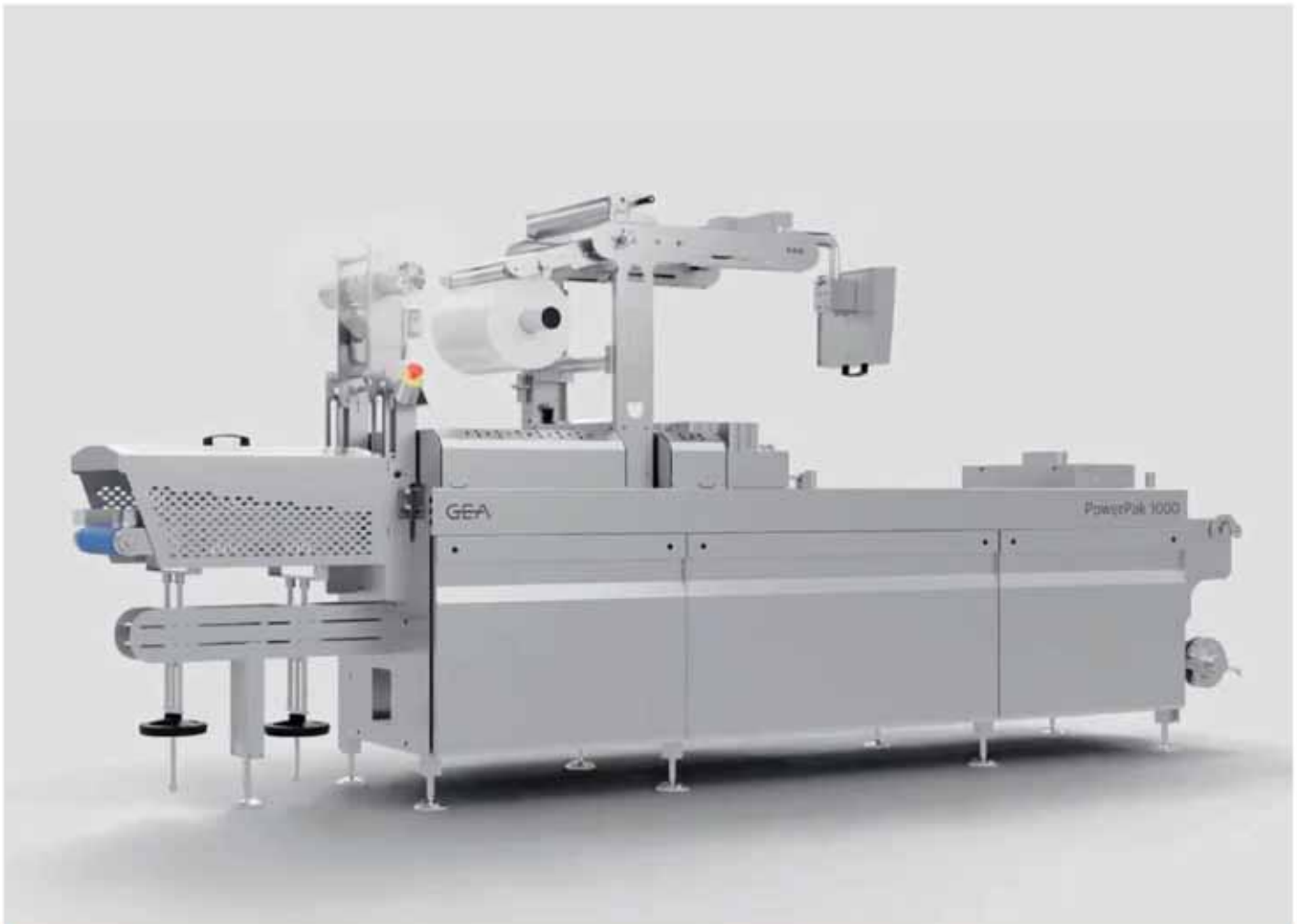

GEA POWERPAK 1000

Möchten Sie Ihren Verpackungsprozess verbessern und Ihr Unternehmen effizienter gestalten? Ganz gleich, ob Sie Abläufe optimieren, die Produktionsleistung steigern, das Endergebnis verbessern oder innovative Verpackungslösungen entwickeln möchten – GEA unterstützt Sie bei jedem Schritt mit der neuen PowerPak 1000.

Diese kompakte Maschine, basierend auf jahrzehntelanger Erfahrung im Bereich der Tiefziehverpackungen, erreicht eine beeindruckende Kapazität von bis zu 8 Zyklen pro Minute. Sie ermöglicht den Übergang von herkömmlichen Methoden wie Vakuumkammermaschinen oder Traysealern und bietet Vorteile wie reduzierten Kunststoffverbrauch, eine höhere Verpackungsgeschwindigkeit und Flexibilität bei der Packungsgröße.

Schon gewusst? Die PowerPak 1000 ist nicht nur für große Unternehmen gedacht, sondern bietet auch kleinen und mittelständischen Betrieben eine effiziente Lösung zur Optimierung ihrer Verpackungsprozesse.



Mehr Informationen:
gea.com/powerpak1000

GEA Engineering
for a better
world.

Mit Vakuumpumpen Ihre Produktion zukunftsorientiert gestalten

Warum sind BECKER Vakuumpumpen das Herzstück Ihres Verpackungsprozesses?

Als Full-Line-Supplier bietet BECKER Ihnen kundenorientierte Premium-Vakuumlösungen, die sich optimal in Ihre Anwendungen integrieren lassen. BECKER Vakuumpumpen sind in fast jeder Art von Verpackungsumgebung und in den gängigsten Arten von Verpackungsanlagen und -maschinen zu finden, wie z. B.:

- Vertikale Schlauchbeutelmaschinen
- Kartonaufrichter
- Kartonierer

Höchste Zuverlässigkeit bei niedrigsten Betriebskosten – Vakuumpumpen von BECKER ersparen Ihrem Unternehmen Ausfallzeiten sowie Wartungszeiten und -kosten.

Serie X: BECKER Innovation mit Spitzenleistung



- Nachhaltige Standzeiten dank X-Technologie
- Kompakte Baugrößen von 10 bis 560 m³/h
- Mit Drehzahlregelung verfügbar

Die Vakuum-Drehschieberpumpen der Serie X von BECKER setzen Maßstäbe mit ihrer herausragenden Abriebfestigkeit und langen Lebensdauer sowie deutlich erhöhten Schieberstandzeiten. Dank minimaler Staubentwicklung eignen sie sich perfekt für Präzisionsprozesse und Reinraumanwendungen.

Die Innovation von BECKER bedeutet nicht nur 100 % ölfreien Betrieb, sondern auch erstklassige Effizienz und geringen Energieverbrauch. In sensiblen Vakuumanwendungen gewährleistet die Serie X präzise, pulsationsarme Luftführung.

Seitenkanal-Verdichter: ein- und zweistufig

Seitenkanalgebläse sind in industriellen Schwerlastanwendungen für Saug- oder Blasluft unverzichtbar. Diese verschleißsfreien Strömungsmaschinen verfügen über ein berührungsfreies, schnell drehendes Laufrad im Gehäuse. Dieses saugt Luft an, beschleunigt sie und gibt sie unter Druck über die Auslassseite ab.



- Kompakte Baugrößen von 30 bis 1180 m³/h
- Mit Drehzahlregelung verfügbar
- Ökologisch dank berührungsfreiem Wirkprinzip

Energieeinsparung dank Variair-Technologie

Der integrierte Frequenzumrichter steigert die Leistungsdaten der Pumpen erheblich und passt sie so exakt an den Kundenbedarf an. Der Energiebedarf wird optimiert und ein konstanter Druck, auch bei unterschiedlicher oder stark schwankender Abnahme, garantiert. Unnötige Ansaug- bzw. Abblasgeräusche sowie eine zusätzliche Schallemission für nicht benötigte Luft entfallen. Das «sanfte» Anfahren der Pumpen verringert die Belastung der mechanischen Bauteile und verlängert die Lebensdauer. Der variable Leistungsbereich minimiert die Typenvielfalt und bietet so auch logistische Vorteile.



Becker AG
Pfadackerstrasse 10
8957 Spreitenbach
Telefon 058 590 18 18

becker@becker.ch
www.becker.ch



**MAKE IT SUPREME
IN THE PACKAGING INDUSTRY**

MAKE IT BECKER.





Ihr Partner für Endverpackungs- lösungen

FROMM | PACKAGING
SYSTEMS

FROMM AG
Händlistrasse 4
8957 Spreitenbach
Tel. 056 419 10 20
Fax 056 419 10 30
www.fromm-pack.ch



Der Einfluss nachhaltiger Materialien auf Kunststoffverbindungen mit Ultraschall

Die Auswirkungen der globalen Erwärmung und des Klimawandels sind die massgebenden Faktoren dafür, dass das Thema Nachhaltigkeit immer stärker in den Mittelpunkt rückt. Wenn wir Gesundheit und Wohlbefinden nicht nur jetzt, sondern auch in Zukunft erhalten wollen, müssen wir noch grössere Anstrengungen unternehmen, um die natürlichen Ressourcen und Ökosysteme der Welt stärker zu schützen und erhalten. Dies gilt für alle Bereiche unseres Lebens und schliesst auch eine verringerte Abhängigkeit von Produkten ein, die aus fossilen Brennstoffen hergestellt werden. Wenn die Welt die gesetzten Ziele zur Reduzierung der Kohlendioxid-Emissionen und zur Steigerung von Recycling, Wiederverwendbarkeit und Nachhaltigkeit erreichen will, müssen wir weiterhin alternative, umweltfreundlichere Materialien entwickeln und verwenden.



Kunststoffe sind zu einem unverzichtbaren Bestandteil vieler Branchen und der von ihnen hergestellten Produkte geworden. Dies gilt insbesondere für den Verpackungssektor, in dem ein grosser Prozentsatz der jährlich erzeugten Kunststoffe verwendet wird. Kunst-

stoffe werden nicht nur grösstenteils aus Kohlenwasserstoffen hergestellt, die in fossilen Brennstoffen enthalten sind, sondern sie bauen sich auch nur langsam auf der Mülldeponie ab und werden noch viele Jahre lang die Umwelt belasten. Die negativen Aspekte von Plastik sind auch in unseren Ozeanen deutlich zu sehen, wo Plastikmüll eine erhebliche Gefahr für die Tierwelt und die Ökosysteme in Gewässern darstellt.



Ähnliche Trends wie bei den flexiblen Verpackungen sind auch bei den Biopolymeren oder den recycelbaren Materialien zu beobachten.

Der Übergang von traditionellen Verpackungsmaterialien auf Kunststoffbasis zu nachhaltigeren Alternativen hat zu einer Abkehr von starren Verpackungen und zu einer Hinwendung zu flexiblen Verpackungsoptionen geführt. Diese Massnahmen sollen sowohl

Fortsetzung Seite 130

die Möglichkeiten des Recyclings erhöhen als auch den Kohlendioxid-Fussabdruck der verwendeten Verpackungen verringern. Falls noch starre Verpackungen benötigt werden, geht der Trend hin zu einer verringerten Verwendung von Polymermaterialien und zu einem verstärkten Einsatz von Verpackungsmaterialien auf Papierbasis.

Nachhaltige Materialien lassen sich im Allgemeinen in zwei Kategorien einteilen: solche, die aus recycelten Materialien hergestellt werden, entweder nach der Verwendung durch den Verbraucher, die als Teil des ursprünglichen Materialherstellungsprozesses recycelt werden, oder nach chemischen Recyclingverfahren, die oft nur für eine bestimmte und begrenzte Anzahl von Materialarten geeignet sind. Biobasierte Polymere hingegen werden als Materialien definiert, bei denen mindestens ein Teil des Polymers aus Material besteht, das aus erneuerbaren Rohstoffen hergestellt wurde. Beispiele hierfür sind Mais oder Zuckerrohr. Der verbleibende Teil der Polymere kann aus Kohlenstoff aus fossilen Brennstoffen bestehen. Biozirkuläre Polymere sind biobasierte Stoffe, die mechanisch recycelt werden können.

Herausforderungen für die Verbindungstechnik – Thermische und Ultraschall-Verfahren im Vergleich

Die Wärmeverteilung in den zu fügenden Bereichen ist je nach verwendetem Verfahren unterschiedlich. Bei der thermischen Versiegelung wird die Wärme von aussen zugeführt, was bedeutet, dass das gesamte Polymermaterial erwärmt werden muss. Dies ist eine sehr verbreitete und im Allgemeinen kosteneffiziente Versiegelungslösung. Sie erfordert jedoch einen hohen Energieaufwand und die Geschwindigkeit des Prozesses hängt stark von dem zu verbindenden Material, seiner Dicke und seiner Wärmeleitfähigkeit ab. Im Vergleich dazu wird bei der Ultraschallversiegelung die Wärme von innen zugeführt, so dass sich das Kunststoffteil im All-

gemeinen nicht oder nur geringfügig an der Aussenfläche erwärmt. Im Gegensatz zur thermischen Versiegelung ist das Ultraschallverfahren eine sehr schnelle und problemlose Lösung, die nur wenig Energie verbraucht. Obwohl die Anfangsinvestition für Ultraschall höher sein kann, sind die Gesamtbetriebskosten für das Ultraschallverfahren günstiger, wenn andere Faktoren wie der geringere Energieverbrauch und die höhere Leistung und Produktivität berücksichtigt werden.

Herausforderungen hinsichtlich des Materials

Eines der Probleme im Zusammenhang mit recyceltem Material ist, dass sein Inhalt sehr oft etwas andere Schmelzeigenschaften aufweist als die des Neumaterials. Aus diesem Grund kommt es in manchen Fällen nur zu einem teilweisen Schmelzen des Polymers, was zu einer geringeren Festigkeit innerhalb der Verbindung führt. Zur Lösung dieses Problems und zur Gewährleistung einer festen Verbindung muss mehr Energie aufgewendet werden, um das Polymer zu schmelzen. Die thermische Versiegelungstechnologie bietet in diesem Fall nur ein begrenztes Potenzial. Wenn das Energieniveau zu stark erhöht wird, besteht die Gefahr, dass die Aussenfläche des Teils beschädigt wird.

Auch sind Biomaterialien problematisch, wenn es um das Fügen geht, denn biobasierte Polymere erfordern einen höheren Energieaufwand, um das Polymer zu schmelzen, und bei der Verwendung von Ultraschall ist das Design der Sonotrode und des Ambosses wichtig. Ausserdem absorbieren teilkristalline Polymere je mehr Energie, desto weicher sie sind. Monofolien erfordern höhere Schmelztemperaturen an der Verbindungsstelle, und die Anforderungen an die Fokussierung der Energie steigen ebenfalls. Für diese Materialien gilt: Je höher die Schmelztemperatur, desto besser ist Ultraschall im Vergleich zur thermischen Versiegelungstechnik. Bei Anwendungen, in denen laminiertes Papier verwendet wird, funktioniert die Ultraschallversiegelung gut, wenn der thermoplastische Anteil ausreichend ist.

TELSONIC
ULTRASONICS

Ultraschall für Ihre Verpackung

Dichte Verpackungen sind Teamarbeit



Gerne beraten wir Sie rund um die Ultraschall-Verpackungstechnik.
Profitieren Sie von mehr als 50 Jahren Know-how im industriellen Ultraschall.
Ihre Applikation ist unsere Herausforderung.





Ihr Kontakt

www.telsonic.com

Ultraschallschweisstechnik – longitudinal oder torsional?





Ein weiterer Vorteil des Ultraschallschweisverfahrens ist die Möglichkeit, entweder das longitudinale oder das torsionale Verfahren zu wählen. Die Entscheidung, welche dieser beiden Optionen verwendet wird, hängt von dem Produkt selbst, der Fugen-/Dichtungskonfiguration und dem Material ab.

Die nachstehende Tabelle gibt Ihnen einen Überblick über die Merkmale und Vorteile der einzelnen Verfahren:

	Longitudinal	Torsional
		
Mechanische Belastung	hoch	gering
Energieeinleitung	Konzentriert (ERG)	flächig
Schweisszeit	kurz	sehr kurz
Schweissfläche	punktuell	flächig
Prozessfenster	mittel	gross
Zunehmende Bauteilgrösse	Amplitude abnehmend	Amplitude zunehmend

Einsatz des torsionalen Verfahrens

Im Folgenden finden Sie Beispiele für die Anwendung der verschiedenen Ultraschall-Fügeverfahren und die Vorteile des longitudinalen und des torsionalen Verfahrens:

Anwendung	Herausforderung	Empfohlenes System	Anlass
	Einen Sensorhalter auf einen Dünwandstossfänger aufschweissen (Gewichtsreduzierung)	Torsionales Ultraschall-Schweissystem	Keine Markierungen auf der Class-A-Oberfläche. Hohe Festigkeit der Schweißung.
	Ein Elektronikbauteil in ein Gehäuse aus recyceltem Kunststoff wasserdicht verschweissen	Torsionales Ultraschall-System	Keine Beschädigung der Elektronik durch die schonende torsionale Ultraschall-Schweisstechnik.
	Verschweissen von Kaffeekapseln mit Bio- oder Mono-Material	Torsionales Ultraschall-Schweissystem	Sicheres Verschweissen der Folie. Vereinfacht das Design der Kapsel, und je nach Material funktioniert auch das longitudinale Verfahren.
	Versiegelung eines Standbodenbeutels mit Mono- oder Biomaterial	Longitudinales Ultraschall-Schweissystem	Schnellere Zykluszeiten im Vergleich zur thermischen Versiegelung. Zuverlässige Schweißnaht, selbst bei einer verunreinigten Siegelungsfläche.

Das torsionale Schweißverfahren, das es nur bei Telsonic gibt, ist die ideale Lösung, wenn ein oder mehrere anspruchsvolle Materialien miteinander verbunden werden sollen, wenn es empfindliche Teile gibt, die vor mechanischen Belastungen geschützt werden müssen, und wenn sehr kurze Taktzeiten erforderlich sind.

Weitere Vorteile des torsionalen Verfahrens sind ein breiteres Prozessfenster, höhere Amplituden und hohe Schweißnahtfestigkeiten. Die grösste Einschränkung des torsionalen Verfahrens ist jedoch, dass es nicht für alle Schweißnahtformen geeignet ist.

Fazit

Bei der Wahl des richtigen Schweißverfahrens für Ihre Materialien gibt es viel zu bedenken. Die Möglichkeit, auf die umfangreiche Anwendungserfahrung von Telsonic zurückgreifen zu können, stellt sicher, dass die Technologie so konfiguriert wird, dass sie die optimale Lösung für Ihre spezifischen Anforderungen bietet.

von Christoph Konrad, Chief Sales Officer bei der TELSONIC AG, und Tom Pettit von Genesis Sales & Marketing Limited



Christoph Konrad, Chief Sales Officer, TELSONIC AG, Schweiz

TELSONIC AG
Industriestrasse 6b
9552 Bronschhofen
Telefon 071 913 98 88
Fax 071 913 98 77

info@telsonic.com
www.telsonic.com

Zehn Jahre Partnerschaft und gemeinsamer Blick auf die Zukunft

HEIDELBERG und MK Masterwork feiern zehn Jahre Partnerschaft und richten gemeinsam den Blick auf die Zukunft

Durch die strategische Partnerschaft zwischen der Heidelberger Druckmaschinen AG (HEIDELBERG) und MK Masterwork erhalten Druckereien End-to-End-Lösungen für hochautomatisierte Prozesse in der Verpackungsproduktion. Mit der Zusammenarbeit unterstreicht HEIDELBERG den Anspruch als Systemintegrator für den Verpackungs- und Akzidenzdruck und treibt die Wachstumsstrategie voran.



HEIDELBERG und MK Masterwork vereinbaren im Rahmen der Jubiläumsfeierlichkeiten die Verlängerung und Erweiterung ihrer strategischen Partnerschaft. Von links: Maxen Liu, Geschäftsführer Vertrieb und Marketing, Zhang Zishen, Vizepräsident und Li Li, Präsidentin und Geschäftsführerin, alle MK Masterwork, sowie Jürgen Otto, Vorstandsvorsitzender, Dr. David Schmedding, Vorstand Technologie und Vertrieb, sowie Xue Yang, Globale Leiterin Postpress Packaging, alle HEIDELBERG.

Es ist eine Erfolgsgeschichte: Vor zehn Jahren vereinbarten die Heidelberger Druckmaschinen AG (HEIDELBERG) und MK Masterwork, der in China führende Hersteller von Weiterverarbeitungssystemen für den Verpackungsbereich, eine strategische Vertriebskooperation. In deren Rahmen vertreibt HEIDELBERG Hochleistungsstanzen sowie Faltschachtelklebe- und Heissfolienprägemaschinen von MK Masterwork ausserhalb von China. Seither hat HEIDELBERG rund 1500 von MK Masterwork produzierte Systeme bei Kunden in der ganzen Welt installiert. Jetzt liessen beide Unternehmen in einer gemeinsamen Jubiläumsveranstaltung am Hauptsitz von MK Masterwork in Tianjin mit rund 100 internationalen Kunden die Stationen ihrer langjährigen erfolgreichen Partnerschaft noch einmal Revue passieren. Gleichzeitig richteten beide Unternehmen den Blick auf die gemeinsame Zukunft: Dazu unterzeichneten HEIDELBERG und MK Masterwork im Rahmen der Feierlichkeiten eine Vereinbarung zur Verlängerung und Erweiterung der Zusammenarbeit im Bereich integrierter und hochautomatisierter Gesamtlösungen, die auch in Zusammenarbeit mit Kunden entwickelt werden können. Dazu gehört auch die Integration der Robotik-Systeme von MK Masterwork, die bei Verpackungsproduzenten insbesondere für die Intralogistik zunehmend an Bedeutung gewinnen. Sie leisten in vielen Unternehmen einen wichtigen Beitrag, um die Produktivität zu erhöhen und Personalkosten weiter zu senken.

«Der Verpackungsdruck ist zentraler Bestandteil unserer Wachstumsstrategie für das Kerngeschäft», so Dr. David Schmedding, Vorstand Technologie und Vertrieb bei HEIDELBERG. «Und unsere Zusammenarbeit mit MK Masterwork ist eine langjährige Erfolgsgeschichte. Jetzt erneuern und erweitern wir diese strategische Partnerschaft und unterstreichen damit unseren Ansatz als Sys-

temintegrator für die End-to-End-Produktion von Verpackungen. Wir bieten unseren Kunden effiziente Gesamtlösungen und erschliessen zugleich weiteres Potenzial im attraktiven Segment der Weiterverarbeitung im Verpackungsbereich.»

«Dank unserer innovativen und wirtschaftlichen Technologien ist MK Masterwork in den letzten Jahren weiter dynamisch gewachsen und in China bereits zum marktführenden Anbieter von Weiterverarbeitungslösungen im Verpackungsbereich aufgestiegen», so Li Li, Präsidentin und Geschäftsführerin von MK Masterwork.

«Zusammen mit einem starken Partner wie HEIDELBERG ist es uns gelungen, auch weltweit unter die führenden Anbieter in diesem Segment vorzurücken. Gemeinsam werden wir unsere starke Marktposition in Zukunft weiter ausbauen.»

MK Masterwork verzeichnet seit Jahren ein dynamisches Wachstum und beschäftigt heute mehr als 1800 Mitarbeitende. Der Produktionsstandort in Tianjin, China, umfasst eine Fläche von rund 600 000 m². Am Rande der Print China im Mai dieses Jahres feierte das Unternehmen zugleich sein 30-jähriges Firmenjubiläum.



Die neue Generation der Hochleistungsstanze MK Mastermatrix 106 CSB ist in den Prinect Workflow integriert und erscheint im Design von HEIDELBERG.

Meilensteine aus zehn Jahren Partnerschaft HEIDELBERG/ MK Masterwork

2015:

HEIDELBERG und MK Masterwork vereinbaren eine strategische Vertriebskooperation, mit der HEIDELBERG künftig zum Vertriebskanal für die Produkte von MK Masterwork ausserhalb Chinas wird.

2016:

Auf der drupa 2016 treten beide Unternehmen erstmals mit einem gemeinsamen Stand auf und präsentieren ein umfassendes Angebot an Flachbettstanzen, Faltschachtelklebe- und Heissfolienprägemaschinen für den Verpackungsbereich.

2019:

MK Masterwork wird mit dem Erwerb von rund 8,5 Prozent der Stimmrechte grösster Ankerinvestor bei HEIDELBERG.

2020:

HEIDELBERG und MK Masterwork gründen ein Joint Venture für die Entwicklung und Produktion von Präzisionsmaschinenteilen für das Werk von HEIDELBERG am Standort Shanghai.

2025:

1. Die Vorstellung der neuen Generation der Hochleistungsstanze MK Mastermatrix 106 CSB mit Prinect Integration im HEIDELBERG Design markiert einen grossen Schritt in Richtung einer automatisierten End-to-End-Produktion im Verpackungsdruck.
2. Bis dato hat HEIDELBERG rund 1500 Systeme von MK Masterwork weltweit erfolgreich installiert.
3. MK Masterwork feiert das 30-jährige Bestehen des Unternehmens.

4. Das Jahr steht bei HEIDELBERG ganz im Zeichen des 175-jährigen Firmenjubiläums.
5. Beide Unternehmen erneuern und erweitern ihre strategische Partnerschaft für das Angebot integrierter und hochautomatisierter Gesamtlösungen in der Verpackungsproduktion.

Über HEIDELBERG

Die Heidelberger Druckmaschinen AG (HEIDELBERG) ist ein führendes Technologieunternehmen, das weltweit seit 175 Jahren für Innovationskraft, Qualität und Zuverlässigkeit im Maschinenbau steht. Mit einem klaren Fokus auf Wachstum treibt HEIDELBERG als Gesamtanbieter die Weiterentwicklung in den Kernbereichen Verpackungs- und Digitaldruck, Softwarelösungen und dem Life-cycle-Geschäft mit Service und Verbrauchsmaterialien voran, damit Kunden maximale Produktivität und Effizienz erreichen können.

Darüber hinaus setzt das Unternehmen auf den Ausbau neuer Geschäftsfelder im Industriegeschäft wie den hochpräzisen Anlagenbau mit integrierter Steuerung, Automatisierungstechnik und Robotik sowie die wachsenden Green Technologies. Aufgrund einer starken internationalen Präsenz in rund 170 Ländern, der Schaffenskraft und Kompetenz seiner rund 9500 Mitarbeitenden, eigener Produktionsstätten in Europa, China und den USA sowie einem der grössten globalen Vertriebs- und Servicenetzwerke ist das Unternehmen optimal für zukünftiges Wachstum positioniert.

Heidelberg Schweiz AG
Brunnmattstr. 20
3001 Bern
Telefon 031 385 01 11
Fax 031 385 03 33

info.ch@heidelberg.com
www.heidelberg.com/ch

Einfach effizient produzieren. Smart Services.

Potenzial erkennen und ausschöpfen.
Vernetzen und profitieren. #Think connected



Measure

Analyse

Assistance

Prevention



 **MULTIVAC**



Hunkeler Systeme AG

Massgeschneiderte Entstaubungs- und Entsorgungsanlagen aus einer Hand

Hunkeler Systeme AG
Industriestrasse 2
4806 Wikon
062 745 77 77
info@hunkelersysteme.com

Hunkeler
SYSTEME

Red Dot Award: Blue HMI überzeugt auf ganzer Linie

Eine Oberfläche für alle Anwendungen: Die fortschrittliche Bedienoberfläche Blue HMI von Minebea Intec, einem weltweit führenden Hersteller industrieller Wäge- und Inspektionstechnologien, wurde mit dem renommierten Red Dot Award in der Kategorie Interface & User Experience Design ausgezeichnet. Der international anerkannte Preis würdigt herausragendes Produktdesign, das Funktionalität, Innovation und Ästhetik auf besondere Weise vereint.

Ob dynamisches Kontrollverwiegen, statisches Verwiegen oder Rezepturmanagement – Blue HMI ist die zentrale Benutzeroberfläche für alle Wäge- und Inspektionsanwendungen mit den Technologien von Minebea Intec. Entwickelt für anspruchsvolle Branchen wie Lebensmittel, Getränke, Pharma und Chemie, vereint sie intuitive Bedienung, ergonomisches Design und smarte Features zu einem User Interface, das Prozesse heute und in Zukunft effizient unterstützt. «Mit Blue HMI haben wir eine Bedienoberfläche geschaffen, die technologisch auf dem neuesten Stand ist und zugleich unsere Vision von Effizienz, Klarheit und Anwenderfreundlichkeit widerspiegelt», sagt Dr. Thorsten Vollborn, Leiter Product Management & Academy, Minebea Intec. «Der Gewinn des Red Dot Awards bestätigt eindrucksvoll, dass unser Entwicklungsteam Funktionalität und Design erfolgreich vereint hat – und dabei gleichzeitig die technische Herausforderung gemeistert hat, eine Lösung für unterschiedlichste und weltweit vielfältige Applikationen zu schaffen.»



Blue HMI bei der Anwendung dynamische Kontrollverwiegen: Klare Strukturen und Full-HD-Visualisierungen sorgen für höchste Bedienfreundlichkeit und Prozesssicherheit.

Seit der Einführung im Mai 2024 hat sich Blue HMI von Minebea Intec zunächst bei Kontrollwaagen erfolgreich etabliert, die bereits weltweit im Einsatz sind. Schritt für Schritt wurde die Benutzeroberfläche auf weitere Lösungen ausgeweitet – sodass heute schon der Grossteil aller Wäge- und Inspektionssysteme mit Blue HMI ausgestattet ist. Der Mehrwert für die Kunden liegt auf der Hand: Wer beispielsweise zunächst eine Kontrollwaage nutzt und später seine Produktion um eine Silo-Füllstandsmessung mit Minebea Intec Wägezellen und Wägeindikatoren ergänzt, profitiert weiterhin von der vertrauten Blue HMI-Oberfläche – mit minimalem Schulungsaufwand und mit derselben hohen Benutzerfreundlichkeit. «Mit Blue HMI bieten wir unseren Kunden eine einheitliche, intuitive und zukunftssichere Bedienoberfläche. Das reduziert Einarbeitungszeiten, minimiert Fehlbedienungen und steigert die Effizienz im Produktionsalltag spürbar», ergänzt Vollborn.

Jetzt auch in der neuen MiNexx®-Serie

Ein weiteres Minebea Intec Produkthighlight des Jahres ist der Launch der neuen Wägeindikatoren MiNexx® im August – alle ausgestattet mit dem zukunftsweisenden Blue HMI. Die Modelle MiNexx® C, M und L decken nahezu alle industriellen Wägearwendungen ab – von der einfachen Waagenintegration bis hin zur komplexen Prozessautomatisierung. Sie stehen für höchste Präzision, umfassende Konnektivität zur nahtlosen Einbindung in moderne

Produktions- sowie ERP/MES-Systeme und für eine robuste Bauweise, die selbst unter härtesten Industriebedingungen zuverlässig arbeitet.

Darüber hinaus verfügen die MiNexx®-Indikatoren über standardisierte Schnittstellen für Industrie 4.0, darunter OPC UA. Das erleichtert die nahtlose Integration in Produktions- und ERP-Systeme, sorgt für eine zukunftssichere Architektur und schafft spürbare Vorteile für die Kunden von Minebea Intec: weniger Aufwand, bessere Datenverfügbarkeit und Investitionssicherheit.

«Auch bei unseren neuen Wägeindikatoren MiNexx®, die mit Blue HMI ausgestattet sind, wurden die Kundenanforderungen konsequent umgesetzt – darunter ein flexibles und intuitiv erlernbares Bediensystem, umfassende Mehrsprachigkeit sowie die Konformität über die gesamte Bandbreite industrieller Anwendungen», erklärt Janine Nickel, Produktmanagerin bei Minebea Intec.

Technologie, die Prozesse optimiert

Dank klar strukturierter Menüs, einheitlicher Workflows, Full-HD-Visualisierungen und responsiver Layouts minimiert Blue HMI Bedienfehler und erleichtert die tägliche Arbeit. Ob fest verbaute Einheiten wie Wägeindikatoren der MiNexx®-Serie oder bewegliche Displays in robusten Edelstahlgehäusen bei Kontrollwaagen: Die Benutzeroberfläche sorgt für optimalen Bedienkomfort und erfüllt höchste Hygienestandards.

«Blue HMI bietet erweiterte Analysefunktionen, darunter die Anzeige der Gesamtanlageneffektivität (OEE), mit der sich die Produktivität einer Anlage auf einen Blick erfassen lässt», erklärt Lars-Henrik Bierwirth, Produktmanager bei Minebea Intec. «Unternehmen können so Verfügbarkeit, Leistung und Qualität transparent überwachen und gezielt Optimierungspotenziale ableiten.» Ergänzt wird dies durch integrierte Protokollfunktionen für Audits sowie visuell optimierte Infografiken, die komplexe Daten klar und verständlich darstellen. «Damit schaffen wir die Grundlage für fundierte Entscheidungen, höhere Effizienz und langfristig stabile Produktionsprozesse», so Bierwirth weiter.



Blue HMI im Einsatz mit einem Wägeindikator beim statischen Verwiegen: Einheitliche Workflows erleichtern die Bedienung und steigern die Effizienz in der Produktion.

Standardisierte Schnittstellen wie OPC UA, Profinet oder Ethernet/IP ermöglichen eine nahtlose Integration in bestehende Produktionslinien – ideal auch für Nachrüstungen. Mit der Funktion Browser Remote View lässt sich die Oberfläche plattformunabhängig von jedem browserfähigen Gerät aus bedienen. Die einheitliche Logik gilt auch für kombinierte Systeme wie die Kontrollwaage Flexus® mit integriertem Metalldetektor Mitus®, bei denen Gewichtskontrolle und Fremdkörperdetektion perfekt zusammenspielen.

Ausgezeichnete Zukunftssicherheit

Die Red-Dot-Jury lobte besonders die gelungene Verbindung von funktionaler Klarheit und ästhetischem Design. Mit Blue HMI, welches gemeinsam mit dem renommierten UX/UI-Spezialisten HMI Project entwickelt wurde, bietet Minebea Intec eine Plattform, die nicht nur heute überzeugt, sondern auch für künftige Anforde-

rungen gerüstet ist – ein echter Mehrwert für alle Kunden, denen Präzision und Prozesssicherheit mit gleichzeitigem Bedienkomfort wichtig sind.



reddot

Ausgezeichnet mit dem renommierten Red Dot Design Award – eine der weltweit bekanntesten Auszeichnungen für herausragendes Produktdesign.

Live erleben auf der Empack

Wie leistungsstark die Wägeindikatoren MiNexx® mit dem ausgezeichneten Blue HMI sind, können Besucher:innen selbst erleben: Auf der Empack in Bern vom 28. bis 29. Januar 2026 haben Sie die Möglichkeit, die neuesten Lösungen von Minebea Intec direkt am Stand N27 auszuprobieren.

Das Team berät Sie gerne und geht auf individuelle Anforderungen ein.

Minebea Intec Switzerland AG

Moosmattstrasse 36

8953 Dietikon

Telefon 044 746 50 00

sales.switzerland@minebea-intec.com

www.minebea-intec.com



- Rollenschneidmaschinen für Folien und Papiere
- Lohnschneiden von Rolle auf Rolle
- Etiketten
- Thermo-Transfer-Folien
- PE-, PP-, PET-Folien silikonisiert

Qualiroll GmbH

Grosssäckerstrasse 6

5644 Auw

Telefon 056 675 30 30

Fax 056 675 30 31

www.qualiroll.ch

info@qualiroll.ch



Q-Line

Concrete Performance

Die Q-Line mit BHS180 definiert die Leistungsgrenzen neu. Die innovative Systemlösung für die Display- und Verpackungsproduktion eröffnet neue Dimensionen in der hochautomatisierten industriellen Fertigung. Erleben Sie maximale Präzision und Höchstleistung im industriellen Zuschnitt.

zund.com/q-line





Gewinn maximieren und Kosten reduzieren mit der Q-Line mit BHS180

Zünd, der führende Hersteller digitaler Zuschnittlösungen, setzt mit der Q-Line mit Board Handling System BHS180 und UNDERCAM neue Massstäbe in der industriellen Palette-zu-Palette-Produktion. Die intelligente Bedienphilosophie und die hochgradige Automatisierung machen die Q-Line mit BHS180 zur technologisch führenden Zuschnittlösung ihrer Kategorie.

Die Q-Line mit BHS180 ergänzt das Cutter-Portfolio von Zünd und setzt in der industriellen, wirtschaftlichen Palette-zu-Palette-Produktion neue Massstäbe. Sie ist eigens auf die Anforderungen der hochautomatisierten industriellen Endverarbeitung von bedrucktem Bogenmaterial für Displays und Verpackungen abgestimmt. Die einzelnen Komponenten – Bogenzuführung mit UNDERCAM, die neue Cuttergeneration Q-Line mit Doppelbalkentechnologie sowie die Entnahmeeinheit – eröffnen eine neue Dimension in Sachen Produktivität. Und sie machen es Display- und Verpackungsherstellern einfacher als je zuvor, ihren Zuschnitt zu automatisieren und damit auf maximale Wirtschaftlichkeit und Effizienz auszurichten.

Die Q-Line mit BHS180 bietet mehr Output in kürzerer Zeit und hervorragende Schnittqualität auch bei hohen Geschwindigkeiten. Die Doppelbalkentechnologie steigert die Produktionsleistung zusätzlich. Ein beispielloser Automatisierungsgrad erlaubt es dem Bediener, sich anderen Tätigkeiten zu widmen, während die Maschine unbeaufsichtigt produziert, was die Gesamtproduktivität erhöht. Die Maschinenkomponenten sorgen in ihrer Summe für eindruckliche Geschwindigkeiten von bis zu 2,8 m/s. Der Unterbau aus hochstabilem Mineralguss sorgt auch bei Höchstgeschwindigkeiten für ultimative Laufruhe und höchste Präzision im Zuschnitt. Die Produktionsbalken aus carbonfaserverstärktem Kunststoff sind sehr leicht und widerstandsfähig. Dadurch können auch anspruchsvolle Materialien bei Top-Speed und mit höchster Qualität verarbeitet werden. Die einzigartige Performance äussert sich unter anderem in einer eindrucklichen Beschleunigung von bis zu 2,1 g. Dadurch können die Jobs bei noch höheren Geschwindigkeiten verarbeitet werden, was wiederum zu deutlich verkürzten Zykluszeiten pro Job führt.

Die Cutter der Q-Line sind standardmässig mit automatischen Werkzeugwechselsystemen ausgerüstet. Die Verwaltung der Werkzeuge übernimmt der Tool Management Client TOMAC. Die digitale Verknüpfung von Werkzeugvoreinstellung und -montage optimiert die Werkzeugverwaltung und spart wertvolle Zeit.

Tiefere Stückkosten und höhere Margen

Die Q-Line mit BHS180 hilft, die Stückkosten weiter zu senken und damit auch, die Marge zu steigern. Das verbesserte Preis-Leistungs-Verhältnis erhöht die Wettbewerbsfähigkeit am Markt. Dank ihres hohen Automatisierungsgrades und der Doppelbalkentechnologie für noch mehr Leistung und Produktivität kann die Q-Line mehr Jobs in kürzerer Zeit und geringeren Stückkosten produzieren. Darüber hinaus minimieren die engen Toleranzen im Zuschnitt den Materialabfall und senken so die Materialkosten pro Teil, was den Zuschnitt insgesamt nachhaltiger und kosteneffizienter macht.



Flexible Produktion für alle Auftragsgrößen

Unabhängig davon, ob Klein- oder Grossauflagen bewältigt werden sollen, die Q-Line mit BHS180 bewältigt sie alle mit derselben Effizienz und Wirtschaftlichkeit. Die Vielseitigkeit des Systems stellt sicher, dass unterschiedliche Auftragsgrößen ohne Kompromisse bei Wirtschaftlichkeit oder Geschwindigkeit bearbeitet werden können. Diese Flexibilität ist besonders in Märkten mit schwankender Nachfrage von Vorteil, da sie eine schnelle Anpassung ohne Einbussen bei Produktivität oder Qualität ermöglicht.

Das Board Handling System BHS180 mit seiner Stapelhöhe von 1,8 m ermöglicht eine unterbrechungsfreie Produktion über mehrere Schichten hinweg, je nach Auftrag und Material. Die Fähigkeit des Systems, lange Produktionszyklen ohne Stillstandszeiten zu bewältigen, erhöht den Durchsatz und die Effizienz. Der automatische Materialtransport von Palette zu Palette maximiert die Produktivität im Produktionsworkflow und verhindert Stillstandszeiten.

Zünd Systemtechnik AG
Industriestrasse 8
9450 Altstätten
Telefon 071 554 81 00

info@zund.com
www.zund.com

Taschen voller Inspiration

**Starke Marken
brauchen starke Auftritte.
Unsere Taschen
unterstützen Sie dabei.**

**Charmant im Auftritt.
Clever im Detail.
Nachhaltig im Anspruch.**

Bestellen Sie
jetzt unverbindlich
eine Musterbox.



PACKAGE LINE GmbH
Looäcker 4 | CH-9247 Henau SG
Telefon +41 71 955 66 66 | package-line.ch

PACKAGE LINE
unverwechselbar.
aussergewöhnlich.

PRODINGER⁺ Verpackung

Besuchen Sie unseren Online-Shop unter www.prodinger.ch!

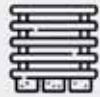

Folien



Kartonagen



Klebertechnik



Papiere



Polster &
Ladesicherung



Technik



Versandbedarf



NEU
Hygieneprodukte

Wir sind gerne für Sie da!

PRODINGER⁺ Verpackung

